

**nutribullet**  
JUICER™



**User guide**

# Contents

- 03 Important safeguards
- 06 What's included
- 07 Assembly guide
- 08 Assembly & use
  - 10 Usage instructions
  - 13 Control dial
  - 14 Juicing tips
- 18 Disassembly
- 20 Care instructions
  - 21 How to store
  - 22 Replacement Parts

Thank you for purchasing the nutribullet Juicer™.

## Important safeguards

**Warning! To avoid the risk of serious injury, carefully read all instructions before operating your nutribullet Juicer™. When using any electrical appliance, basic safety precautions should always be observed, including the following important information.**

### PERSONAL SAFETY

#### WARNING!

This juicer system has sharp blades and moving parts, and is **NOT** intended for use by children who lack experience and knowledge of its safe operation. They require close supervision and thorough instruction on its proper use and safe operation.

Keep the appliance and its cord out of reach of children. Children shall not play with the appliance. To eliminate a choking hazard for young children, remove and safely discard the protective cover fitted to the power plug of this juicer.

#### AVOID CONTACT WITH MOVING PARTS.

Keep hands, fingers, hair, clothing as well as spatulas and other utensils away from the appliance during operation.

This appliance is not intended

for use by persons (including children) with reduced physical, sensory or mental capabilities, or lack of experience and knowledge, unless they have been given supervision or instruction concerning use of the appliance by a person responsible for their safety.

#### SIEVE AND BLADES ARE SHARP! HANDLE WITH EXTREME CARE!

Do not touch the small cutting blades/teeth on the bottom/base of the sieve. Keep fingers away from the sharp blade in the feed chute.

Do not leave the appliance unattended when in use.

Hard fruits and vegetables will put excess strain onto the motor if a low speed is selected.

**If there is a spill under, around or onto the juicer itself, disconnect the unit from the power source. Clean with a cloth and allow unit to dry completely before operating.**

Do not push food into the feed chute with your fingers or utensils. Only use the food pusher provided. Do not place your hand or fingers into the feed chute when it is attached to the juicer. If food becomes lodged in the feed chute, use the food pusher provided or another piece of fruit or vegetable to push it down. Turn the motor off and ensure that all moving parts have stopped before disassembling the juicer to remove the remaining pulp.

Do not operate this or any appliance with a damaged cord or plug or after the appliance malfunctions, or is dropped or damaged in any manner. If the supply cord is damaged, it must be replaced by the manufacturer, its service agent or similarly qualified persons in order to avoid a hazard.

**CAUTION:** In order to avoid a hazard due to inadvertent resetting of the thermal cut-out, this appliance must not be supplied through an external switching device, such as a timer, or connected to a circuit that is regularly switched on and off by the utility.

Do not use the appliance if the rotating sieve or the protecting cover is damaged or has visible cracks.

**Always ensure the juicer is turned OFF after each use. Before disassembling, make sure**

**the sieve has stopped rotating and the motor has completely stopped.**

## PRODUCT SAFETY

**This juicer is only designed to juice fruits and vegetables. Please refer to the juicing guide to determine the correct speed for the fruits and vegetables selected for juicing. Do not use any frozen fruits or vegetables.**

Do not use the juicer without the pulp basin and basin lid attached to the motor base. Please see assembly instructions for proper placement.

**Remove and safely discard any packaging material or promotional labels before using the juicer for the first time.**

**Ensure that the surface where the appliance operates is stable, level, clean and dry.**

**Remove rind from all citrus fruits before juicing.**

Do not juice stone fruit unless pits of the seed stone has been removed.

Always make sure the pulp basin cover is clamped securely in place (with locking handle) before the motor is turned on. Do not unfasten the clamps (locking handle) while the juicer is in operation.

When using this juicer, make sure there is adequate air space

around and under it for proper air circulation.

The use of attachments not recommended or sold by nutribullet® may cause fire, electric shock or injury. This juicer is for household use only. Do not use this juicer for anything other than its intended use. Do not use in moving vehicles or boats. Do not use outdoors. Misuse may cause injury.

If no speed is selected after 10 minutes, the unit will power off.

If the motor stops for any reason, unplug the power base and let it cool for at least 15 minutes.

Turn the juicer **OFF**, then unplug from the outlet when not in use, before assembling or disassembling parts and before cleaning. To unplug, grasp the plug and pull from the outlet. Never pull from the power cord.

Do not let the power cord hang over the edge of a table or counter-top.

Do not let the power cord touch hot surfaces, such as a stove or let it become tangled or knotted.

Regularly inspect the power cord, plug and the actual juicer for any damage.

To protect against fire, electrical shock and injury to persons, do not immerse the juicer, Motor Base, cord or plug in water or any other liquid.

Do not use the juicer if the rotating sieve is damaged.

Keep the juicer clean. Refer to care and cleaning section for further information.

### WARNING!

Vibration can occur during normal operation.

If extreme vibration occurs, discontinue use and call Customer Service.

Any maintenance other than cleaning should be performed by an authorized electrician. Do not attempt to repair or service the juicer, contact Customer Service for assistance at [www.nutribullet.com](http://www.nutribullet.com)

# ! Save these instructions!

## FOR HOUSEHOLD USE ONLY

# What's included



800 WATT MOTOR BASE WITH LOCKING HANDLE

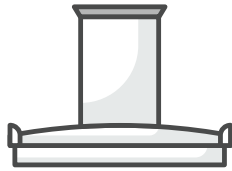

PULP BASIN COVER WITH 76 MM FEED CHUTE



FOOD PUSHER

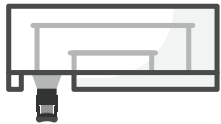

1.5L PULP BASIN WITH NO-DRIP SPOUT



STAINLESS STEEL SIEVE



800 ML JUICE PITCHER



JUICE PITCHER LID WITH FROTH SEPARATOR



CLEANING BRUSH

# Assembly guide

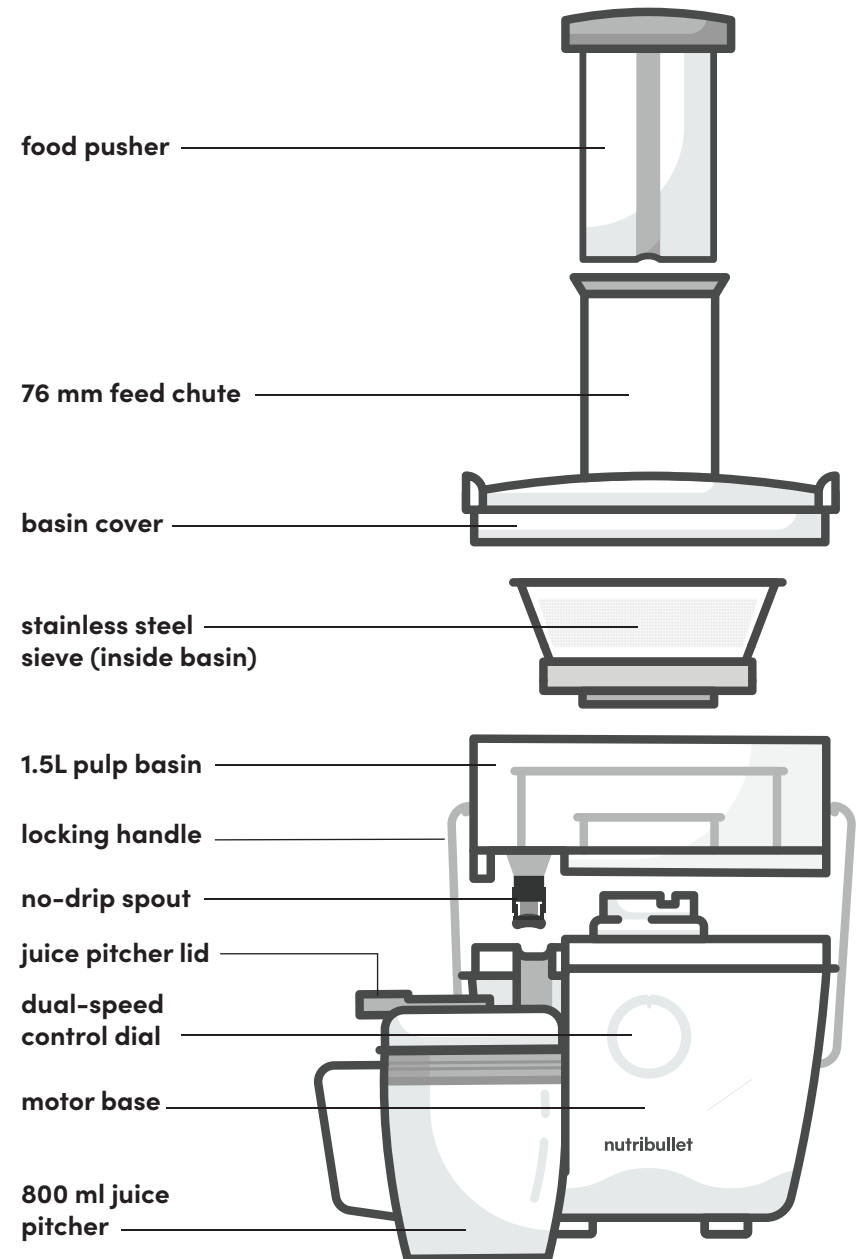

# Assembly

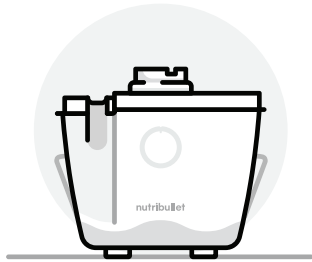

- 1 Place the **Motor Base** on a dry, level counter top. Ensure the dial is set to the "OFF" position and the unit is unplugged.

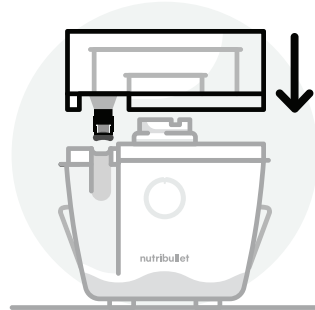

- 2 Place the **Pulp Basin** on top of the Motor Base. Align the **Pulp Basin** with the Motor Base so that the spout is aligned with the dimpled side of the Motor Base.

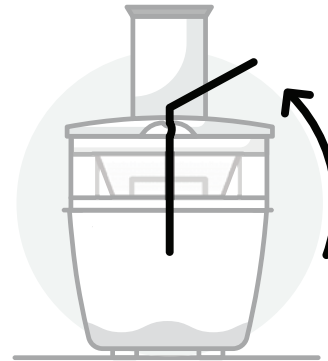

- 5 Raise the **Locking Handle** and move it into the "ears" on each side of the Basin Cover. The **Locking Handle** should be in a vertical position and locked into place.

**NOTE:** if the **Locking Handle** is not securely in place, the juicer will not power on.



- 6 Swing the **No-Drip Spout** cover up vertically, so that it is no longer covering the juice spout.

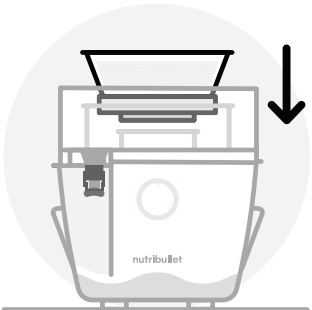

- 3 Align the **Sieve** with the motor drive coupling and push down until it clicks into place. Handle the **Sieve** by gripping the top edges being careful not touch the sharp teeth on the base of the **Sieve**. Ensure the **Sieve** is properly seated in place and securely inside of the Pulp Basin.

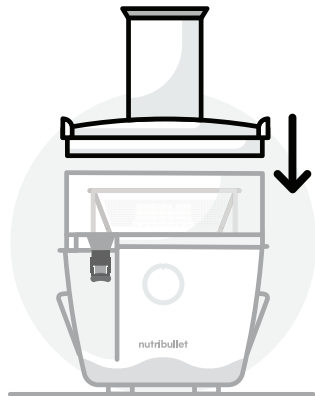

- 4 Place the **Basin Cover** over the Sieve and Pulp Basin. The side "ears" on the **Basin Cover** should align with the "ears" on the sides of the Pulp Basin.



- 7 Place the **Juice Pitcher Lid** on top of the Juice Pitcher and open the locking lid latch.



- 8 Slightly angle the **Juice Pitcher** and place it under the juice spout. Align the spout with the hole in the **Juice Pitcher Lid** and level out the **Juice Pitcher**. It will fit snugly into the spout to hold it in place.

# Usage instructions



- 1** Gather all of your desired ingredients and wash them. Prepare the ingredients to be juiced by cutting, skinning, or removing the rind, stems, or stone seeds.

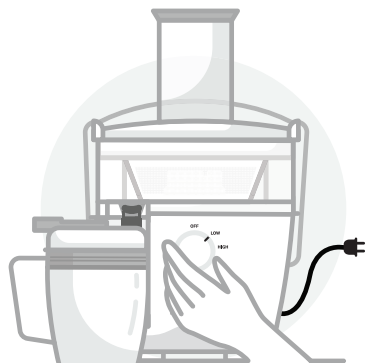

- 2** After the juicer is fully assembled, plug the power cord into an outlet. Use the **Dual-Speed Control Dial** to select a speed to begin juicing. You can toggle between speeds as desired depending on the type of produce. (Refer to the chart on page 14 for recommended speeds for different types of produce).

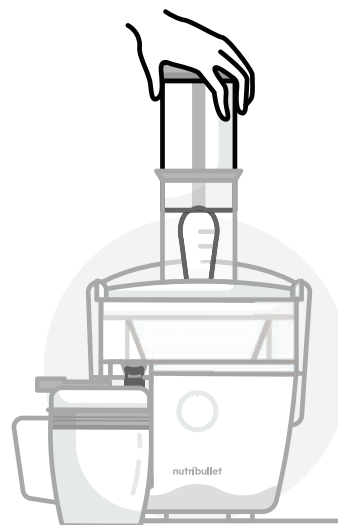

- 3** While the motor is running, begin gently guiding your ingredients into the feed chute using the **Food Pusher**.

**NOTE:** Do not use excess force or speed when pushing food down with the **Food Pusher**, as it will not allow for maximum juice yield.

**WARNING:** Never use hands/fingers or other tools to push food down the feed chute into the Sieve. Only the **Food Pusher** should be used to push down ingredients.

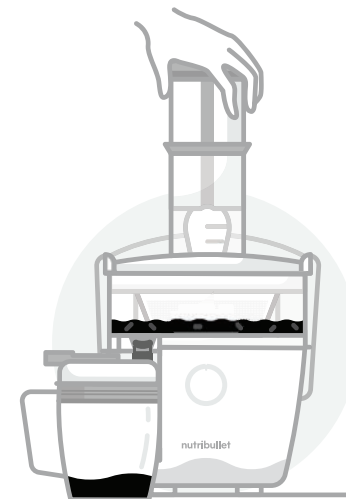

- 4** Juice will begin to flow out of the spout and into the **Juice Pitcher**, while the pulp will be separated and stored in the **Pulp Basin**.



**5** When the **Pulp Basin** is completely full, it must be emptied before you continue juicing. See disassembly instructions.



**6** Always be sure to turn the **Dual-Speed Control Dial** to the "**OFF**" position and wait for the **Sieve** to stop spinning before removing the **Juice Pitcher** from under the spout. Unplug the unit after each use.



**7** Remove the **Juice Pitcher** from under the spout. You may close the **Juice Pitcher Lid** and store juice in the **Juice Pitcher** if desired.

**NOTE:** To do this, you'll first need to tip the **Juice Pitcher** forward at a slight angle, so that the lid's large hole has some separation from the spout, then you can slide out the pitcher. This is the reverse of what you did during assembly.

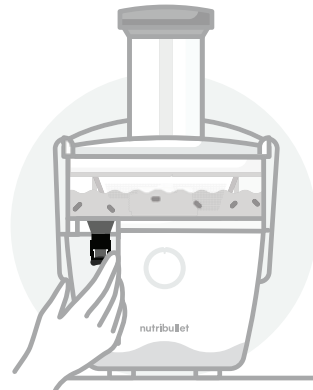

**8** Immediately move the **No-Drip Spout** cover downward over the spout to avoid any residual drips onto the unit or onto the surface below the juicer.

**TIP:** We recommend using your left hand to pull the **Juice Pitcher** away, while using your right hand to swing the **No-Drip Spout** cover down and over the spout opening.

# Control dial

## DUAL-SPEED CONTROL DIAL & JUICING SETTINGS

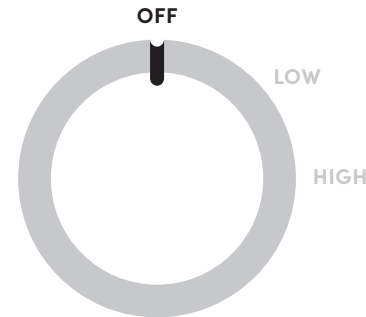

**OFF:**  
Power is **OFF**, the juicer is not running.

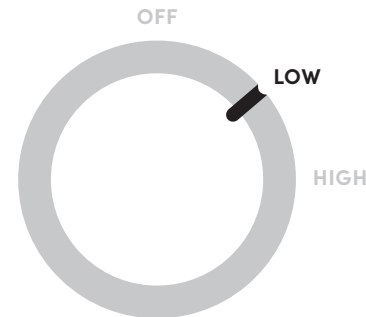

**LOW:**  
Best for juicing softer fruits and vegetables.

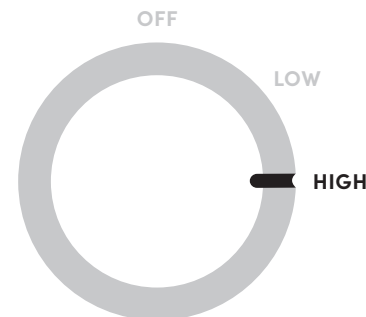

**HIGH:**  
Best for harder produce like carrots and beets.

# Juicing tips

## JUICING SPEED SELECTION GUIDE

INGREDIENTS	SPEEDS	SEASONS
Apple	High	All Year
Beets	High	Summer / Fall / Winter
Blueberry	High	Summer
Broccoli	High	Fall / Spring
Brussels Sprouts	High	Fall / Winter
Cabbage	Low	Fall / Winter / Spring
Carrots	High	All Year
Cauliflower	High	Fall
Celery	High	All Year
Cucumber	Low	Summer
Fennel	High	All Year
Ginger	High	Fall
Grapes	Low	Fall
Grapefruit	Low	Winter
Kale	High	Fall / Winter / Spring
Kiwi	Low	Fall / Winter / Spring
Lemon	Low	All Year
Lime	Low	All Year
Melons (all)	Low	Summer
Orange	High	Winter
Peaches	Low	Summer
Pears	High	Fall / Winter
Pineapple	High	Fall / Winter / Spring
Plums	High	Summer
Raspberries	Low	Summer / Fall
Spinach	Low	Fall / Spring
Sweet Potato (raw)	High	Fall / Winter
Tomatoes	Low	Summer

## VITAMINS / NUTRIENTS

source of quercetin
excellent source of folate
good source of vitamin C
high in vitamin C, high in folate, good source of potassium
high in vitamin C, good source of folate
high in vitamin C
excellent source of vitamin A, good source of vitamin C
high in vitamin C, good source of folate
good source of vitamin C, good source of vitamin A
good source of vitamin C
good source of vitamin C and potassium
contains vitamin C, magnesium, and potassium
good source of vitamin K
high in vitamin A, high in vitamin C
excellent source of vitamin A and vitamin C, good source of calcium and potassium
high in vitamin C, good source of potassium and vitamin E
high in vitamin C
high in vitamin C
high in vitamin A, high in vitamin C
high in vitamin C
good source of vitamin C
good source of vitamin C
high in vitamin C
high in vitamin A, vitamin C, iron, and folate, good source of magnesium
good source of potassium, high in vitamin A and vitamin C
high in vitamin A, high in vitamin C, good source of potassium

## PROPER PRODUCE PREP

### Prepare fruit and veggies before inserting them into the juicer:

- Properly clean produce (rinse with lukewarm water, produce wash, or water and apple cider vinegar).
- Peel or remove skin as needed, and chop food items down to the right size – just small enough to fit easily into the feed chute, without having to force the pieces down with the **Food Pusher**.
- Remove rind from all citrus fruits before juicing.
- Remove large pits and seeds from stone fruits before juicing.

## FEED CHUTE

- Never place your hand or fingers into the feed chute when it is attached to the appliance.
- Always start the juicer before adding food to the feed chute. The juicer must be running when items enter it.
- Do not overload the feed chute. Items must be added gradually, at a pace the juicer can keep up with.
- Use only the provided **Food Pusher** to push food into the feed chute. Never use fingers, utensils, or any other apparatus.
- Never use excessive force to push items into the feed chute.
- When juicing, ensure all produce has moved through the feed chute and into the **Sieve** before adding more.
- If any food gets stuck in the feed chute, use the **Food Pusher** to move it down the chute and into the **Sieve**.

## CONSUMING JUICE & PULP

Instead of composting or throwing away the pulp left over after juicing, you can choose to consume it. See our **Recipe Guide** for some fun tips on what to do with the pulp. By using these creative ideas, you can enjoy pulp in a variety of delicious (and healthy) ways.

- Whether you prefer sweet or savory, you can use pulp to create some tasty treats!
- For best taste, consume fresh juice and pulp within 48 hours of juicing.

## NO-GO FOODS

### Foods that should NEVER be used in this juicer:

- Foods that do not contain juice to extract (for example, bananas or avocados).
- Frozen fruits or vegetables.
- Stone fruits that have large pips or seeds that have not been removed. Stone fruits may be used only if the seed or pip has been removed.

## OVERHEATING

- If the motor overheats, the juicer will turn off.
- If the juicer stops working, unplug it and allow it to cool down for at least fifteen minutes before attempting to use again.

# Disassembly



- 1** Ensure the unit is powered down, turned “OFF”, and unplugged.

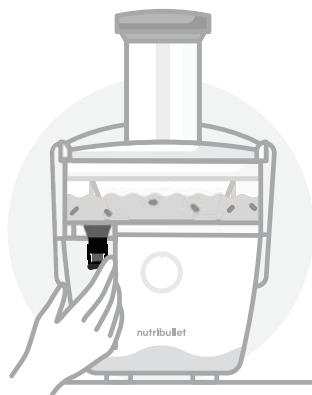

- 2** Remove the pitcher from under the spout. To prevent drips use the **No-Drip Spout** cover to close the juice spout.

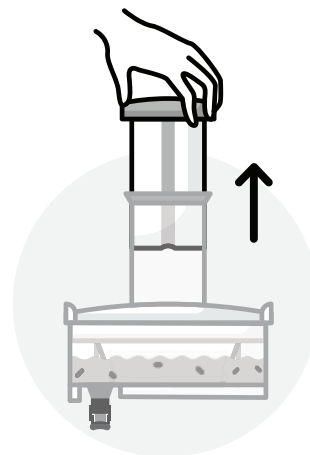

- 5** Remove the **Food Pusher** by lifting it out of the feed chute.

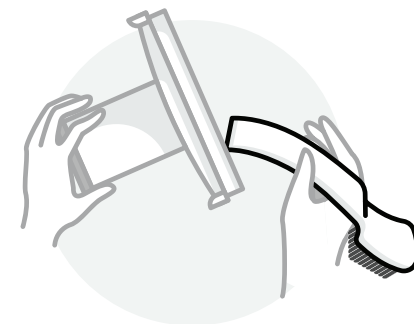

- 6** Lift the Basin Cover vertically off of the Pulp Basin and remove any pulp from the inside of the cover. You may use the flat end of the **Cleaning Brush** to scrape pulp off of the cover.

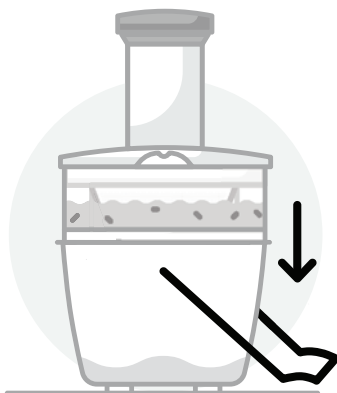

- 3** Unlock the **Locking Handle** from the **Basin Cover** by pulling the handle backward out of the “ears” on either side of the **Basin Cover**. Move the handle down.

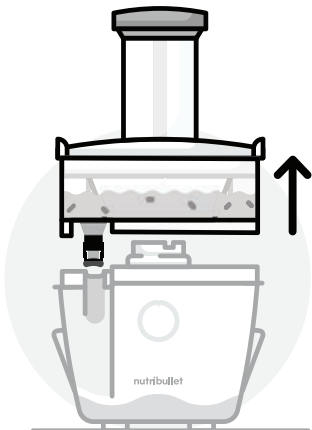

- 4** Remove the **Pulp Basin** from the Motor Base by pulling upwards with the **Basin Cover** and **Sieve** still in place, and take it directly to your sink.

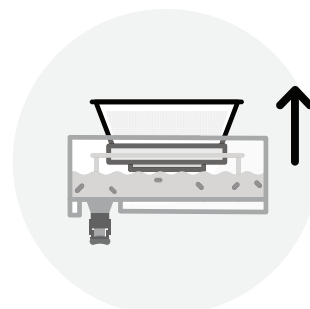

- 7** Gently lift the **Sieve** vertically out of the center of the Pulp Basin. Clean the **Sieve** right away (see care instructions).

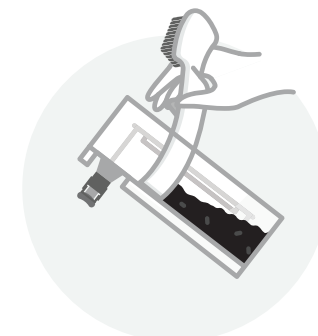

- 8** Empty the **Pulp Basin**. Use the flat end of the **Cleaning Brush** to easily scrape out the pulp and set it aside for use in other recipes or composting. You can also empty the pulp into your waste bin or compost.

# Care & maintenance

Please follow the below cleaning instructions before the first use, and after each use.

Cleaning the nutribullet Juicer Pro™ is quick and easy. All components except for the Food Pusher and Motor Base are dishwasher safe. Read on for some cleaning tips and best practices.

- 1 Always ensure the **Motor Base** is unplugged before you begin assembly, disassembly, cleaning or storage of the unit.
- 2 Once the **Pulp Basin** is emptied, rinse all parts under running water.
- 3 Use the **Cleaning Brush** to scrub the **Sieve** under running water. Be sure to properly clean the **Sieve** every time you juice, as minerals from fruits and vegetables can cause build-up in the **Sieve** which may prohibit maximum juice extraction.

 **WARNING:** Always use precaution when cleaning the **Sieve**, as it contains sharp blade teeth on the flat disc part.

**TIP:** Always clean the **Sieve** as soon as possible after juicing using the **Cleaning Brush**. If allowed to sit, pulp will dry on the **Sieve** and it will become more difficult to scrub blocked holes. If this happens, be sure to allow the **Sieve** to soak in hot water for 30 minutes.

- 4 All Juicer Pro components except the **Motor Base** are dishwasher safe. You may also hand wash with warm soapy water.

**TIP:** Do not use the Sterilize cycle on your dishwasher to clean your juicer as it may cause parts to deform.

- 5 Wipe down **Motor Base** with a clean, damp cloth.

 **WARNING:** Never submerge **Motor Base** into water or other liquid.

**Cleaning instructions for your nutribullet Juicer Pro™ storage accessories:**

- **Glass Storage Bottles** and lids are dishwasher safe.
- **Freezer Trays** and lids are dishwasher safe.

# Juice & unit storage

Included with your Juicer Pro are some great storage accessories: a Juice Pitcher, two Juice Storage Bottles, and two Freezer Trays.

The storage accessories give you three options for storing juice:

- 1 **IN THE PITCHER:**  
The **Juice Pitcher** stores up to 800 ml. Make sure to store the pitcher upright in your refrigerator, with lid tightly sealed, latch closed, and nothing atop the lid.
- 2 **IN THE BOTTLES:**  
Use each **Storage Bottle** to save up to 350 ml of juice, so you can enjoy it later — either at home or on the go. Fill up the bottles leaving about .6 cm of room at the top, leaving just enough air in the bottle.
- 3 **IN THE TRAYS:**  
Each **Freezer Tray** holds a total of 470 ml: one tray has eight 60 ml wells, and the other tray has four 120 ml wells. These are a great way to preserve juice longer-term, then defrost it anytime for a full drinkable portion. Or, use the trays to make frozen juice shots. (See our **Recipe Guide** for some inspiring recipes for frozen juice shots to add to

your favorite beverages, or to drink on their own.)

**For best taste, consume fresh juice and pulp within 48 hours of juicing.**

**Do not place anything on top of the Pitcher Lid when storing in the refrigerator.**

**Store remaining pieces of the unit in a safe place where they will not be damaged and won't cause harm as some pieces are sharp!**

# Troubleshooting guide

**1 PROBLEM:** The power button flashes three times and then remains illuminated when I select a speed.

**SOLUTION:** This means that the unit is not properly assembled. Ensure the **Pulp Basin** is properly seated on top of the **Motor Base**, and the **Locking Handle** is locked into place.

**2 PROBLEM:** The juicer stopped in the middle of juicing, and the power button flashed.

**SOLUTION:** Ensure the **Locking Handle** is securely locked into place.

**3 PROBLEM:** The juicer stopped in the middle of juicing, and the power button remains illuminated.

**SOLUTION:** You have exceeded 10 minutes of continuous running time. Unplug the juicer and keep the unit off for 15 minutes before continuing use.

**4 PROBLEM:** The juicer has stopped running, and all lights flashed three times.

**SOLUTION:** The juicer has overheated. Unplug the unit and allow it to cool down for 15 minutes before continuing use.

## EN/ Explanation of the markings



EN/ This marking indicates that this product should not be disposed with other household wastes throughout the EU. To prevent possible harm to the environment or human health from uncontrolled waste disposal; recycle it responsibly to promote the sustainable reuse of material resources. To return your used device, please use the return and collection systems or contact the retailer where the product was purchased. They can take this product for environmental safe recycling.



EN/ This product complies with the European regulation no. 1935/2004 on materials and articles intended to come into contact with food.

---

# Replacement parts

To order additional parts and accessories, please visit our website at [nutribullet.com](http://nutribullet.com)

**1 (800) 523-5993 | [nutribullet.com](https://nutribullet.com)**

nutribullet® is the registered trademark of CAPBRAN HOLDINGS, LLC  
Copyright © 2020 CAPBRAN HOLDINGS, LLC. Distributed by CAPITAL BRANDS  
DISTRIBUTION, LLC. LOS ANGELES, CA 90025 USA  
All Rights Reserved. MADE IN CHINA

Illustrations may differ from the actual product. We are constantly striving to improve our products, therefore the specifications contained herein are subject to change without notice.

**210927\_NBJ93100**

**nutribullet**  
JUICER™



**Manuale d'uso**

# Sommario

- 03 Avvertenze di sicurezza
- 06 Contenuto della confezione
- 07 Guida al montaggio
- 08 **Assemblaggio e utilizzo**
  - 10 Istruzioni per l'uso
  - 13 Selettore di controllo
  - 14 Suggerimenti per la centrifugazione
- 18 **Smontaggio**
- 20 **Istruzioni di manutenzione**
  - 21 **Come riporre l'apparecchio**
  - 22 **Parti di ricambio**

Grazie per aver acquistato nutribullet Juicer™.

## Avvertenze di sicurezza

**Avvertenza: Prima di utilizzare nutribullet Juicer™ leggere attentamente tutte le istruzioni per evitare il rischio di gravi lesioni. Quando si utilizza un apparecchio elettrico, oltre alle più elementari misure di sicurezza, è necessario osservare le seguenti avvertenze.**

### SICUREZZA PERSONALE

#### AVVERTENZA!

Questa centrifuga ha lame affilate e parti mobili e **NON** è destinato all'uso da parte di bambini senza esperienza e conoscenze per poterlo utilizzare in tutta sicurezza. Essi dovrebbero essere attentamente sorvegliati e istruiti sull'uso corretto e sicuro dell'apparecchio.

Tenere l'apparecchio e il cavo di alimentazione fuori dalla portata dei bambini. I bambini non devono giocare con l'apparecchio. Per salvaguardare i più piccoli dal rischio di soffocamento, rimuovere ed eliminare in modo sicuro la protezione montata sulla spina di alimentazione della centrifuga.

#### EVITARE IL CONTATTO CON LE PARTI IN MOVIMENTO.

Tenere mani, dita, capelli, indumenti, spatole e altri utensili lontani dall'apparecchio durante il funzionamento.

L'apparecchio non può essere utilizzato da persone (inclusi i bambini) con ridotte capacità

fisiche, sensoriali o mentali o con mancanza di esperienza e di conoscenza, a meno che non siano sorvegliati o istruiti all'utilizzo in sicurezza dell'apparecchio da una persona responsabile della loro sicurezza.

#### IL FILTRO E LE LAME SONO AFFILATI! MANEGGIARE CON LA MASSIMA CURA!

Non toccare le piccole lame taglienti sulla base del filtro. Tenere le dita lontane dalle lame affilate in fondo allo scivolo di alimentazione.

Non lasciare l'apparecchio incustodito mentre è in funzione.

Se si seleziona una bassa velocità, frutta e verdura dure sottopongono il motore a una sollecitazione eccessiva.

**Se si nota una fuoriuscita di liquido sotto, intorno o sopra la centrifuga, scollegare l'apparecchio dalla presa di corrente. Pulire con un panno e lasciare asciugare completamente l'apparecchio prima di utilizzarlo.**

Non spingere gli alimenti nello scivolo di alimentazione con

le dita o con utensili. Utilizzare esclusivamente il pressino in dotazione. Non mettere le mani o le dita nello scivolo di alimentazione quando quest'ultimo è installato sulla centrifuga. Se l'alimento si blocca nello scivolo di alimentazione, utilizzare il pressino in dotazione o un pezzo di frutta o verdura per spingerlo verso il basso. Spegnerne il motore e assicurarsi che tutte le parti in movimento siano ferme prima di smontare la centrifuga per rimuovere la polpa residua.

Non utilizzare l'apparecchio se il cavo o la spina risultano danneggiati, dopo un caso di malfunzionamento o qualora l'apparecchio sia caduto o sia stato danneggiato in qualche modo. In caso di danneggiamento del cavo, farlo sostituire tempestivamente dal costruttore o dal servizio assistenza, o comunque da personale qualificato, per prevenire ogni rischio.

**ATTENZIONE:** per evitare i rischi connessi all'intervento accidentale della protezione termica, l'apparecchio non deve essere alimentato tramite un dispositivo di accensione/spegnimento esterno, come un timer, né collegato a un circuito che venga acceso e spento regolarmente dal fornitore di energia.

Non utilizzare la centrifuga se il filtro rotante o il coperchio di protezione sono danneggiati o presentano incrinature visibili.

**Dopo ogni utilizzo, accertarsi**

**sempre di aver spento la centrifuga. Prima di scomporre l'apparecchio, assicurarsi che il filtro abbia smesso di ruotare e che il motore sia completamente fermo.**

## **SICUREZZA DEL PRODOTTO**

**Questo apparecchio è progettato solo per centrifugare frutta e verdura. Consultare l'apposita guida per selezionare la corretta velocità di centrifugazione di frutta e verdura. Non utilizzare frutta o verdura congelata.**

Non utilizzare la centrifuga senza il raccoglitore della polpa e il relativo coperchio installati sulla base motore. Consultare le istruzioni di montaggio per il corretto posizionamento.

**Rimuovere ed eliminare in modo sicuro qualsiasi materiale di imballaggio o etichette promozionali prima di utilizzare la centrifuga per la prima volta.**

**Assicurarsi che la superficie su cui è collocato l'apparecchio sia stabile, in piano, pulita e asciutta.**

**Rimuovere la scorza da tutti gli agrumi prima della centrifugazione.**

Non centrifugare drupacee senza aver prima rimosso il nocciolo.

Prima di accendere l'apparecchio, verificare che il coperchio del raccoglitore della polpa sia ben chiuso (con la barra di bloccaggio). Non sbloccare la barra mentre la centrifuga è in funzione.

Prima di utilizzare la centrifuga, verificare che vi sia uno spazio adeguato intorno e sotto l'apparecchio per una corretta circolazione dell'aria.

L'uso di accessori non originali nutribullet® può essere causa di incendio, scosse elettriche o lesioni. Questa centrifuga dev'essere utilizzata solo per uso domestico. Non utilizzare la centrifuga per un uso diverso da quello previsto. Non utilizzare in veicoli o imbarcazioni in movimento. Non utilizzare all'aperto. L'uso improprio può causare lesioni.

Se non viene selezionata alcuna velocità entro 10 minuti, l'apparecchio si spegne.

Se, per qualsiasi motivo, il motore si ferma, scollegare la base dalla presa di corrente e lasciarla raffreddare per almeno 15 minuti.

**Spegnerne** la centrifuga e scollegarla dalla presa di corrente quando non è in uso, prima di montare o smontare componenti e prima della pulizia. Per scollegare l'apparecchio dalla presa, afferrare la spina e tirare. Mai tirare per il cavo di alimentazione.

Non lasciare che il cavo penda dal bordo del tavolo o del piano di lavoro.

Evitare che il cavo di alimentazione venga a contatto con superfici calde, una stufa ad esempio, né che si aggrovigli o si annodi.

Controllare regolarmente che il cavo di alimentazione, la spina e la centrifuga non siano danneggiati.

Per prevenire incendi, scosse elettriche e lesioni personali, non immergere la centrifuga, la base motore, il cavo o la spina in acqua o altri liquidi.

Non usare l'apparecchio se il filtro rotante è danneggiato.

Mantenere la centrifuga pulita. Per ulteriori informazioni, fare riferimento alla sezione manutenzione e pulizia.

### **AVVERTENZA!**

Durante il normale funzionamento possono verificarsi vibrazioni.

In caso di vibrazioni eccessive, interrompere l'utilizzo dell'apparecchio e contattare il servizio clienti.

A parte la pulizia, qualsiasi manutenzione deve essere eseguita da un tecnico autorizzato. Non cercare di riparare la centrifuga! Contattare il servizio clienti per assistenza su [www.nutribullet.com](http://www.nutribullet.com)

## **Conservare queste istruzioni!**

**QUESTO APPARECCHIO È DESTINATO ESCLUSIVAMENTE ALL'USO DOMESTICO**

# Contenuto della confezione



**BASE MOTORE DA 800 WATT CON BARRA DI BLOCCAGGIO**

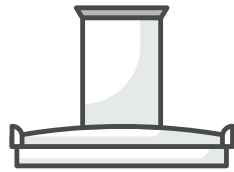

**COPERCHIO RACCOGLITORE POLPA CON SCIVOLO DI ALIMENTAZIONE DA 76 MM**



**PRESSINO**

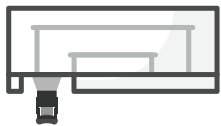

**RACCOGLITORE POLPA DA 1.5L CON BECCUCCIO ANTIGOCCIA**

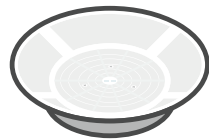

**FILTRO IN ACCIAIO INOX**



**CARAFFA SUCCO DA 800 ML**



**COPERCHIO CARAFFA SUCCO CON SEPARATORE DI SCHIUMA**



**SPAZZOLA PER LA PULIZIA**

# Guida al montaggio

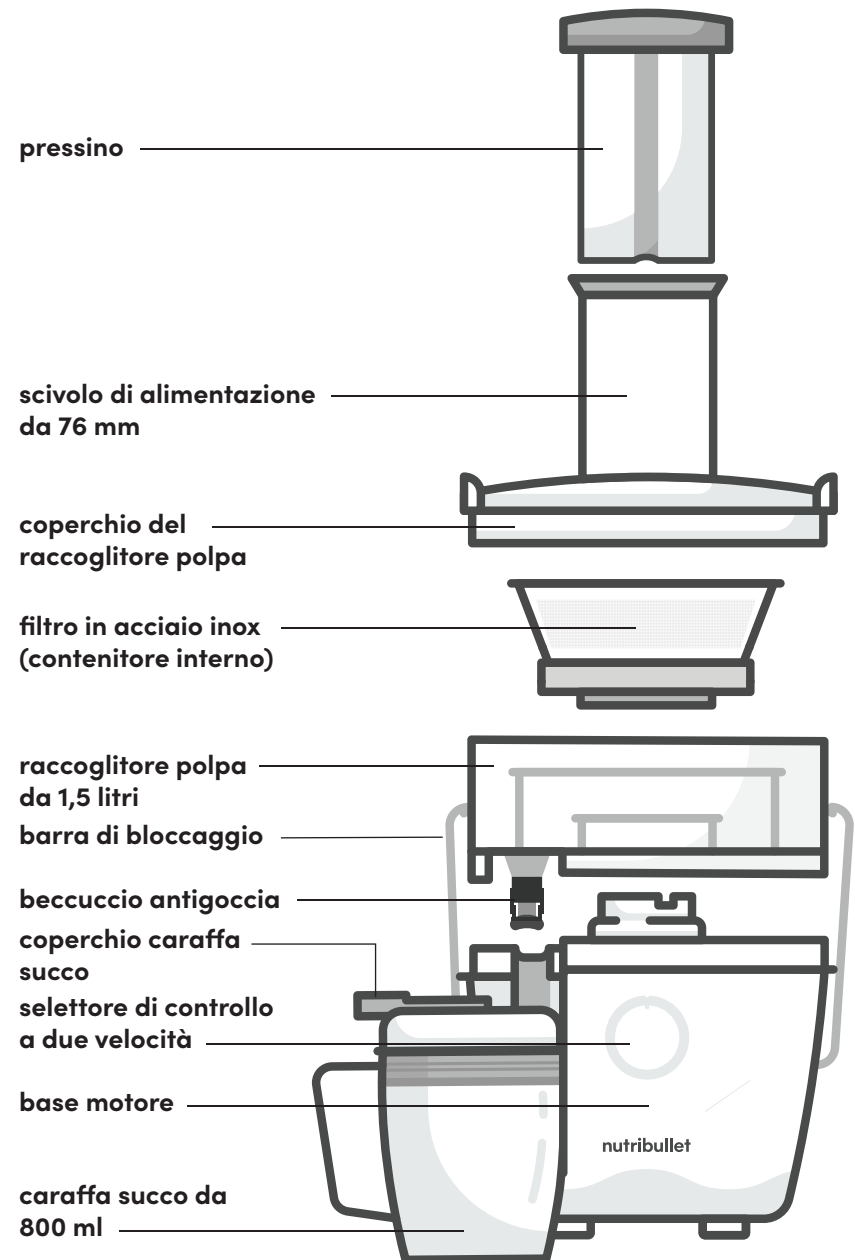

# Montaggio



- 1 Collocare la **base motore** su un piano di lavoro asciutto e in piano. Assicurarsi che il selettore sia impostato su **"OFF"** (spento) e che l'apparecchio sia scollegato dalla presa di corrente.

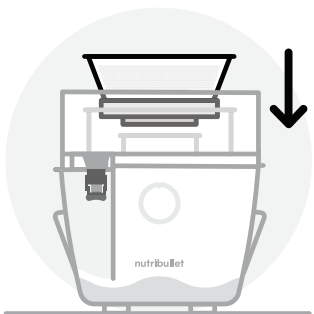

- 3 Allineare il **filtro** con il giunto di trasmissione del motore e spingere verso il basso finché non scatta in posizione. Afferrare il **filtro** per i bordi superiori facendo attenzione a non toccare le piccole lame taglienti presenti sulla base. Accertarsi che il **filtro** sia posizionato correttamente e saldamente all'interno del raccoglitore della polpa.

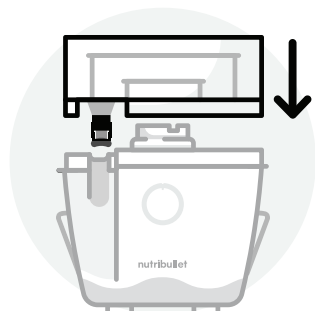

- 2 Collocare il **raccoglitore della polpa** sulla base motore. Posizionare il **raccoglitore della polpa** sulla base motore in modo che il beccuccio sia allineato con la scanalatura presente sul lato della base motore.

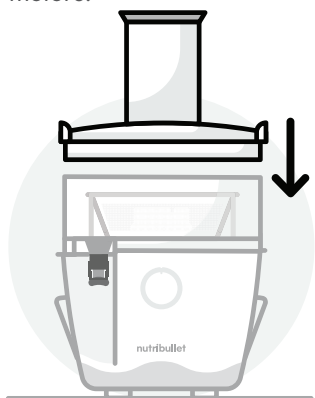

- 4 Collocare il **coperchio** su filtro e raccoglitore della polpa. Le "orecchie" laterali presenti sul **coperchio del raccoglitore polpa** dovrebbero allinearsi con le "orecchie" sui lati del raccoglitore.

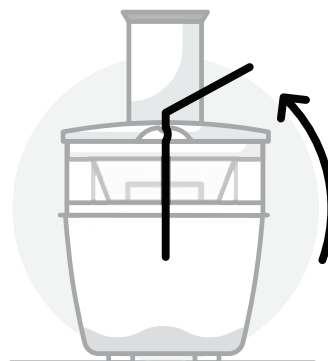

- 5 Sollevare la **barra di bloccaggio** e posizionarla sulle "orecchie" a ciascun lato del coperchio del raccoglitore. La **barra di bloccaggio** dovrebbe essere bloccata in posizione verticale.

**NOTA:** se la **barra** non è bloccata saldamente in posizione, la centrifuga non si accende.



- 7 Collocare il **coperchio della caraffa del succo** sulla caraffa e aprire il fermo del coperchio.

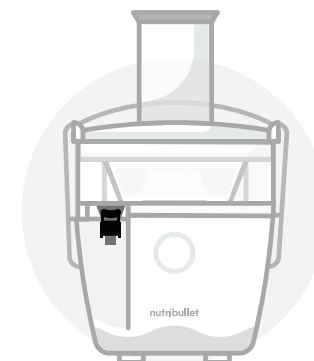

- 6 Ruotare la chiusura del **beccuccio antigoccia** verso l'alto per liberare l'apertura del beccuccio di erogazione del succo.



- 8 Inclinare leggermente la **caraffa** e posizionarla sotto l'erogatore del succo. Allineare l'erogatore con il foro presente nel **coperchio della caraffa** e porre la **caraffa** in posizione verticale. Si adatterà perfettamente al beccuccio per tenerlo in posizione.

# Istruzioni per l'uso



- 1** Prendere tutti gli ingredienti desiderati e lavarli. Preparare gli ingredienti da centrifugare tagliando, spellando o rimuovendo la buccia, i gambi e i noccioli.

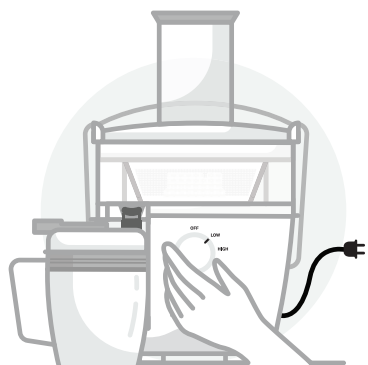

- 2** Dopo aver assemblato la centrifuga, collegare il cavo di alimentazione a una presa di corrente. Utilizzare il **selettore di controllo a due velocità** per selezionare una velocità e iniziare la centrifuga. A seconda del tipo di prodotto, è possibile passare da una velocità all'altra. (Per consigli sulla velocità per i diversi tipi di prodotto, fare riferimento alla tabella a pagina 14).

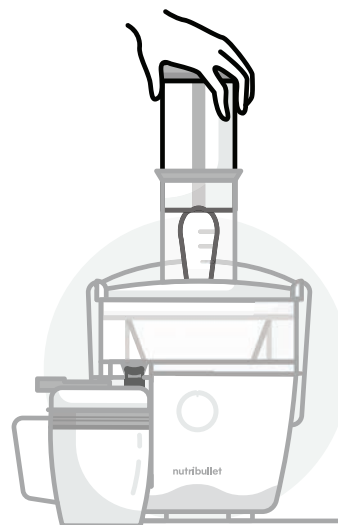

- 3** Col motore in funzione, inserire delicatamente gli ingredienti nello scivolo di alimentazione spingendoli con il **pressino**.  
**IMPORTANTE:** Spingendo gli alimenti verso il basso con il **pressino**, evitare di esercitare troppa pressione che ridurrebbe il rendimento dell'apparecchio.

**AVVERTENZA:** Non usare le dita o altri strumenti per spingere gli alimenti da centrifugare verso il filtro. Allo scopo, utilizzare esclusivamente il **pressino**.

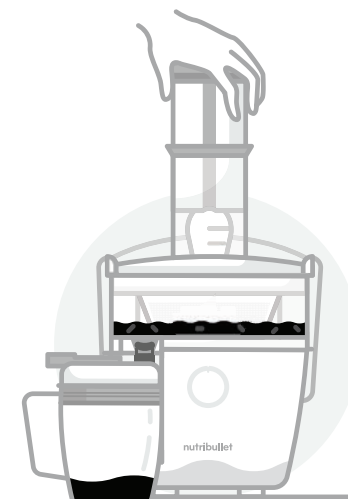

- 4** Il succo inizierà a fluire dal beccuccio e nella **caraffa del succo** mentre la polpa verrà separata e raccolta nell'apposito contenitore.



- 5** Svotare il **raccoglitore della polpa** quando è completamente pieno, prima di continuare a centrifugare. Vedere le istruzioni di smontaggio.



- 6** Assicurarsi sempre di ruotare il **selettore di controllo a due velocità** su "OFF" e attendere che il **filtro** smetta di ruotare prima di rimuovere la **caraffa del succo** da sotto il beccuccio. Scollegare l'apparecchio dalla presa di corrente dopo ogni utilizzo.



- 7** Rimuovere la **caraffa del succo** da sotto il beccuccio. Volendo, potete chiudere il **coperchio della caraffa** e conservare il succo nella **caraffa**.

**IMPORTANTE:** Allo scopo, inclinare la **caraffa del succo** in avanti con una leggera angolazione in modo da far uscire il beccuccio dal foro presente sul coperchio, quindi estrarre la caraffa. Il procedimento è inverso a quanto fatto durante l'assemblaggio.

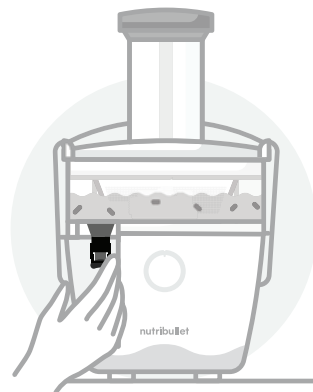

- 8** Spostare immediatamente la **chiusura antigoccia** verso il basso per tappare il beccuccio ed evitare gocciolamenti residui sull'unità o sulla superficie sottostante la centrifuga.

**SUGGERIMENTO:** Si consiglia di utilizzare la mano sinistra per tirare via la **caraffa del succo** mentre con la mano destra si ruota la **chiusura antigoccia** per tappare l'apertura del beccuccio.

# Selettore di controllo

## SELETTORE DI CONTROLLO A DUE VELOCITÀ E IMPOSTAZIONI DI CENTRIFUGAZIONE

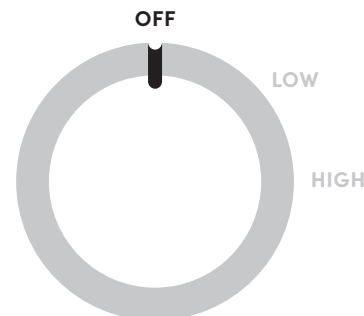

**OFF (spento):**  
L'alimentazione elettrica è **SPENTA**, la centrifuga non funziona.

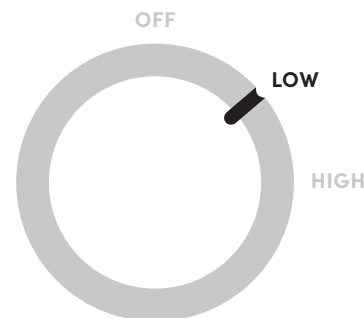

**LOW (bassa):**  
Ideale per centrifugare la frutta e le verdure più morbide.

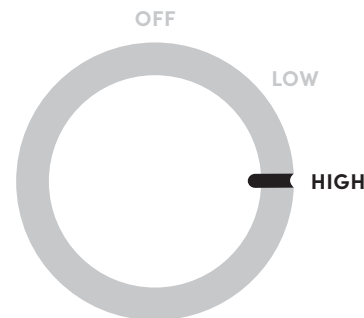

**HIGH (alta):**  
Ideale per alimenti più duri come carote e barbabietole.

# Suggerimenti per la centrifugazione

## GUIDA ALLA SELEZIONE DELLA VELOCITÀ DI CENTRIFUGAZIONE

INGREDIENTI	VELOCITÀ	STAGIONI
Mela	Alta	Tutto l'anno
Barbabietole	Alta	Estate / Autunno / Inverno
Mirtillo	Alta	Estate
Broccoli	Alta	Autunno / Primavera
Cavolini di Bruxelles	Alta	Autunno / Inverno
Cavolo	Bassa	Autunno / Inverno / Primavera
Carote	Alta	Tutto l'anno
Cavolfiore	Alta	Autunno
Sedano	Alta	Tutto l'anno
Cetriolo	Bassa	Estate
Finocchio	Alta	Tutto l'anno
Zenzero	Alta	Autunno
Uva	Bassa	Autunno
Pompelmo	Bassa	Inverno
Cavolo	Alta	Autunno / Inverno / Primavera
Kiwi	Bassa	Autunno / Inverno / Primavera
Limone	Bassa	Tutto l'anno
Lime	Bassa	Tutto l'anno
Meloni (tutti)	Bassa	Estate
Arancia	Alta	Inverno
Pesche	Bassa	Estate
Pere	Alta	Autunno / Inverno
Ananas	Alta	Autunno / Inverno / Primavera
Prugne	Alta	Estate
Lamponi	Bassa	Estate / Autunno
Spinaci	Bassa	Autunno / Primavera
Patata Dolce (cruda)	Alta	Autunno / Inverno
Pomodori	Bassa	Estate

## VITAMINE / NUTRIENTI

fonte di quercetina
ottima fonte di folati
buona fonte di vitamina C
ricco di vitamina C, ricco di folati, buona fonte di potassio
ricco di vitamina C, buona fonte di folati
ricco di vitamina C
ottima fonte di vitamina A, buona fonte di vitamina C
ricco di vitamina C, buona fonte di folati
buona fonte di vitamina C, buona fonte di vitamina A
buona fonte di vitamina C
buona fonte di vitamina C e potassio
contiene vitamina C, magnesio e potassio
buona fonte di vitamina K
ricco di vitamina A, ricco di vitamina C
ottima fonte di vitamina A e vitamina C, buona fonte di calcio e potassio
ricco di vitamina C, buona fonte di potassio e vitamina E
ricco di vitamina C
ricco di vitamina C
ricco di vitamina A, ricco di vitamina C
ricco di vitamina C
buona fonte di vitamina C
buona fonte di vitamina C
ricco di vitamina C
buona fonte di vitamina C
ricco di vitamina C
ricco di vitamina A, vitamina C, ferro e acido folico, buona fonte di magnesio
buona fonte di potassio, ricca di vitamina A e vitamina C
ricco di vitamina A, ricco di vitamina C, buona fonte di potassio

## CORRETTA PREPARAZIONE

### Preparare frutta e verdure prima di inserirle nella centrifuga:

- Pulire adeguatamente gli ingredienti (risciacquare con acqua tiepida o acqua e aceto di mele).
- Pelare o rimuovere la buccia secondo necessità e tagliare gli alimenti a pezzi della giusta dimensione, tali da entrare con facilità nell'imboccatura dello scivolo di alimentazione, senza doverli forzare con il **pressino**.
- Rimuovere la scorza da tutti gli agrumi prima della centrifugazione.
- Rimuovere il nocciolo dalle drupacee prima della centrifugazione.

## SCIVOLO DI ALIMENTAZIONE

- Non mettere le mani o le dita nello scivolo di alimentazione quando è installato sulla base motore.
- Avviare sempre la centrifuga prima di aggiungere alimenti nello scivolo di alimentazione. Quando si introducono alimenti, la centrifuga dev'essere in funzione .
- Non sovraccaricare lo scivolo di alimentazione. Gli alimenti devono essere aggiunti gradualmente, a un ritmo che la centrifuga riesca a lavorare.
- Per spingere gli alimenti nello scivolo di alimentazione, utilizzare esclusivamente il **pressino** in dotazione Mai usare le dita, utensili o altri dispositivi.
- Non esercitare mai una pressione eccessiva per spingere gli alimenti nello scivolo di alimentazione.
- Durante la centrifugazione, assicurarsi che tutti gli alimenti siano transitati attraverso lo scivolo di alimentazione e il **filtro** prima di aggiungerne altri.
- Se un alimento rimane incastrato nello scivolo, utilizzare il **pressino** per liberarlo e spingerlo verso il **filtro**.

## CONSUMO DI SUCCO E POLPA

- Invece di compostare o gettare la polpa residua dopo la centrifugazione, potete scegliere di consumarla. Date un'occhiata al nostro **Ricettario** per alcuni consigli divertenti su cosa fare con la polpa. Seguendo i nostri consigli, potete godervi la polpa in tante creazioni deliziose (e salutari).
- Sia che preferiate il dolce o il salato, potete utilizzare la polpa per creare alcune prelibatezze!
  - Per gustarli al meglio, consumate succo e polpa freschi entro 48 ore dalla preparazione.

## ALIMENTI DA EVITARE

### Alimenti che non dovrebbero MAI essere utilizzati con questa centrifuga:

- Alimenti che non contengono succo da estrarre (ad esempio banane o avocado).
- Frutta o verdura surgelata.
- Drupacee complete di nocciolo. Le drupacee possono essere utilizzate solo previa rimozione del nocciolo.

## SURRISCALDAMENTO

- Se il motore si surriscalda, la centrifuga si spegne.
- Se la centrifuga smette di funzionare, scollegare il cavo di alimentazione e lasciare raffreddare il motore per almeno 15 minuti prima di utilizzarla nuovamente.

# Smontaggio



- 1** Assicurarsi che l'apparecchio sia **SPENTO** e la spina scollegata dalla presa di corrente.

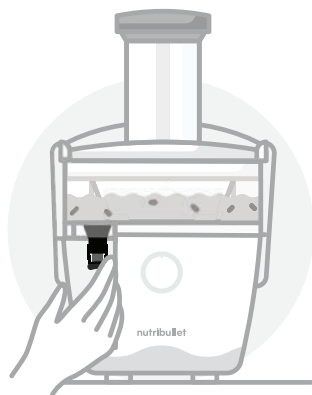

- 2** Rimuovere la caraffa del succo da sotto il beccuccio. Per evitare gocciolamenti, utilizzare la **chiusura antigoccia** per tappare il beccuccio di erogazione del succo.

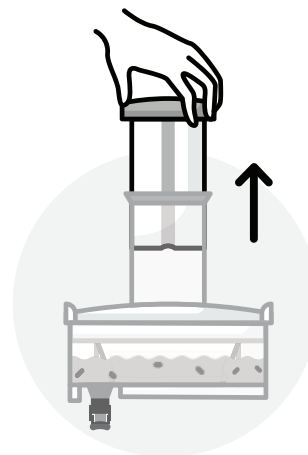

- 5** Rimuovere il **pressino** estraendolo dallo scivolo di alimentazione.

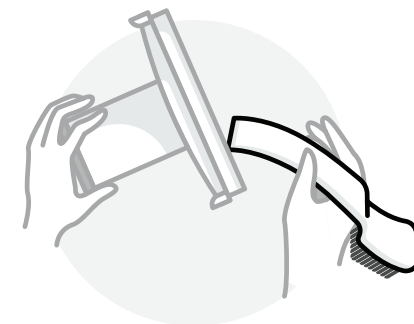

- 6** Sollevare il coperchio del raccoglitore della polpa e rimuovere la polpa dall'interno del coperchio. Potete usare l'estremità piatta della **spazzola per la pulizia** per rimuovere la polpa dal coperchio.

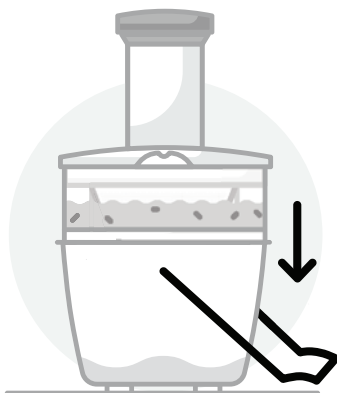

- 3** Rimuovere la **barra di bloccaggio** dal **coperchio del raccoglitore polpa** sganciandola dalle "orecchie" presenti su entrambi i lati del **coperchio**. Spostare la barra verso il basso.

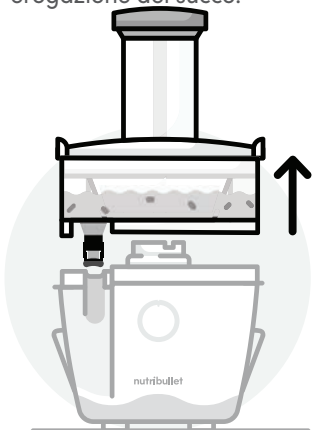

- 4** Tirando verso l'alto, rimuovere il **raccoglitore della polpa** dalla base motore con il **coperchio del raccoglitore** e il **filtro** ancora in posizione e portarlo direttamente al lavello.

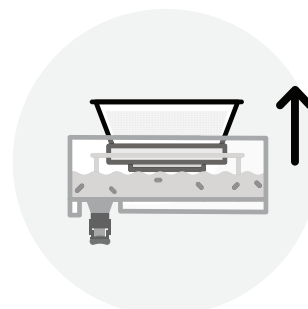

- 7** Sollevare delicatamente il **filtro** ed estrarlo dal raccoglitore della polpa. Pulire immediatamente il **filtro** (vedere le istruzioni di manutenzione).

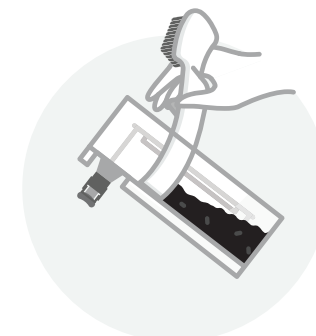

- 8** Svuotare il **raccoglitore della polpa**. Utilizzare l'estremità piatta della **spazzola di pulizia** per rimuovere la polpa e metterla da parte per utilizzarla in altre ricette o per compostaggio. In alternativa, la polpa può essere smaltita con i rifiuti domestici.

# Manutenzione

Prima del primo utilizzo e ogni volta dopo l'uso, pulire l'apparecchio rispettando le seguenti istruzioni.

La pulizia di nutribullet Juicer™ è semplice e veloce. Tutti i componenti, ad eccezione del pressino e della base del motore, sono lavabili in lavastoviglie. Di seguito, alcuni suggerimenti per pulizia e cura ottimali.

- 1 Prima di montare, smontare, pulire o riporre l'apparecchio, assicurarsi che la **base motore** sia scollegata dalla presa di corrente.
- 2 Una volta svuotato il **raccoglitore della polpa**, risciacquare tutti i componenti sotto acqua corrente.
- 3 Utilizzare l'apposita **spazzola** per pulire il **filtro** sotto acqua corrente. Assicurarsi di pulire adeguatamente il **filtro** dopo ogni centrifuga, poiché l'accumulo dei minerali di frutta e verdura nel **filtro** potrebbe ridurre l'efficienza di estrazione del succo.

 **AVVERTENZA:** Fare sempre molta attenzione quando si pulisce il **filtro**: la parte piatta del disco è dotata di piccole lame affilate.

**SUGGERIMENTO:** Pulire il **filtro** subito dopo ogni utilizzo, utilizzando la **spazzola** in dotazione. In caso contrario, la polpa si seccherà sul **filtro** rendendo più difficile liberare i fori ostruiti. In tal caso, lasciare il **filtro** in ammollo in acqua calda per 30 minuti.

- 4 Tutti i componenti, ad eccezione della **base motore**, sono lavabili in lavastoviglie. Si possono anche lavare a mano con acqua calda e sapone.

**SUGGERIMENTO:** Non utilizzare il ciclo di sterilizzazione della lavastoviglie per pulire la centrifuga poiché i componenti potrebbero deformarsi.

- 5 Pulire la **base motore** con un panno pulito e inumidito.

 **AVVERTENZA:** Non immergere la **base motore** in acqua o in altri liquidi.

**Pulizia degli accessori nutribullet Juicer™ destinati alla conservazione:**

- Le **Bottiglie in vetro** e relative chiusure sono lavabili in lavastoviglie.
- I **Vassoi per congelatore** e i relativi coperchi sono lavabili in lavastoviglie.

# Accessori per la conservazione dei centrifugati

Con l'apparecchio sono forniti alcuni fantastici accessori per la conservazione dei centrifugati: una caraffa, due bottiglie e due vassoi per congelatore.

Gli accessori offrono tre opzioni per la conservazione dei centrifugati:

- 1 **NELLA CARAFFA:**  
La **caraffa** contiene fino a 800 ml. Assicurarsi di mantenere la brocca in posizione verticale nel frigorifero, con il coperchio ben chiuso, il fermo chiuso e niente sopra il coperchio.
- 2 **NELLE BOTTIGLIE:**  
Utilizzate ciascuna **bottiglia** per conservare fino a 350 ml di centrifugato, che potrete gustare in seguito, a casa o in viaggio. Riempite le bottiglie lasciando circa 0,6 cm di spazio nella parte superiore per lasciare sufficiente aria nella bottiglia.
- 3 **NEI VASSOI PER CONGELATORE:**  
Ogni **vassoio** contiene complessivamente 470 ml: un vassoio ha otto scomparti da 60 ml, l'altro vassoio ha quattro scomparti da 120 ml. Questi accessori rappresentano un'ottima soluzione per conservare il centrifugato a

lungo termine, scongelare e gustare una porzione in qualsiasi momento. In alternativa, si possono usare i vassoi per preparare succhi di frutta congelati. (Vedere il nostro **Ricettario** per stimolanti ricette di succhi ghiacciati da bere o da aggiungere alle vostre bevande preferite.)

**Per gustarli al meglio, consumate succo e polpa freschi entro 48 ore dalla preparazione.**

**Non appoggiare nulla sul coperchio della caraffa quando si ripone in frigorifero.**

**Alcuni componenti sono taglienti: riporli in un luogo sicuro, dove non possano subire né causare danni.**

# Guida alla risoluzione dei problemi

**1 PROBLEMA:** Il pulsante di accensione lampeggia tre volte e resta illuminato quando si seleziona una velocità.

**RIMEDIO:** La centrifuga non è assemblata correttamente. Accertarsi che il **raccoglitore della polpa** sia posizionato correttamente sopra la **base motore** e che la **barra di bloccaggio** sia bloccata in posizione.

**2 PROBLEMA:** L'apparecchio si è fermato nel bel mezzo della centrifugazione e il pulsante di accensione ha lampeggiato.

**RIMEDIO:** Accertarsi che la **barra di bloccaggio** sia saldamente bloccata in posizione.

**3 PROBLEMA:** L'apparecchio si è fermato durante la centrifugazione e il pulsante di accensione resta illuminato.

**RIMEDIO:** Sono stati superati 10 minuti di funzionamento continuo. Scollegare la centrifuga dalla presa di corrente e aspettare 15 minuti prima di riutilizzarla.

**4 PROBLEMA:** La centrifuga ha smesso di funzionare e tutte le spie hanno lampeggiato tre volte.

**RIMEDIO:** La centrifuga si è surriscaldata. Scollegare la centrifuga dalla presa di corrente e lasciarla raffreddare per 15 minuti prima di riutilizzarla.

## IT/ Spiegazione dei simboli



IT/ Questo simbolo indica che, nell'Unione Europea, il prodotto non può essere smaltito con i rifiuti domestici. Per evitare possibili danni all'ambiente o alla salute dell'uomo, causati dallo smaltimento incontrollato dei rifiuti, ricicliamoli responsabilmente, promuovendo il riutilizzo sostenibile delle risorse materiali. Per restituire un apparecchio usato, utilizzare i comuni canali di restituzione e raccolta o rivolgersi al negozio dove è stato acquistato il prodotto. Il prodotto potrà quindi essere riciclato in modo sicuro per l'ambiente.



IT/ Questo apparecchio è conforme alla direttiva CEE 1935/2004 sui materiali e gli oggetti destinati al contatto con prodotti alimentari.

---

## Parti di ricambio

Per ordinare parti e accessori addizionali, visitare il nostro sito Web all'indirizzo [nutribullet.com](http://nutribullet.com)

**1 (800) 523-5993 | [nutribullet.com](https://www.nutribullet.com)**

nutribullet® è un marchio registrato di CAPBRAN HOLDINGS, LLC  
Copyright © 2020, Capbran Holdings, LLC. Distribuito da CAPITAL BRANDS  
DISTRIBUTION, LLC. LOS ANGELES, CA 90025 USA  
Tutti i diritti riservati. Prodotto in Cina.

Le immagini possono differire dal prodotto reale. Ci impegniamo per migliorare costantemente i nostri prodotti, pertanto le specifiche qui riportate sono soggette a modifiche senza preavviso.

**210927\_NBJ93100**

**nutribullet**  
JUICER™



**Bedienungsanleitung**

# Inhalt

- 03 Sicherheitshinweise
- 06 Verpackungsinhalt
- 07 Montageanleitung
- 08 Zusammenbau und Gebrauch
  - 10 Bedienungsanleitung
  - 13 Geschwindigkeitsschalter
  - 14 Empfehlungen für die Entsaftung
- 18 Zerlegen
- 20 Wartungsanleitung
  - 21 Verstauen des Gerätes
  - 22 Ersatzteile

Wir danken Ihnen für den Kauf von nutribullet Juicer®

# Sicherheitshinweise

**Hinweis: Lesen Sie vor dem Gebrauch von nutribullet Juicer™ alle Anweisungen aufmerksam durch, um die Gefahr von schweren Verletzungen zu vermeiden.**  
**Beim Betrieb eines Elektrogerätes müssen nicht nur grundlegendste Vorsichtsmaßnahmen, sondern auch die folgenden Sicherheitshinweise beachtet werden.**

## EIGENE SICHERHEIT

### WARNUNG!

Dieser Entsafter hat scharfe Klingen und bewegte Teile und darf **NICHT** von Kindern ohne Erfahrung und Kenntnisse im sicheren Gebrauch verwendet werden. Sie sollten sorgfältig beaufsichtigt sowie im richtigen und sicheren Gebrauch des Gerätes geschult werden.

Halten Sie das Gerät und das Netzkabel außerhalb der Reichweite von Kindern. Kinder dürfen nicht mit dem Gerät spielen. Entfernen Sie die am Netzstecker befestigte Schutzabdeckung und entsorgen Sie sie sicher, um Kleinkinder vor Erstickengefahr zu schützen.

### VERMEIDEN SIE DEN KONTAKT MIT BEWEGTEN TEILEN.

Halten Sie Hände, Finger, Haare, Kleidung, Schaber und andere Utensilien während des Betriebs fern vom Gerät.

Das Gerät darf nicht von Personen (einschließlich Kindern) mit eingeschränkten Kenntnissen hinsichtlich seiner Handhabung bzw. einer Beeinträchtigung der

Sinnesorgane verwendet werden, es sei denn, sie werden von einer Person überwacht, die für ihre Sicherheit verantwortlich ist, oder im sicheren Gebrauch des Gerätes geschult.

### **DAS SIEB UND DIE KLINGEN SIND SEHR SCHARF. GEHEN SIE BEI DER HANDHABUNG MIT GRÖSSTER VORSICHT VOR!**

Berühren Sie die kleinen scharfen Klingen an der Unterseite des Siebs nicht. Halten Sie die Finger fern von den scharfen Klingen am Ende der Zuführtrutsche.

Lassen Sie das Gerät nicht unbeaufsichtigt, während es in Betrieb ist.

Wenn eine niedrige Geschwindigkeitsstufe gewählt wird, beanspruchen hartes Obst und Gemüse den Motor stark.

**Ziehen Sie den Stecker des Gerätes aus der Steckdose, wenn Sie bemerken, dass unten, um oder oben am Entsafter Flüssigkeit austritt. Reinigen Sie das Gerät mit einem Tuch und lassen Sie es vollständig, trocknen, bevor Sie es erneut benutzen.**

Drücken Sie das Entsaftungsgut in der Zuführrrutsche nicht mit den Fingern oder mit Utensilien nach unten. Verwenden Sie ausschließlich den mitgelieferten Stößel. Stecken Sie die Hände oder die Finger nicht in die Zuführrrutsche, wenn sie am Entsafter angebracht ist. Wenn das Entsaftungsgut in der Zuführrrutsche stecken bleibt, verwenden Sie den mitgelieferten Stößel oder ein Stück Obst oder Gemüse, um es nach unten zu drücken. Schalten Sie den Motor aus und vergewissern Sie sich, dass alle bewegten Teile stillstehen, bevor Sie den Entsafter auseinanderbauen, um das restliche Fruchtfleisch zu entfernen.

Nehmen Sie das Gerät nicht in Betrieb, wenn das Netzkabel oder der Stecker beschädigt ist, das Gerät heruntergefallen ist oder in irgendeiner Weise beschädigt ist. Bei Beschädigung muss das Kabel umgehend durch den Hersteller, durch dessen technischen Kundendienst oder durch qualifiziertes Fachpersonal ausgetauscht werden, um jedes Risiko auszuschließen.

**VORSICHT:** Zum Vermeiden von Risiken, die durch ein unbeabsichtigtes Auslösen des Thermoschutzschalters entstehen können, darf das Gerät auf keinen Fall mit einer externen Ein-/Ausschaltvorrichtung, wie zum Beispiel einem Timer, verbunden sein, noch an einen Kreis angeschlossen werden, der vom Energiezulieferer regelmäßig ein- und ausgeschaltet wird.

Verwenden Sie den Entsafter nicht, wenn das rotierende Sieb oder der Schutzdeckel beschädigt ist oder sichtbare Sprünge aufweist.

**Vergewissern Sie sich nach jedem Gebrauch immer, dass der Entsafter ausgeschaltet wurde. Vergewissern Sie sich vor dem Zerlegen des Gerätes, dass sich das Sieb nicht mehr dreht und dass der Motor vollständig zum Stillstand gekommen ist.**

## PRODUKTSICHERHEIT

**Dieses Gerät ist zum Entsaften von Obst und Gemüse konzipiert. Konsultieren Sie die entsprechende Anleitung für die Auswahl der richtigen Geschwindigkeitsstufe zum Entsaften von Obst und Gemüse. Verwenden Sie kein tiefgekühltes Obst oder Gemüse.**

Verwenden Sie den Entsafter nicht, wenn der Fruchtfleischbehälter und sein Deckel nicht auf dem Motorsockel montiert sind. Konsultieren Sie die Montageanleitung für die richtige Platzierung.

**Entfernen Sie jegliches Verpackungsmaterial oder Werbeaufkleber und entsorgen Sie sie sicher, bevor Sie den Entsafter zum ersten Mal verwenden.**

**Vergewissern Sie sich, dass die Aufstellfläche des Gerätes stabil, eben, sauber und trocken ist.**

**Entfernen Sie bei allen Zitrusfrüchten vor dem Entsaften die Schale.**

Entsaften Sie kein Steinobst, ohne es zuvor entkernt zu haben.

Überprüfen Sie vor dem Einschalten des Gerätes, dass der Deckel des Fruchtfleischbehälters gut verschlossen ist (mit dem Verriegelungsbügel). Entriegeln Sie den Bügel nicht, während der Entsafter in Betrieb ist.

Überprüfen Sie vor dem Gebrauch

des Entsafters, dass unter und um das Gerät ausreichend Freiraum für eine korrekte Luftzirkulation vorhanden ist.

Die Verwendung von nicht originalen Ersatzteilen kann zu Brand, Stromschlägen oder Verletzungen führen. Dieser Entsafter ist ausschließlich für den Hausgebrauch bestimmt. Setzen Sie den Entsafter nur für den bestimmungsgemäßen Gebrauch ein. Verwenden Sie ihn nicht in fahrenden Fahrzeugen oder Booten. Verwenden Sie ihn nicht im Freien. Unsachgemäßer Gebrauch kann Verletzungen verursachen.

Wenn innerhalb von 10 Minuten keine Geschwindigkeitsstufe gewählt wird, schaltet sich das Gerät aus.

Wenn der Motor sich aus irgendeinem Grund ausschalten sollte, ziehen Sie den Stecker des Sockels aus der Steckdose und lassen Sie ihn mindestens 15 Minuten abkühlen.

**Schalten** Sie den Entsafter aus und ziehen Sie den Stecker des Gerätes aus der Steckdose, wenn es nicht benutzt wird, bevor Teile ein- oder ausgebaut werden und vor der Reinigung. Ziehen Sie am Stecker, um den Stecker des Gerätes aus der Steckdose zu ziehen. Ziehen Sie nie am Netzkabel.

Lassen Sie das Netzkabel nicht über den Rand des Tisches oder der Arbeitsfläche hängen.

Vermeiden Sie, dass das Netzkabel mit heißen Oberflächen, beispielsweise einem Herd, in Berührung kommt und dass es sich verheddert oder verknotet.

Kontrollieren Sie das Netzkabel, den Stecker und den Entsafter regelmäßig auf Beschädigungen.

Um Bränden, Stromschlägen

und Verletzungen von Personen vorzubeugen, tauchen Sie den Entsafter, den Motorsockel, das Kabel oder den Stecker nicht in Wasser oder andere Flüssigkeiten.

Benutzen Sie das Gerät nicht, wenn das rotierende Sieb beschädigt ist.

Halten Sie den Entsafter sauber. Für weitere Informationen wird auf den Abschnitt **Wartung und Reinigung** verwiesen.

### WARNUNG!

Während des normalen Betriebs können Vibrationen auftreten.

Verwenden Sie bei zu starken Vibrationen das Gerät nicht mehr und wenden Sie sich an den Kundendienst.

Außer der Reinigung muss jede **Wartung** von einem autorisierten Techniker durchgeführt werden. Versuchen Sie nicht, den Entsafter zu reparieren! Wenden Sie sich für den Service unter **www.nutribullet.com** an den Kundendienst

**Bewahren Sie diese Bedienungsanleitung auf!**

**DIESES GERÄT IST AUSSCHLIESSLICH FÜR DEN HAUSGEBRAUCH BESTIMMT**

# Verpackungsinhalt



800 WATT MOTOR-SOCKEL MIT VERRIEGELUNGSBÜGEL

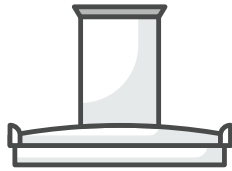

DECKEL FÜR FRUCHTFLEISCH-BEHÄLTER MIT 76 MM ZUFÜHRRUTSCHE



STÖSSEL

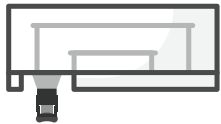

1.5L FRUCHTFLEISCH-BEHÄLTER MIT TROPF-STOPP-AUSLAUF



EDELSTAHSIEB



800 ML SAFTKRUG



DECKEL FÜR SAFTKRUG MIT SCHAUMABSCHIEDER



REINIGUNGSBÜRSTE

# Montageanleitung

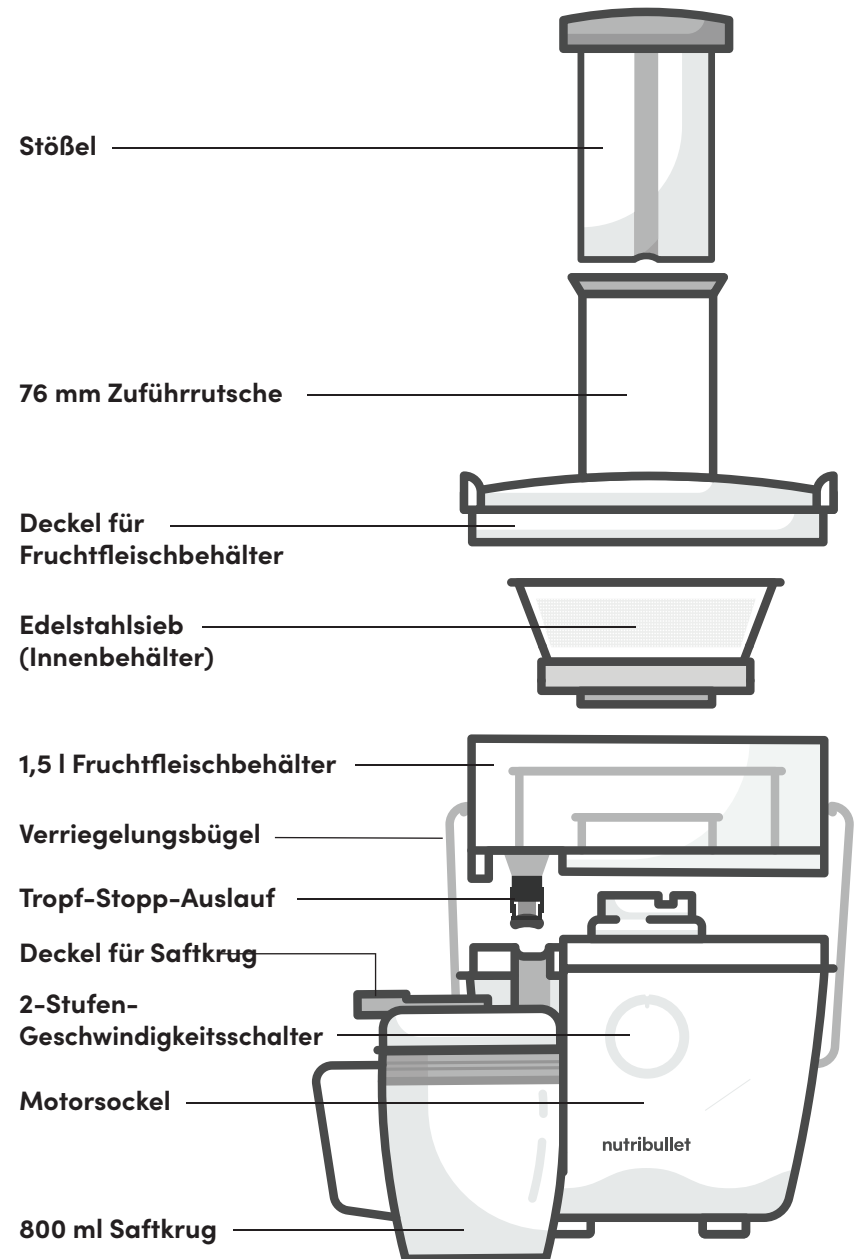

# Montage



- 1 Stellen Sie den **Motorsockel** auf eine trockene und ebene Arbeitsfläche. Vergewissern Sie sich, dass der Schalter auf „OFF“ (aus) steht und dass das Gerät nicht an der Steckdose angeschlossen ist.

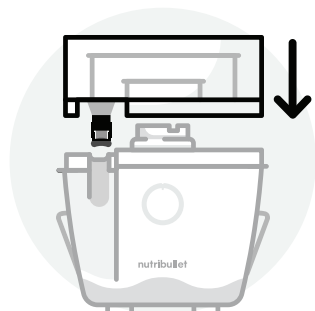

- 2 Stellen Sie den **Fruchtfleischbehälter** auf den Motorsockel. Setzen Sie den **Fruchtfleischbehälter** so auf den Motorsockel, dass der Auslauf zur Vertiefung an der Seite des Motorsockels ausgerichtet ist.



- 5 Klappen Sie den **Verriegelungsbügel** hoch und legen Sie ihn auf den „Ohren“ an jeder Seite des Behälterdeckels ab. Der **Verriegelungsbügel** sollte in vertikaler Stellung eingerastet sein.

**HINWEIS:** Wenn der **Bügel** nicht sicher an seinem Platz eingerastet ist, schaltet sich der Entsafter nicht ein.

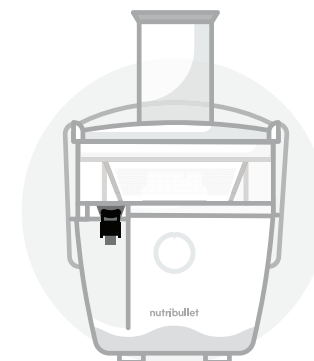

- 6 Schwenken Sie den Verschluss des **Tropf-Stopp-Auslaufs** nach oben, damit der Saftauslauf nicht mehr verdeckt ist.

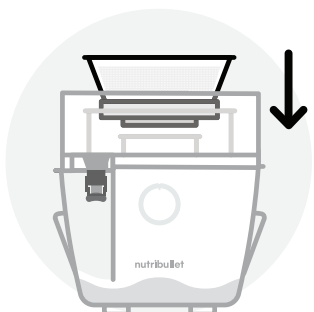

- 3 Richten Sie das **Sieb** zur Antriebskupplung des Motors aus und drücken Sie es nach unten, bis es an seinem Platz einrastet. Fassen Sie das **Sieb** am oberen Rand an und achten Sie darauf, die kleinen scharfen Klingen an der Unterseite nicht zu berühren. Vergewissern Sie sich, dass das **Sieb** richtig eingesetzt ist und fest im Fruchtfleischbehälter sitzt.

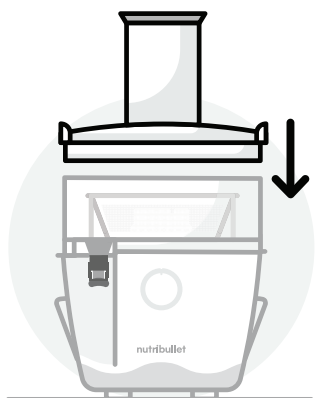

- 4 Setzen Sie den **Deckel** auf das Sieb und den Fruchtfleischbehälter. Die seitlichen „Ohren“ am **Deckel des Fruchtfleischbehälters** sollten zu den „Ohren“ an den Seiten des Behälters ausgerichtet sein.



- 7 Setzen Sie den **Deckel des Saftkrugs** auf den Krug und öffnen Sie die Verriegelung des Deckels.



- 8 Halten Sie den **Krug** leicht schräg und stellen Sie ihn unter den Saftauslauf. Richten Sie den Auslauf zur Öffnung im **Deckel des Krugs** aus und stellen Sie den **Krug** gerade. Er passt sich dem Auslauf perfekt an und hält ihn an seinem Platz.

# Bedienungsanleitung



- 1** Holen Sie alle gewünschten Zutaten und waschen Sie sie. Bereiten Sie das Entsaftungsgut vor, indem Sie es häuten oder schälen, entstielen und entkernen.



- 2** Nachdem Sie den Entsafter zusammengebaut haben, schließen Sie das Netzkabel an eine Steckdose an. Verwenden Sie den **2-Stufen-Geschwindigkeitsschalter**, um eine Geschwindigkeit zu wählen und mit dem Entsaften zu beginnen. Je nach Entsaftungsgut kann von einer Geschwindigkeit auf die andere gewechselt werden. (Empfehlungen zur Geschwindigkeit für das jeweilige Entsaftungsgut finden Sie in der Tabelle auf Seite 14).

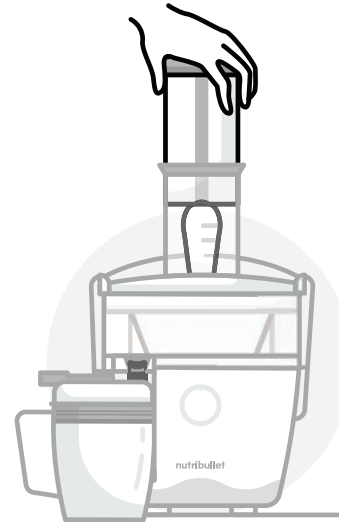

- 3** Füllen Sie bei laufendem Motor die Zutaten vorsichtig in die Zuführtrichter und schieben Sie sie mit dem **Stößel** nach unten.

**WICHTIG:** Üben Sie keinen zu großen Druck aus, wenn Sie das Entsaftungsgut mit dem **Stößel** nach unten schieben, da dies die Leistung des Gerätes beeinträchtigen würde.

- ! WARNUNG:** Verwenden Sie nicht die Finger oder sonstige Geräte, um das Entsaftungsgut in Richtung Sieb zu schieben. Verwenden Sie dazu ausschließlich den **Stößel**.

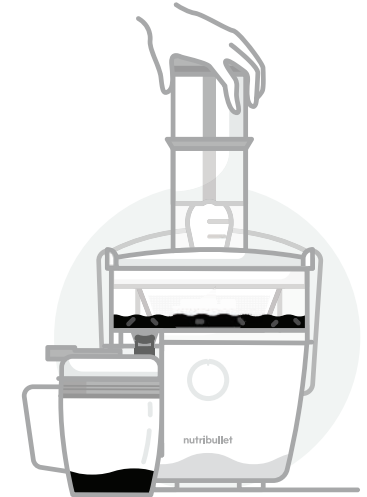

- 4** Der Saft beginnt aus dem Auslauf in den **Saftkrug** zu laufen, während das Fruchtfleisch separiert und im entsprechenden Behälter aufgefangen wird.



- 5** Leeren Sie den **Fruchtfleischbehälter**, wenn er voll ist, bevor Sie mit dem Entsaften fortfahren. Siehe Anleitung zum Zerlegen.



- 6** Vergewissern Sie sich immer, dass der **2-Stufen-Geschwindigkeitsschalter** auf „OFF“ steht und warten Sie, bis sich das **Sieb** nicht mehr dreht, bevor Sie den **Saftkrug** unter dem Auslauf wegnehmen. Ziehen Sie nach jedem Gebrauch den Stecker des Gerätes aus der Steckdose.



- 7** Nehmen Sie den **Saftkrug** unter dem Auslauf weg. Wenn Sie möchten, können Sie den **Deckel des Krugs** schließen und den Saft im **Krug** aufbewahren.

**WICHTIG:** Kippen Sie dazu den **Saftkrug** leicht nach vorne, damit der Auslauf aus der Öffnung am Deckel rutscht, und ziehen Sie dann den Krug heraus. Die Reihenfolge ist genau umgekehrt wie beim Zusammenbau.

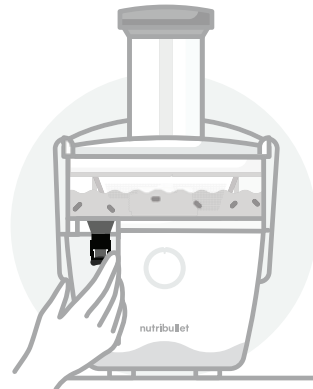

- 8** Verstellen Sie den **Tropf-Stopp-Verschluss** sofort nach unten, um den Auslauf zu verschließen und zu verhindern, dass Saft auf das Gerät oder die Fläche unter dem Entsafter tropft.

**HINWEIS:** Es wird empfohlen, den **Saftkrug** mit der linken Hand zu entnehmen, während mit der rechten Hand der **Tropf-Stopp-Verschluss** nach unten geschwenkt wird, um die Auslauföffnung zu verschließen.

# Geschwindigkeitsschalter

## 2-STUFEN- GESCHWINDIGKEITSSCHALTER UND ENTSAFTUNGSEINSTELLUNGEN

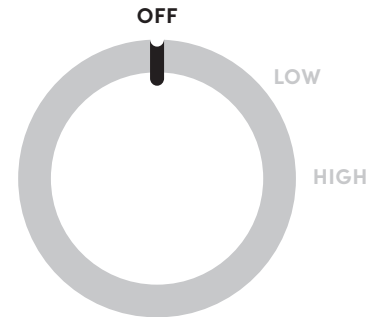

**AUS:**  
Die Stromversorgung ist **AUSGESCHALTET**, der Entsafter funktioniert nicht.

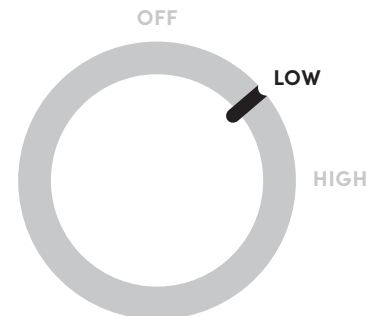

**LOW (niedrig):**  
Ideal zum Entsaften von weicherem Obst und Gemüse.

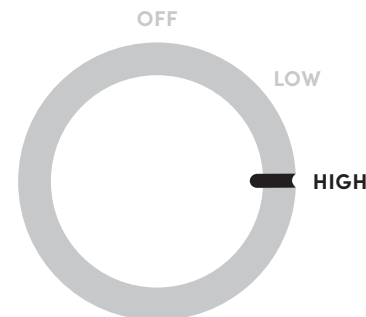

**HIGH (hoch):**  
Ideal für härtere Lebensmittel wie Karotten und rote Beete.

# Empfehlungen für die Entsaftung

## ANLEITUNG ZUR AUSWAHL DER ENTSAFTUNGSGESCHWINDIGKEIT

ZUTATEN	GESCHWINDIGKEIT	SAISON
<b>Apfel</b>	Hoch	Das ganze Jahr
<b>Rote Beete</b>	Hoch	Sommer / Herbst / Winter
<b>Blaubeere</b>	Hoch	Sommer
<b>Brokkoli</b>	Hoch	Herbst / Frühling
<b>Rosenkohl</b>	Hoch	Herbst / Winter
<b>Blumenkohl</b>	Niedrig	Herbst / Winter / Frühling
<b>Karotten</b>	Hoch	Das ganze Jahr
<b>Blumenkohl</b>	Hoch	Herbst
<b>Sellerie</b>	Hoch	Das ganze Jahr
<b>Salatgurke</b>	Niedrig	Sommer
<b>Fenchel</b>	Hoch	Das ganze Jahr
<b>Ingwer</b>	Hoch	Herbst
<b>Trauben</b>	Niedrig	Herbst
<b>Grapefruit</b>	Niedrig	Winter
<b>Blumenkohl</b>	Hoch	Herbst / Winter / Frühling
<b>Kiwi</b>	Niedrig	Herbst / Winter / Frühling
<b>Zitrone</b>	Niedrig	Das ganze Jahr
<b>Limette</b>	Niedrig	Das ganze Jahr
<b>Melonen (alle)</b>	Niedrig	Sommer
<b>Orange</b>	Hoch	Winter
<b>Pfirsiche</b>	Niedrig	Sommer
<b>Birnen</b>	Hoch	Herbst / Winter
<b>Ananas</b>	Hoch	Herbst / Winter / Frühling
<b>Pflaumen</b>	Hoch	Sommer
<b>Himbeeren</b>	Niedrig	Sommer / Herbst
<b>Spinat</b>	Niedrig	Herbst / Frühling
<b>Süßkartoffel (roh)</b>	Hoch	Herbst / Winter
<b>Tomaten</b>	Niedrig	Sommer

## VITAMINE / NÄHRSTOFFE

Quercetinquelle
ausgezeichnete Folatquelle
gute Vitamin-C-Quelle
reich an Vitamin C, reich an Folat, gute Kaliumquelle
reich an Vitamin C, gute Folatquelle
reich an Vitamin C
ausgezeichnete Vitamin-A-Quelle, gute Vitamin-C-Quelle
reich an Vitamin C, gute Folatquelle
gute Vitamin-C-Quelle, gute Vitamin-A-Quelle
gute Vitamin-C-Quelle
gute Vitamin-C- und Kaliumquelle
enthält Vitamin C, Magnesium und Kalium
gute Vitamin-K-Quelle
reich an Vitamin A, reich an Vitamin C
ausgezeichnete Vitamin-A- und Vitamin-C-Quelle, gute Kalzium- und Kaliumquelle
reich an Vitamin C, gute Kalium- und Vitamin-E-Quelle
reich an Vitamin C
reich an Vitamin C
reich an Vitamin A, reich an Vitamin C
reich an Vitamin C
gute Vitamin-C-Quelle
gute Vitamin-C-Quelle
reich an Vitamin C
gute Vitamin-C-Quelle
reich an Vitamin C
reich an Vitamin A, Vitamin C, Eisen und Folsäure, gute Magnesiumquelle
gute Kaliumquelle, reich an Vitamin A und Vitamin C
reich an Vitamin A, reich an Vitamin C, gute Kaliumquelle

## RICHTIGE VORBEREITUNG

**Bereiten Sie das Obst und Gemüse vor, bevor Sie es in den Entsafter geben:**

- Waschen Sie die Zutaten gründlich (spülen Sie sie mit lauwarmem Wasser oder mit Wasser und Apfelessig ab).
- Häuten oder schälen Sie das Entsaftungsgut je nach Bedarf und schneiden Sie es in Stücke, die so groß sind, dass sie leicht in die Öffnung der Zuführrolle passen, ohne dass sie mit dem **Stößel** nach unten geschoben werden müssen.
- Entfernen Sie bei allen Zitrusfrüchten vor dem Entsaften die Schale.
- Entkernen Sie Steinobst vor dem Entsaften.

## ZUFÜHRROLLE

- Stecken Sie nicht die Hände oder die Finger in die Zuführrolle, wenn sie am Motorsockel montiert ist.
- Schalten Sie den Entsafter immer ein, bevor Sie Entsaftungsgut in die Zuführrolle geben. Wenn Entsaftungsgut eingefüllt wird, muss der Entsafter in Betrieb sein.
- Überlasten Sie die Zuführrolle nicht. Das Entsaftungsgut muss nach und nach eingefüllt werden, in einem Tempo, mit dem der Entsafter Schritt halten kann.
- Verwenden Sie ausschließlich den mitgelieferten **Stößel**, um das Entsaftungsgut nach unten zu schieben. Verwenden Sie nie die Finger, Utensilien oder andere Vorrichtungen.
- Üben Sie nie zu starken Druck aus, um das Entsaftungsgut in die Zuführrolle zu schieben.
- Vergewissern Sie sich während des Entsaftens, dass alle Lebensmittel die Zuführrolle und das **Sieb** passiert haben, bevor Sie weitere nachfüllen.
- Wenn ein Lebensmittel in der Rolle stecken bleibt, verwenden Sie den **Stößel**, um es aus der Rolle in Richtung **Sieb** zu schieben.

## VERZEHREN VON SAFT UND FRUCHTFLEISCH

Anstatt das übrig gebliebene Fruchtfleisch nach dem Entsaften zu kompostieren oder wegzuworfen, können Sie es auch verzehren. In unserem **Rezeptbuch** finden Sie einige kreative Ideen für die Verwendung des Fruchtfleischs. So können Sie viele leckere (und gesunde) Rezepte für Fruchtfleisch ausprobieren.

- Egal, ob Sie es süß oder herzhaft mögen, mit Fruchtfleisch lassen sich tolle Köstlichkeiten zubereiten!
- Am besten schmecken Saft und Fruchtfleisch, wenn sie innerhalb von 48 Stunden nach der Zubereitung verzehrt werden.

## ZU VERMEIDENDE LEBENSMITTEL

**Lebensmittel, die NIE in diesem Entsafter verwendet werden sollten:**

- Lebensmittel, die keinen Saft zum Extrahieren enthalten (beispielsweise Bananen oder Avocados).
- Tiefgekühltes Obst oder Gemüse.
- Steinobst mit Kern. Steinobst darf nur verwendet werden, wenn der Kern zuvor entfernt wurde.

## ÜBERHITZUNG

- Wenn der Motor sich überhitzt, schaltet sich der Entsafter aus.
- Wenn der Entsafter nicht mehr funktioniert, ziehen Sie den Netzstecker und lassen Sie den Motor mindestens 15 Minuten abkühlen, bevor Sie den Entsafter erneut verwenden.

# Zerlegen



- 1** Vergewissern Sie sich, dass das Gerät **AUSGESCHALTET** und der Stecker aus der Steckdose gezogen ist.

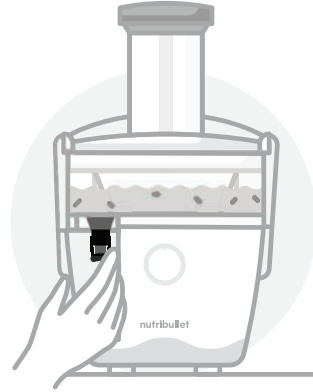

- 2** Nehmen Sie den Saftkrug unter dem Auslauf weg. Um Tropfen zu vermeiden, verwenden Sie den **Tropf-Stopp-Verschluss**, um den Saftauslauf zu verschließen.

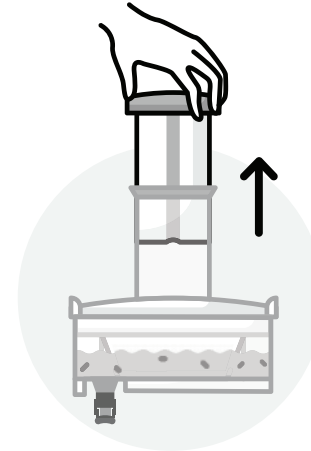

- 5** Ziehen Sie den **Stößel** aus der Zuführtrutsche.

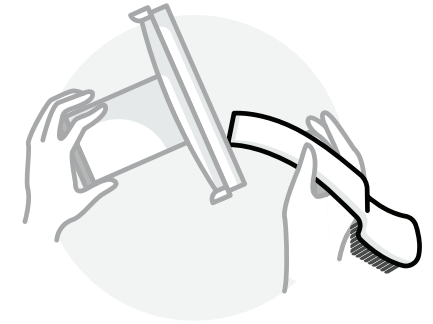

- 6** Heben Sie den Deckel des Fruchtfleischbehälters an und entfernen Sie das Fruchtfleisch im Deckel. Sie können das flache Ende der **Reinigungsbürste** verwenden, um das Fruchtfleisch vom Deckel zu entfernen.

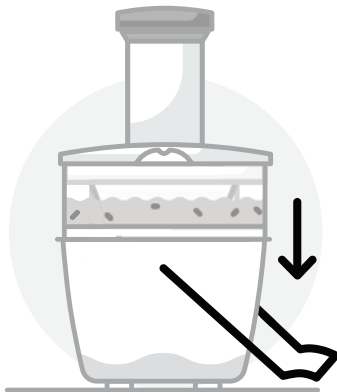

- 3** Entfernen Sie den **Verriegelungsbügel** vom **Deckel des Fruchtfleischbehälters**, indem Sie ihn von den „Ohren“ an beiden Seiten des **Deckels** aushängen. Verstellen Sie den Bügel nach unten.

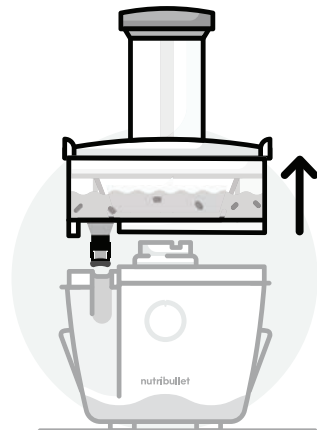

- 4** Ziehen Sie den **Fruchtfleischbehälter** mit dem **Deckel des Behälters** und dem **Sieb** noch an seinem Platz nach oben aus dem Motorsockel und stellen Sie ihn direkt in die Spüle.

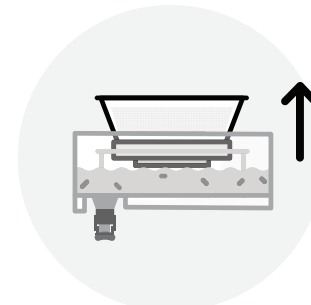

- 7** Heben Sie das **Sieb** vorsichtig an und ziehen Sie es aus dem Fruchtfleischbehälter. Reinigen Sie das **Sieb** sofort (siehe Wartungsanleitung).

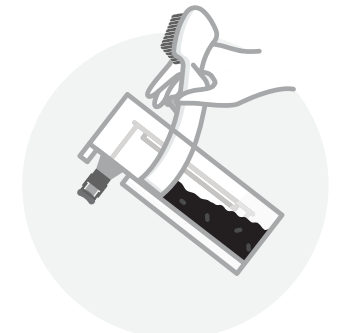

- 8** Leeren Sie den **Fruchtfleischbehälter**. Verwenden Sie das flache Ende der **Reinigungsbürste**, um das Fruchtfleisch zu entfernen, und legen Sie es zur Seite, um es für weitere Rezepte zu verwenden oder zu kompostieren. Sonst kann das Fruchtfleisch auch über den Hausmüll entsorgt werden.

# Wartung

Reinigen Sie das Gerät vor dem ersten Gebrauch und nach jedem weiteren Gebrauch unter Beachtung der folgenden Hinweise.

nutribullet Juicer™ lässt sich einfach und schnell reinigen. Alle Teile, mit Ausnahme des Stößels und des Motorsockels, können im Geschirrspüler gereinigt werden. Nachfolgend einige Tipps für die optimale Reinigung und Pflege.

- 1 Vergewissern Sie sich, dass der Stecker des **Motorsockels** aus der Steckdose gezogen ist, bevor Sie das Gerät montieren, demontieren, reinigen oder verstauen.
- 2 Nachdem der **Fruchtfleischbehälter** geleert wurde, spülen Sie alle Teile unter fließendem Wasser ab.
- 3 Verwenden Sie die entsprechende **Bürste**, um das **Sieb** unter fließendem Wasser zu reinigen. Vergewissern Sie sich, dass das **Sieb** nach jedem Entsaften gründlich gereinigt wird, da die im **Sieb** gesammelten Mineralien von Obst und Gemüse die optimale Safftextaktion beeinträchtigen könnten.

 **WARNUNG:** Seien Sie immer sehr vorsichtig, wenn Sie das **Sieb** reinigen: die flache Seite der Scheibe hat kleine scharfe Klingen.

**HINWEIS:** Reinigen Sie das **Sieb** sofort nach jedem Gebrauch mit der mitgelieferten **Bürste**. Andernfalls trocknet das Fruchtfleisch am **Sieb** an, wodurch sich die verstopften Löcher nur schwer wieder befreien lassen. Lassen Sie das **Sieb** in diesem Fall für 30 Minuten in heißem Wasser einweichen.

- 4 Alle Teile, mit Ausnahme des **Motorsockels**, können im Geschirrspüler gereinigt werden. Sie können auch mit Heißwasser und Seife von Hand gereinigt werden.

**HINWEIS:** Verwenden Sie nicht den Sterilisationszyklus des Geschirrspülers, um den Entsafter zu reinigen, da die Teile sich verformen könnten.

- 5 Reinigen Sie den **Motorsockel** mit einem sauberen und befeuchteten Tuch.

 **WARNUNG:** Tauchen Sie den **Motorsockel** nicht in Wasser oder in andere Flüssigkeiten.

**Reinigung des Zubehörs von nutribullet Juicer™ für die Aufbewahrung:**

- Die **Glasflaschen** und ihre Verschlüsse können im Geschirrspüler gereinigt werden.
- Die **Gefrierschalen** und ihre Deckel können im Geschirrspüler gereinigt werden.

# Zubehör für die Aufbewahrung der Säfte

Im Lieferumfang des Gerätes ist tolles Zubehör für die Aufbewahrung der Säfte enthalten: ein Krug, zwei Flaschen und zwei Gefrierschalen.

Das Zubehör bietet drei Optionen für die Aufbewahrung der Säfte:

- 1 **IM KRUG:**  
Der **Krug** fasst bis zu 800 ml. Vergewissern Sie sich, dass der Krug im Kühlschrank gerade steht, mit gut verschlossenem und verriegeltem Deckel, und dass nichts auf dem Deckel steht.
- 2 **IN DEN FLASCHEN:**  
Verwenden Sie jede **Flasche** für die Aufbewahrung von bis zu 350 ml Saft, den Sie später zuhause oder unterwegs genießen können. Füllen Sie die Flaschen bis etwa 0,6 cm unter dem oberen Rand, damit genug Luft in der Flasche bleibt.
- 3 **IN DEN GEFRIERSCHALEN:**  
Jede **Schale** fasst insgesamt 470 ml: eine Schale hat acht Fächer mit je 60 ml Inhalt, die andere Schale hat vier Fächer mit je 120 ml Inhalt. Dieses Zubehör ist die ideale Lösung, um den Saft langfristig aufzubewahren, aufzutauen und jederzeit portionsweise zu genießen. Sonst können Sie die Schalen verwenden, um gefrorene Fruchtsäfte zuzubereiten. (In unserem **Rezeptbuch** finden Sie inspirierende Rezeptideen

für gefrorene Fruchtsäfte, die sie pur oder zusammen mit Ihrem Lieblingsgetränk genießen können.)

**Am besten schmecken Saft und Fruchtfleisch, wenn sie innerhalb von 48 Stunden nach der Zubereitung verzehrt werden.**

**Stellen Sie nichts auf den Deckel des Krugs, wenn er im Kühlschrank steht.**

**Einige Teile sind scharf: Verstauen Sie sie an einem sicheren Ort, an dem sie weder Schäden erleiden, noch verursachen können.**

# Anleitung zur Fehlerbehebung

- 1 PROBLEM:** Die Einschalttaste blinkt dreimal und bleibt beleuchtet, wenn eine Geschwindigkeit gewählt wird.  
**ABHILFE:** Der Entsafter ist nicht richtig zusammengebaut. Vergewissern Sie sich, dass der **Fruchtfleischbehälter** richtig auf dem **Motorsockel** sitzt und dass der **Verriegelungsbügel** an seinem Platz eingerastet ist.
- 2 PROBLEM:** Das Gerät ist mitten im Entsaftungsvorgang stehen geblieben und die Einschalttaste hat geblinkt.  
**ABHILFE:** Vergewissern Sie sich, dass der **Verriegelungsbügel** fest an seinem Platz eingerastet ist.
- 3 PROBLEM:** Das Gerät ist während des Entsaftungsvorgangs stehen geblieben und die Einschalttaste bleibt beleuchtet.  
**ABHILFE:** 10 Minuten Dauerbetrieb wurden überschritten. Ziehen Sie den Stecker des Entsafters aus der Steckdose und warten Sie 15 Minuten, bevor Sie ihn erneut verwenden.
- 4 PROBLEM:** Der Entsafter funktioniert nicht mehr und alle Kontrolllampen haben dreimal geblinkt.  
**ABHILFE:** Der Entsafter hat sich überhitzt. Ziehen Sie den Stecker des Entsafters aus der Steckdose und lassen Sie ihn 15 Minuten abkühlen, bevor Sie ihn erneut verwenden.

## DE/ Erläuterung der Symbole



**DE/** Dieses Symbol bedeutet, dass das Produkt innerhalb der Europäischen Union nicht über den Hausmüll entsorgt werden darf. Um Schäden an der Umwelt und der menschlichen Gesundheit durch unkontrollierte Entsorgung der Abfälle zu vermeiden, recyceln wir sie verantwortungsbewusst und fördern die nachhaltige Wiederverwendung der Materialressourcen. Geben Sie Ihr Altgerät an den bekannten kommunalen Rückgabe- und Sammelstellen ab oder wenden Sie sich an das Geschäft, in dem das Produkt gekauft wurde. Das Produkt kann also umweltschonend recycelt werden.



**DE/** Dieses Produkt erfüllt die Anforderungen der Richtlinie 1935/2004/EWG über Materialien und Gegenstände, die dazu bestimmt sind, mit Lebensmitteln in Berührung zu kommen.

---

## Ersatzteile

Zusätzliche Teile und Zubehör können Sie auf unserer Webseite unter der Adresse [nutribullet.com](http://nutribullet.com) bestellen

**1 (800) 523-5993 | [nutribullet.com](https://nutribullet.com)**

nutribullet® ist eine eingetragene Marke von CAPBRAN HOLDINGS, LLC  
Copyright © 2020, Capbran Holdings, LLC. Vertrieben durch CAPITAL BRANDS  
DISTRIBUTION, LLC. LOS ANGELES, CA 90025 USA  
Alle Rechte vorbehalten. Hergestellt in China.

Die Abbildungen können vom tatsächlichen Produkt abweichen. Im Zuge unseres  
konstanten Strebens nach Verbesserung unserer Produkte können die hier angegebenen  
Spezifikationen ohne Vorankündigung geändert werden.

**210927\_NBJ93100**

**nutribullet**  
JUICER™



**Guide d'utilisation**

# Table des matières

- 03 Consignes importantes de sécurité
- 06 Éléments inclus
- 07 Guide d'assemblage
- 08 Assemblage et utilisation
  - 10 Instructions d'utilisation
  - 13 Cadran de commande
  - 14 Conseils pour les jus
- 18 Désassemblage
- 20 Instructions d'entretien
  - 21 Rangement
  - 22 Pièces de rechange

Nous vous remercions d'avoir acheté le NutriBullet Juicer™.

# Consignes importantes de sécurité

**Avertissement ! Pour éviter tout risque de blessure grave, lisez attentivement toutes les instructions avant d'utiliser votre NutriBullet Juicer™. Lors de l'utilisation de tout appareil électrique, des précautions de base doivent toujours être prises, en particulier les informations importantes suivantes.**

## SÉCURITÉ PERSONNELLE

### AVERTISSEMENT !

Ce système de centrifugeuse comporte des lames tranchantes et des pièces mobiles, et n'est **PAS** destiné à être utilisé par des enfants qui n'ont pas l'expérience et la connaissance de son fonctionnement en toute sécurité. Ils doivent faire l'objet d'une surveillance étroite et d'une instruction approfondie sur son utilisation correcte et son fonctionnement en toute sécurité.

Conservez l'appareil et son câble hors de portée des enfants. Les enfants ne doivent pas jouer avec cet appareil. Pour éviter tout risque d'étouffement chez les jeunes enfants, retirer et mettre au rebut de manière sûre le couvercle de protection fixé à la fiche d'alimentation de cette centrifugeuse.

### ÉVITEZ LE CONTACT AVEC LES PIÈCES EN MOUVEMENT.

Gardez les mains, les doigts, les cheveux, les vêtements ainsi que

les spatules et autres ustensiles éloignés de l'appareil pendant son fonctionnement.

Cet appareil n'est pas prévu pour être utilisé par des personnes (enfants compris) ayant des capacités physiques, sensorielles ou mentales réduites, ou qui manquent d'expérience et de connaissance, sauf si elles sont surveillées ou ont reçu des instructions concernant l'utilisation de l'appareil par une personne responsable de leur sécurité.

### LE TAMIS ET LES LAMES SONT TRANCHANTS ! MANIPULER AVEC UNE EXTRÊME PRUDENCE !

Ne touchez pas les petites lames/dents de coupe situées au fond du tamis. Gardez les doigts éloignés de la lame tranchante dans la goulotte d'alimentation.

Ne pas laisser l'appareil sans surveillance lorsqu'il est utilisé.

Les fruits et légumes durs exerceront une pression excessive sur le moteur si une vitesse faible est sélectionnée.

**S'il y a un déversement sous, autour ou sur la centrifugeuse elle-même, débranchez l'appareil de la source d'alimentation. Nettoyez avec un chiffon et laissez l'appareil sécher complètement avant de l'utiliser.**

Ne poussez pas les aliments dans la goulotte d'alimentation avec vos doigts ou des ustensiles. Utilisez uniquement le poussoir à aliments fourni. Ne placez pas votre main ou vos doigts dans la goulotte d'alimentation lorsqu'elle est fixée à la centrifugeuse. Si des aliments sont coincés dans la goulotte d'alimentation, utilisez le poussoir à aliments fourni ou un autre fruit ou légume pour les faire descendre. Mettez le moteur hors tension et assurez-vous que toutes les pièces mobiles se sont arrêtées avant de démonter la centrifugeuse pour retirer la pulpe restante.

Ne faites pas fonctionner cet appareil ou tout autre appareil dont le câble ou la fiche sont endommagés ou après un dysfonctionnement de l'appareil, une chute ou un dommage quelconque. Si le câble d'alimentation est endommagé, il doit être remplacé par le fabricant, son agent de service ou des personnes de qualification similaire afin d'éviter tout danger.

**ATTENTION :** Afin d'éviter tout risque de réenclenchement involontaire du coupe-circuit thermique, cet appareil ne doit pas être alimenté par un dispositif de commutation externe, tel qu'une minuterie, ni raccordé à un circuit qui est régulièrement mis en marche et arrêté par le service public. N'utilisez pas l'appareil si le tamis rotatif ou le couvercle de protection

sont endommagés ou présentent des fissures visibles.

**Assurez-vous toujours que la centrifugeuse est éteinte après chaque utilisation. Avant de démonter, assurez-vous que le tamis ne tourne plus et que le moteur est complètement arrêté.**

## SÉCURITÉ DU PRODUIT

**Cette centrifugeuse est uniquement conçue pour l'utilisation de fruits et de légumes. Veuillez vous référer au guide des jus pour déterminer la vitesse correcte pour les fruits et légumes sélectionnés pour la centrifugation. N'utilisez pas de fruits ou de légumes congelés.**

N'utilisez pas la centrifugeuse sans que le bac à pulpe et le couvercle du bac soient fixés au bloc moteur. Veuillez consulter les instructions de montage pour un placement correct.

**Retirez et mettez au rebut de manière sûre tout matériel d'emballage ou étiquette promotionnelle avant d'utiliser la centrifugeuse pour la première fois.**

**S'assurer que la surface sur laquelle l'appareil est utilisé est stable, de niveau, propre et sèche.**

**Retirez l'écorce de tous les agrumes avant de les presser.**

Ne centrifugez pas les fruits à noyau si les noyaux ou les pépins n'ont pas été enlevés.

Assurez-vous toujours que le couvercle du bac à pulpe est bien fixé en place (avec la poignée de verrouillage) avant de mettre le moteur en marche. Ne déverrouillez pas les attaches

(poignée de verrouillage) lorsque la centrifugeuse est en marche.

Lorsque vous utilisez cette centrifugeuse, assurez-vous qu'il y a suffisamment d'espace autour et en dessous pour une bonne circulation de l'air.

L'utilisation d'accessoires non recommandés ou vendus par NutriBullet® peut provoquer un incendie un choc électrique ou des blessures. Cette centrifugeuse doit être destinée à l'usage domestique seulement. N'utilisez pas cette centrifugeuse pour d'autres usages que ceux prévus. Ne pas utiliser dans des véhicules ou des bateaux en mouvement. Ne pas utiliser à l'extérieur. Une mauvaise utilisation peut provoquer des blessures.

Si aucune vitesse n'est sélectionnée après 10 minutes, l'appareil s'éteint.

Si le moteur s'arrête pour une raison quelconque, débranchez la base d'alimentation et laissez-le refroidir pendant au moins 15 minutes.

**Éteignez** la centrifugeuse, puis débranchez-la de la prise lorsqu'elle n'est pas utilisée, avant d'assembler ou de démonter des pièces et avant de la nettoyer. Pour débrancher, saisissez la fiche et tirez-la de la prise. Ne tirez jamais sur le câble d'alimentation.

Ne laissez pas le câble d'alimentation pendre sur le bord d'une table ou d'un plan de travail.

Ne laissez pas le câble d'alimentation toucher des surfaces chaudes, comme une cuisinière, et ne le laissez pas s'emmêler ou se nouer.

Vérifiez régulièrement que le câble

d'alimentation, la fiche et la centrifugeuse ne sont pas endommagés.

Pour éviter tout risque d'incendie, d'électrocution et de blessure, n'immergez pas la centrifugeuse, le bloc moteur, le câble ou la fiche dans l'eau ou tout autre liquide.

Ne pas utiliser la centrifugeuse si le tamis rotatif est endommagé.

Tenir la centrifugeuse propre. Reportez-vous à la section Entretien et nettoyage pour de plus amples informations.

### AVERTISSEMENT !

Des vibrations peuvent se produire pendant le fonctionnement normal.

En cas de vibrations extrêmes, cessez d'utiliser l'appareil et contactez le service clientèle.

Tout entretien autre que le nettoyage doit être effectué par un électricien agréé. N'essayez pas de réparer ou d'entretenir la centrifugeuse, contactez le service clientèle pour obtenir de l'aide à l'adresse suivante [www.nutribullet.com](http://www.nutribullet.com)

# Conservez ces instructions !

## POUR USAGE DOMESTIQUE SEULEMENT

# Éléments inclus



**BLOC MOTEUR 800 W  
AVEC POIGNÉE DE  
VERROUILLAGE**

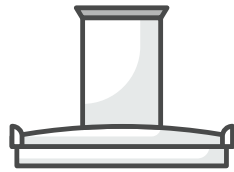

**COUVERCLE DU BAC À  
PULPE AVEC GOULOTTE  
D'ALIMENTATION DE  
76 MM**



**POUSSOIR À ALIMENTS**

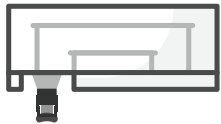

**BAC À PULPE DE 1,5 L  
AVEC BEC VERSEUR  
ANTI-GOUTTE**



**TAMIS EN ACIER  
INOXYDABLE**



**PICHET À JUS DE 800 ML**



**COUVERCLE DE PICHET  
À JUS AVEC SÉPARATEUR  
D'ÉCUME**



**BROSSE DE NETTOYAGE**

# Guide d'assemblage

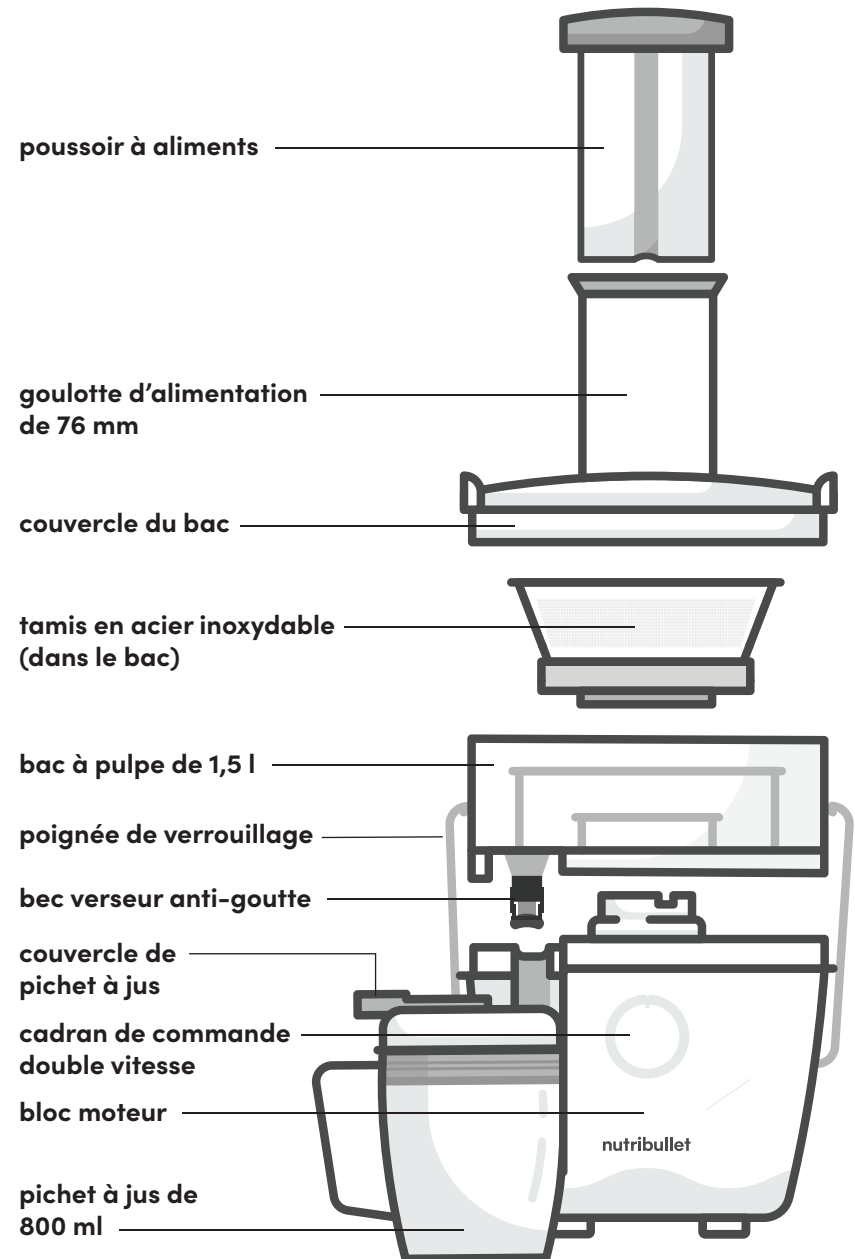

# Montage

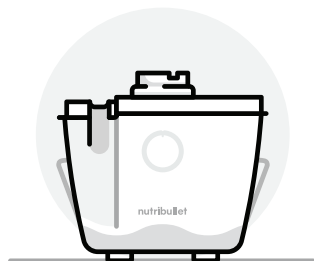

- 1 Placez le **bloc moteur** sur un plan de travail sec et plat. Assurez-vous que le cadran est réglé sur la position « **OFF** » et que l'appareil est débranché.

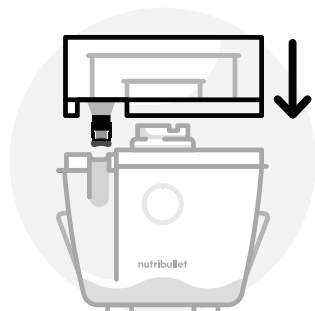

- 2 Placez le **bac à pulpe** sur le dessus du bloc moteur. Alignez le **bac à pulpe** avec le bloc moteur de façon à ce que le bec verseur soit aligné avec le côté à fossettes du bloc moteur.



- 3 Alignez le **tamis** avec l'accouplement d'entraînement du moteur et poussez-le jusqu'à ce qu'il s'enclenche en place. Manipulez le **tamis** en saisissant les bords supérieurs, en veillant à ne pas toucher les dents pointues à la base du **tamis**. Assurez-vous que le **tamis** est bien en place et bien fixé à l'intérieur du bac à pulpe.

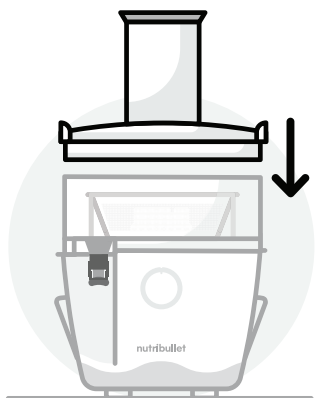

- 4 Placez le **covercle du bac** sur le tamis et le bac à pulpe. Les « oreilles » latérales du **covercle du bac** doivent être alignées avec les « oreilles » des côtés du bac à pulpe.



- 5 Relevez la **poignée de verrouillage** et insérez-la dans les « oreilles » situées de chaque côté du couvercle du bac. La **poignée de verrouillage** doit être en position verticale et verrouillée en place.  
**REMARQUE** : si la **poignée de verrouillage** n'est pas bien en place, la centrifugeuse ne se mettra pas en marche.

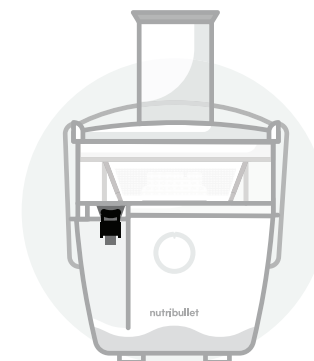

- 6 Faites pivoter le couvercle du **bec verseur anti-goutte** verticalement, de manière à ce qu'il ne recouvre plus le bec à jus.



- 7 Placez le **covercle du pichet à jus** sur le dessus du pichet à jus et ouvrez le loquet de verrouillage du couvercle.

- 8 Inclinez légèrement le **pichet à jus** et placez-le sous le bec à jus. Alignez le bec verseur avec le trou du **covercle du pichet à jus** et mettez le **pichet à jus** de niveau. Il s'adaptera parfaitement au bec verseur pour le maintenir en place.

# Instructions d'utilisation



- 1** Rassemblez tous les ingrédients que vous souhaitez et lavez-les. Préparez les ingrédients à presser en coupant, pelant ou enlevant la peau, les tiges ou les pépins.



- 2** Une fois la centrifugeuse entièrement assemblée, branchez le câble d'alimentation dans une prise de courant. Utilisez le **cadran de commande double vitesse** pour sélectionner une vitesse et commencer à extraire le jus. Vous pouvez passer d'une vitesse à l'autre en fonction du type de produit. (Consultez le tableau de la page 14 pour connaître les vitesses recommandées pour les différents types de produits).

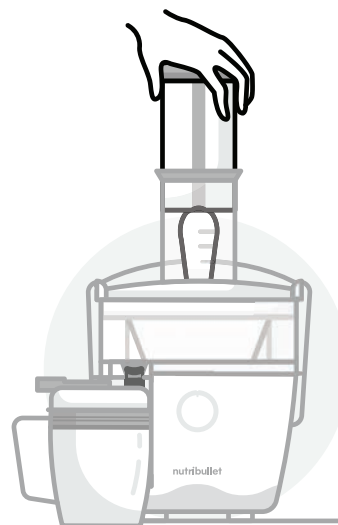

- 3** Pendant que le moteur tourne, commencez à guider doucement vos ingrédients dans la goulotte d'alimentation à l'aide du **poussoir à aliments**.

**REMARQUE :** N'utilisez pas une force ou une vitesse excessive lorsque vous poussez les aliments vers le bas avec le **poussoir à aliments**, car cela ne permettra pas d'obtenir un rendement de jus maximal.

- AVERTISSEMENT :** N'utilisez jamais vos mains, vos doigts ou d'autres outils pour pousser les aliments dans le tamis par la goulotte d'alimentation. Seul le **poussoir à aliments** doit être utilisé pour pousser les ingrédients vers le bas.

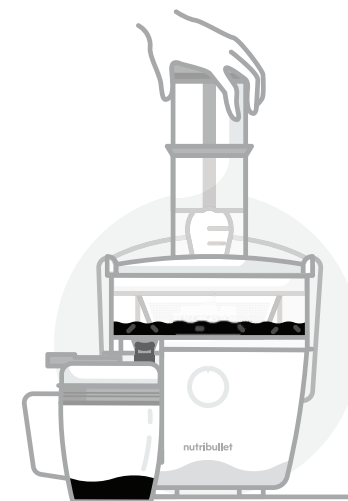

- 4** Le jus commence à s'écouler par le bec vers le **pichet à jus**, tandis que la pulpe est séparée et stockée dans le **bac à pulpe**.



**5** Lorsque le **bac à pulpe** est complètement rempli, il faut le vider avant de poursuivre la centrifugation. Consultez les instructions de démontage.



**6** Veillez toujours à mettre le **cadran de commande double vitesse** sur la position « **OFF** » et à attendre que le **tamis** cesse de tourner avant de retirer le **pichet à jus** de dessous le bec verseur. Débranchez l'appareil après chaque utilisation.



**7** Retirez le **pichet à jus** de dessous le bec verseur. Vous pouvez fermer le **couvercle du pichet à jus** et conserver le jus dans le **pichet à jus** si vous le souhaitez.

**REMARQUE :** Pour ce faire, vous devez d'abord incliner légèrement le **pichet à jus** vers l'avant, de façon à ce que le grand trou du couvercle soit séparé du bec verseur, puis vous pouvez faire sortir le pichet. C'est l'inverse de ce que vous avez fait pendant le montage.

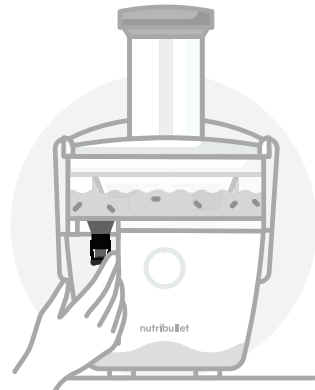

**8** Déplacez immédiatement le couvercle du **bec verseur anti-goutte** vers le bas sur le bec afin d'éviter toute fuite résiduelle sur l'appareil ou sur la surface située sous la centrifugeuse.

**CONSEIL :** Nous vous recommandons d'utiliser votre main gauche pour écarter le **pichet à jus** et votre main droite pour rabattre le couvercle du **bec verseur anti-goutte** sur l'ouverture du bec.

# Cadran de commande

## CADRAN DE COMMANDE DOUBLE VITESSE ET PARAMÈTRES DE CENTRIFUGATION

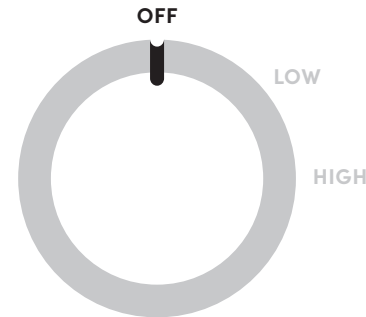

**OFF :**  
L'alimentation est **coupée**, la centrifugeuse ne fonctionne pas.

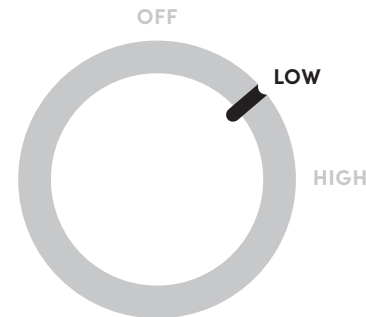

**LOW :**  
Idéal pour les jus de fruits et de légumes plus tendres.

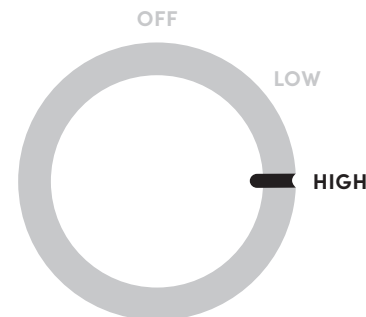

**HIGH :**  
Idéal pour les produits plus durs comme les carottes et les betteraves.

# Conseils pour les jus

## GUIDE DE SÉLECTION DE LA VITESSE DE CENTRIFUGATION

INGRÉDIENTS	VITESSES	SAISONS
<b>Pommes</b>	Haute	Toute l'année
<b>Betteraves</b>	Haute	Été / automne / hiver
<b>Myrtilles</b>	Haute	Été
<b>Brocolis</b>	Haute	Automne / printemps
<b>Choux de Bruxelles</b>	Haute	Automne / hiver
<b>Choux</b>	Basse	Automne / hiver / printemps
<b>Carottes</b>	Haute	Toute l'année
<b>Chou-fleur</b>	Haute	Automne
<b>Céleri</b>	Haute	Toute l'année
<b>Concombres</b>	Basse	Été
<b>Fenouil</b>	Haute	Toute l'année
<b>Gingembre</b>	Haute	Automne
<b>Raisin</b>	Basse	Automne
<b>Pamplemousse</b>	Basse	Hiver
<b>Chou frisé</b>	Haute	Automne / hiver / printemps
<b>Kiwi</b>	Basse	Automne / hiver / printemps
<b>Citron</b>	Basse	Toute l'année
<b>Citron vert</b>	Basse	Toute l'année
<b>Melons (tous)</b>	Basse	Été
<b>Oranges</b>	Haute	Hiver
<b>Pêches</b>	Basse	Été
<b>Poires</b>	Haute	Automne / hiver
<b>Ananas</b>	Haute	Automne / hiver / printemps
<b>Prunes</b>	Haute	Été
<b>Framboises</b>	Basse	Été / automne
<b>Épinards</b>	Basse	Automne / printemps
<b>Patates douces (cruées)</b>	Haute	Automne / hiver
<b>Tomates</b>	Basse	Été

## VITAMINES / NUTRIMENTS

source de quercétine
excellente source de folates
bonne source de vitamine C
riches en vitamine C, riches en folates, bonne source de potassium
riches en vitamine C, bonne source de folates
riches en vitamine C
excellente source de vitamine A, bonne source de vitamine C
riches en vitamine C, bonne source de folates
bonne source de vitamine C, bonne source de vitamine A
bonne source de vitamine C
bonne source de vitamine C et de potassium
contient de la vitamine C, du magnésium et du potassium
bonne source de vitamine K
riche en vitamine A, riche en vitamine C
excellente source de vitamine A et de vitamine C, bonne source de calcium et de potassium
riche en vitamine C, bonne source de potassium et de vitamine E
riches en vitamine C
riches en vitamine C
riche en vitamine A, riche en vitamine C
riches en vitamine C
bonne source de vitamine C
bonne source de vitamine C
riches en vitamine C
bonne source de vitamine C
riches en vitamine C
riches en vitamine A, en vitamine C, en fer et en folate, bonne source de magnésium
bonne source de potassium, riches en vitamine A et en vitamine C
riches en vitamine A, riches en vitamine C, bonne source de potassium

## PRÉPARATION ADÉQUATE DES PRODUITS

**Préparez les fruits et les légumes avant de les insérer dans la centrifugeuse :**

- Nettoyez correctement les fruits et légumes (rincez-les à l'eau tiède, avec un nettoyant pour fruits et légumes ou avec de l'eau et du vinaigre de cidre de pomme).
- Épluchez ou enlevez la peau si nécessaire, et hachez les aliments à la bonne taille – juste assez pour passer facilement dans la goulotte d'alimentation, sans avoir à forcer les morceaux avec le **poussoir à aliments**.
- Retirez l'écorce de tous les agrumes avant de les presser.
- Retirez les gros noyaux et les graines des fruits à noyau avant de les transformer en jus.

## GOULOTTE D'ALIMENTATION

- Ne placez jamais votre main ou vos doigts dans la goulotte d'alimentation lorsqu'elle est fixée à l'appareil.
- Démarrez toujours la centrifugeuse avant d'ajouter des aliments dans la goulotte d'alimentation. La centrifugeuse doit être en marche lorsque les produits y entrent.
- Ne surchargez pas la goulotte d'alimentation. Les produits doivent être ajoutés progressivement, à un rythme que la centrifugeuse peut soutenir.
- Utilisez uniquement le **poussoir à aliments** fourni pour pousser les aliments dans la goulotte d'alimentation. Ne jamais utiliser les doigts, les ustensiles ou tout autre appareil.
- N'utilisez jamais une force excessive pour pousser les produits dans la goulotte d'alimentation.
- Lorsque vous faites des jus, assurez-vous que tous les produits sont passés par la goulotte d'alimentation et dans le **tamis** avant d'en ajouter d'autres.
- Si des aliments restent coincés dans la goulotte d'alimentation, utilisez le **poussoir à aliments** pour les faire descendre dans la goulotte et les faire passer dans le **tamis**.

## CONSOMMATION DES JUS ET DE LA PULPE

Au lieu de composter ou de jeter la pulpe qui reste après le pressage, vous pouvez choisir de la consommer. Consultez notre **Guide des recettes** pour obtenir des conseils amusants sur ce que vous pouvez faire avec la pulpe. En utilisant ces idées créatives, vous pouvez savourer la pulpe de diverses manières délicieuses (et saines).

- Que vous préfériez le sucré ou le salé, vous pouvez utiliser la pulpe pour créer de délicieuses gourmandises !
- Pour un goût optimal, consommez le jus frais et la pulpe dans les 48 heures qui suivent.

## ALIMENTS À ÉVITER

**Aliments qui ne doivent JAMAIS être utilisés dans cette centrifugeuse :**

- Les aliments qui ne contiennent pas de jus à extraire (par exemple, les bananes ou les avocats).
- Fruits ou légumes surgelés.
- Les fruits à noyau qui ont de gros noyaux ou des graines qui n'ont pas été enlevées. Les fruits à noyau ne peuvent être utilisés que si les graines ou le noyau ont été enlevés.

## SURCHAUFFE

- Si le moteur surchauffe, la centrifugeuse s'éteint.
- Si la centrifugeuse ne fonctionne plus, débranchez-la et laissez-la refroidir pendant au moins quinze minutes avant d'essayer de l'utiliser à nouveau.

# Désassemblage



- 1** Assurez-vous que l'appareil est éteint, mis sur « OFF » et débranché.

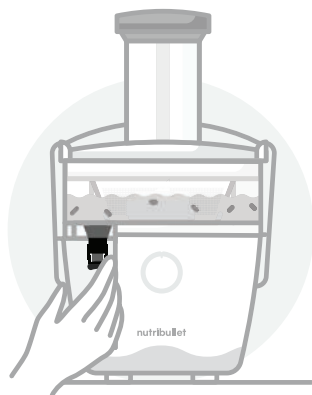

- 2** Retirez le pichet de dessous le bec verseur. Pour éviter les gouttes, utilisez le couvercle du **bec verseur anti-goutte** pour fermer le bec à jus.

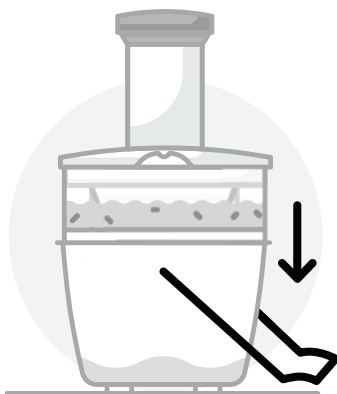

- 3** Déverrouillez la **poignée de verrouillage du couvercle du bac** en tirant la poignée vers l'arrière pour la faire sortir des « oreilles » situées de chaque côté du **couvercle du bac**. Déplacez la poignée vers le bas.

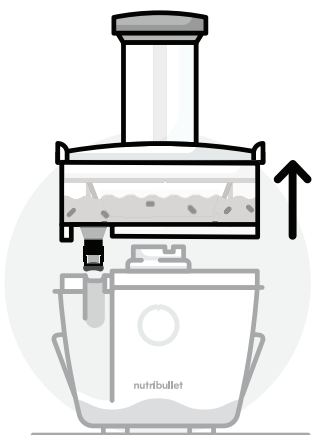

- 4** Retirez le **bac à pulpe** du bloc moteur en le tirant vers le haut, le **couvercle du bac** et le **tamis** restant en place, et amenez-le directement dans votre évier.

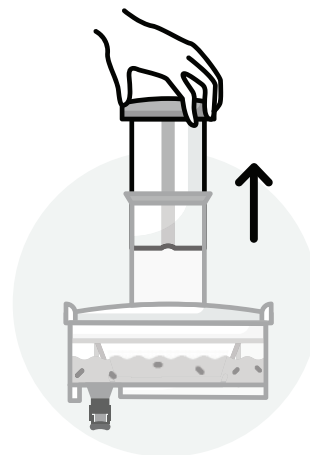

- 5** Retirez le **poussoir à aliments** en le soulevant hors de la goulotte d'alimentation.

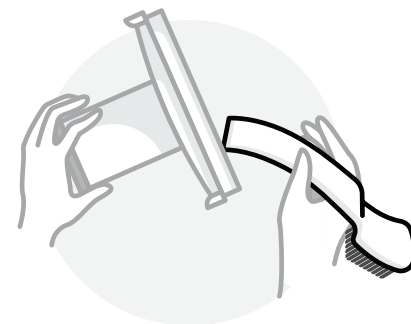

- 6** Soulevez le couvercle du bac à pulpe à la verticale et retirez la pulpe de l'intérieur du couvercle. Vous pouvez utiliser l'extrémité plate de la **brosse de nettoyage** pour gratter la pulpe sur le couvercle.

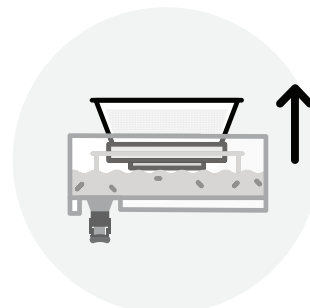

- 7** Soulevez délicatement le **tamis** verticalement hors du centre du bac à pulpe. Nettoyez le **tamis** immédiatement (voir les instructions d'entretien).

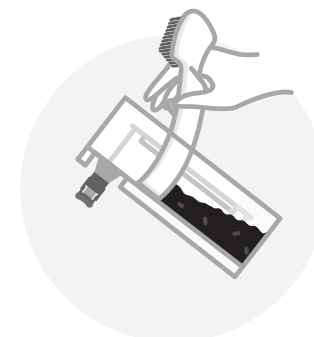

- 8** Videz le **bac à pulpe**. Utilisez l'extrémité plate de la **brosse de nettoyage** pour retirer facilement la pulpe et la mettre de côté pour l'utiliser dans d'autres recettes ou pour le compostage. Vous pouvez également vider la pulpe dans votre poubelle ou votre bac à compost.

# Entretien et maintenance

Veillez suivre les instructions de nettoyage ci-dessous avant la première utilisation, et après chaque utilisation.

Le nettoyage du NutriBullet Juicer™ est rapide et facile. Tous les composants, à l'exception du poussoir à aliments et du bloc moteur, peuvent être lavés au lave-vaisselle. Vous trouverez ci-dessous quelques conseils et bonnes pratiques de nettoyage.

- 1 Assurez-vous toujours que le **bloc moteur** est débranché avant de commencer l'assemblage, le désassemblage, le nettoyage ou le rangement de l'unité.
- 2 Une fois le **bac à pulpe** vidé, rincez toutes les pièces sous l'eau courante.
- 3 Utilisez la **brosse de nettoyage** pour frotter le **tamis** sous l'eau courante. Veillez à bien nettoyer le **tamis** chaque fois que vous faites du jus, car les minéraux présents dans les fruits et les légumes peuvent provoquer une accumulation dans le **tamis**, ce qui peut empêcher une extraction maximale du jus.

 **AVERTISSEMENT** : Prenez toujours des précautions lorsque vous nettoyez le **tamis**, car il contient des dents de lame tranchantes sur la partie plate du disque.

**CONSEIL** : Nettoyez toujours le **tamis** à l'aide de la **brosse de nettoyage** dès que possible après la centrifugation. Si on la laisse reposer, la pulpe va sécher sur le **tamis** et il sera plus difficile de nettoyer les trous bouchés. Si cela se produit, veillez à laisser tremper le **tamis** dans de l'eau chaude pendant 30 minutes.

- 4 Tous les composants du Juicer, à l'exception du **bloc moteur**, peuvent être lavés au lave-vaisselle. Vous pouvez également les laver à la main avec de l'eau chaude savonneuse.

**CONSEIL** : N'utilisez pas le cycle de stérilisation de votre lave-vaisselle pour nettoyer votre centrifugeuse car cela pourrait déformer les pièces.

- 5 Essuyez le **bloc moteur** avec un chiffon propre et humide.

 **AVERTISSEMENT** : Ne jamais immerger le **bloc moteur** dans l'eau ou tout autre liquide.

**Instructions de nettoyage de vos accessoires de rangement NutriBullet Juicer™ :**

- Les **bouteilles de stockage en verre** et les couvercles peuvent être lavés au lave-vaisselle.
- Les **bacs de congélation** et les couvercles peuvent être lavés au lave-vaisselle.

# Stockage du jus et de l'appareil

Votre Juicer est livré avec des accessoires de rangement très pratiques : un pichet à jus, deux bouteilles de stockage du jus et deux bacs de congélation.

Les accessoires de stockage vous offrent trois possibilités pour conserver le jus :

- 1 **DANS LE PICHET :**  
Le **pichet à jus** peut contenir jusqu'à 800 ml. Veillez à stocker le pichet à la verticale dans votre réfrigérateur, avec le couvercle bien fermé, le loquet fermé et ne rien mettre sur le couvercle.
- 2 **DANS LES BOUTEILLES :**  
Utilisez chaque **bouteille de stockage** pour conserver jusqu'à 350 ml de jus, afin de pouvoir le déguster plus tard, à la maison ou en déplacement. Remplissez les bouteilles en laissant environ 0,6 cm d'espace en haut, en laissant juste assez d'air dans la bouteille.
- 3 **DANS LES BACS :**  
Chaque **bac de congélation** contient un total de 470 ml : un bac comporte huit godets de 60 ml, et l'autre plateau comporte quatre godets de 120 ml. Ils constituent un excellent moyen de conserver du jus à long terme, puis de le décongeler à tout moment pour obtenir une portion entièrement buvable. Vous pouvez également utiliser

les bacs pour préparer des jus de fruits congelés (voir notre **Guide des recettes** pour des recettes inspirantes de jus de fruits congelés à ajouter à vos boissons préférées ou à boire seuls).

**Pour un goût optimal, consommez le jus frais et la pulpe dans les 48 heures qui suivent.**

**Ne placez rien sur le couvercle du pichet lorsque vous le conservez au réfrigérateur.**

**Rangez les pièces restantes de l'appareil dans un endroit sûr où elles ne seront pas endommagées et ne risqueront pas de vous blesser car certaines pièces sont tranchantes !**

# Guide de dépannage

**1 PROBLÈME :** Le bouton d'alimentation clignote trois fois, puis reste allumé lorsque je sélectionne une vitesse.

**SOLUTION :** Cela signifie que l'appareil n'est pas correctement assemblé. Assurez-vous que le **bac à pulpe** est correctement installé sur le dessus du **bloc moteur** et que la **poignée de verrouillage** est verrouillée en place.

**2 PROBLÈME :** La centrifugeuse s'est arrêtée au milieu de la centrifugation, et le bouton d'alimentation a clignoté.

**SOLUTION :** Assurez-vous que la **poignée de verrouillage** est bien verrouillée en place.

**3 PROBLÈME :** La centrifugeuse s'est arrêtée au milieu de la centrifugation, et le bouton d'alimentation reste allumé.

**SOLUTION :** Vous avez dépassé 10 minutes de temps d'utilisation continu. Débranchez la centrifugeuse et laissez l'appareil éteint pendant 15 minutes avant de continuer à l'utiliser.

**4 PROBLÈME :** La centrifugeuse s'est arrêtée de fonctionner et tous les voyants ont clignoté trois fois.

**SOLUTION :** La centrifugeuse a surchauffé. Débranchez l'appareil et laissez-le refroidir pendant 15 minutes avant de continuer à l'utiliser.

## FR/ Explication des marquages



FR/ Ce marquage indique que ce produit ne doit pas être éliminé avec les autres déchets ménagers dans toute l'Union européenne. Pour prévenir les dommages éventuels à l'environnement ou à la santé humaine dus à l'élimination incontrôlée des déchets, recyclez-les de manière responsable afin de promouvoir la réutilisation durable des ressources matérielles. Pour retourner votre appareil usagé, veuillez utiliser les systèmes de retour et de collecte ou contacter le détaillant où le produit a été acheté. Ils peuvent prendre ce produit en vue d'un recyclage respectueux de l'environnement.



FR/ Ce produit est conforme à la réglementation européenne n° 1935/2004 sur les matériaux et objets destinés à entrer en contact avec les aliments.

---

# Pièces de rechange

Pour commander des pièces et des accessoires supplémentaires, veuillez consulter notre site Web à l'adresse [nutribullet.com](http://nutribullet.com).

**1 (800) 523-5993 | [nutribullet.com](https://nutribullet.com)**

nutribullet® est une marque déposée de CAPBRAN HOLDINGS, LLC  
Copyright © 2020 CAPBRAN HOLDINGS, LLC. Distribué par CAPITAL BRANDS  
DISTRIBUTION, LLC. LOS ANGELES, CA 90025 ÉTATS-UNIS  
Tous droits réservés FABRIQUÉ EN CHINE

Les illustrations peuvent différer du produit réel. Nous nous efforçons constamment d'améliorer nos produits, c'est pourquoi les spécifications contenues dans ce document peuvent être modifiées sans préavis.

**210927\_NBJ93100**

**nutribullet**  
JUICER™



# Manual de instrucciones

# Índice

- 03 Advertencias de seguridad importantes
- 06 Componentes incluidos
- 07 Instrucciones de montaje
- 08 Montaje y uso
  - 10 Instrucciones de uso
  - 13 Selector
  - 14 Consejos para hacer zumo
- 18 Desmontaje
- 20 Cuidado y mantenimiento
  - 21 Cómo guardar Nutribullet
  - 22 Piezas de repuesto

Gracias por haber comprado nutribullet Juicer™.

## Advertencias de seguridad importantes

**¡Advertencia! Lea detenidamente todas las instrucciones antes de utilizar nutribullet Juicer™, para evitar el riesgo de lesiones graves. Al usar aparatos eléctricos, deben respetarse algunas precauciones básicas de seguridad, incluida la siguiente información importante.**

### SEGURIDAD PERSONAL

#### ¡ADVERTENCIA!

Este sistema de extracción tiene cuchillas afiladas y piezas móviles, y **NO** está destinado a ser utilizado por niños sin experiencia ni conocimientos sobre su funcionamiento seguro; habría que supervisarlos y explicarles cómo se utiliza de manera correcta y segura.

Mantenga el aparato y el cable fuera del alcance de los niños. Los niños no deben jugar con el aparato. Para eliminar el riesgo de asfixia en niños pequeños, retire y deseche el material protector que envuelve el enchufe de alimentación del aparato.

#### EVITE EL CONTACTO CON LAS PIEZAS EN MOVIMIENTO.

Mantenga las manos, dedos, cabello y ropa, así como las espátulas y otros utensilios, alejados del aparato durante su funcionamiento.

El aparato no debe ser utilizado por personas (incluidos los niños) con capacidades físicas, sensoriales o mentales reducidas o con falta de experiencia y de conocimiento, salvo que estén vigiladas o si han recibido instrucciones relativas al uso del aparato de parte de una persona responsable de su seguridad.

#### EL TAMIZ Y LAS CUCHILLAS SON FILOSAS ¡MANIPULAR CON MUCHO CUIDADO!

No toque las pequeñas cuchillas/dientes de corte del fondo/base del tamiz. Mantenga los dedos alejados de la cuchilla afilada en el canal de alimentación.

No deje el aparato sin vigilancia cuando esté funcionando.

Si se selecciona una velocidad baja, la fruta y verdura dura suponen un esfuerzo excesivo para el motor.

**Si se produce un derrame debajo, alrededor o encima del aparato, desenchúfelo de la alimentación eléctrica. Limpie con un paño y**

### **deje que el aparato se seque por completo antes de seguir usándolo**

No empuje los alimentos en el canal de alimentación con los dedos o utensilios. Utilice exclusivamente el empujador de alimentos suministrado. No introduzca la mano o los dedos en el canal de alimentación cuando esté conectado al extractor de zumos. Si los alimentos se atascan en el canal de alimentación, utilice el empujador de alimentos suministrado u otro trozo de fruta o verdura para empujarlos hacia abajo. Apague el motor y compruebe que todas las piezas móviles se hayan detenido antes de desmontar el aparato para eliminar la pulpa restante.

No utilice el aparato si el cable o la clavija están dañados, o si funciona mal o después de una caída o si se ha dañado de algún modo. Si el cable de alimentación está dañado, para evitar riesgos, hágalo sustituir por el fabricante, un servicio técnico autorizado o un técnico cualificado.

**CUIDADO:** Con el fin de evitar el riesgo de restablecimiento accidental de la protección térmica, este electrodoméstico no debe ser alimentado mediante un dispositivo externo de encendido/apagado, como un temporizador, ni conectado a un circuito que sea encendido y apagado regularmente por la empresa de servicio público.

No utilice el aparato si el tamiz giratorio o la tapa de protección están dañados o presentan grietas visibles.

**Después del uso, compruebe que el extractor esté apagado. Antes de desmontar el aparato, compruebe que el tamiz haya dejado de girar y el motor esté completamente detenido.**

## **SEGURIDAD DEL PRODUCTO**

**Este aparato está diseñado para procesar únicamente fruta y verdura. Consulte el manual de uso para seleccionar la velocidad correcta de procesamiento. No utilice fruta o verdura congelada.**

No utilice el aparato sin el recipiente para pulpa y su tapa fijados a la base motor. Consulte las instrucciones de montaje para su correcta colocación.

**Retire y deseche el material de embalaje o etiquetas presentes en el producto antes de usarlo por primera vez.**

**La superficie sobre la que funciona el aparato debe ser estable y estar nivelada, limpia y seca.**

**Pele los cítricos antes de procesarlos.**

No procese fruta con hueso a menos que los haya eliminado previamente.

Antes de encender el aparato, compruebe que la tapa del recipiente para pulpa esté bien colocada (con el asa de bloqueo de seguridad). No desbloquee el asa de bloqueo de seguridad mientras el aparato está en funcionamiento.

Antes de utilizar el aparato,

compruebe que haya un espacio adecuado alrededor y debajo del mismo para que el aire circule correctamente.

El uso de accesorios no recomendados o no vendidos por nutribullet® puede provocar un incendio, una descarga eléctrica o lesiones. Este producto es solo para uso doméstico. No utilice el producto para otra finalidad diferente a la prevista. No utilizar en vehículos o embarcaciones en movimiento. No lo utilice al aire libre. El uso incorrecto puede causar lesiones.

Si no se selecciona ninguna velocidad después de 10 minutos, el aparato se apagará.

Si el motor se detiene por cualquier motivo, desenchufe la base motor y deje que se enfríe durante al menos 15 minutos.

**Apague el aparato** y desenchúfelo de la corriente si lo deja sin vigilancia, cuando no lo utilice, antes de montar o desmontar componentes y antes de limpiarlo. Para desenchufar el aparato, sujete la clavija y desconéctela de la corriente. No tire nunca del cable de alimentación.

Nunca deje el cable colgando del borde de una mesa o encimera.

No deje que el cable de alimentación toque superficies calientes, como la placa de cocina, ni que se enrede o anude.

Inspeccione regularmente el cable de alimentación, el enchufe y el

aparato para detectar si presenta algún daño.

Para evitar incendios, descargas eléctricas y lesiones a las personas, no sumerja el aparato, la base motor, el cable o el enchufe en agua o en cualquier otro líquido.

No utilice el aparato si el tamiz giratorio está dañado.

Mantenga el electrodoméstico limpio. Consulte la sección de cuidado y limpieza para obtener más información.

### **¡ADVERTENCIA!**

Durante el funcionamiento normal pueden producirse vibraciones.

Si vibra demasiado, interrumpa el uso y póngase en contacto con el Servicio de Atención al Cliente.

Cualquier mantenimiento que no sea la limpieza debe ser realizado por un electricista autorizado. No intente reparar el aparato por su cuenta, póngase en contacto con el Servicio de Atención al Cliente para obtener ayuda en [www.nutribullet.com](http://www.nutribullet.com)

# **! ¡Guarde estas instrucciones!**

## **SOLO PARA USO DOMÉSTICO**

# Componentes incluidos



BASE MOTOR DE 800 VATIOS CON ASA DE BLOQUEO DE SEGURIDAD

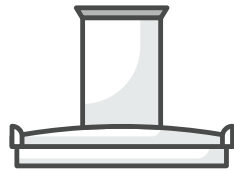

TAPA DEL RECIPIENTE PARA PULPA CON CANAL DE ALIMENTACIÓN DE 76 MM



EMPUJADOR DE ALIMENTOS

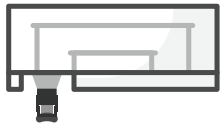

RECIPIENTE PARA PULPA DE 1.5 L CON BOQUILLA ANTIGOTEEO



TAMIZ DE ACERO INOXIDABLE



JARRA DE 800 ML



TAPA DE JARRA CON SEPARADOR DE ESPUMA



CEPILLO

# Instrucciones de montaje

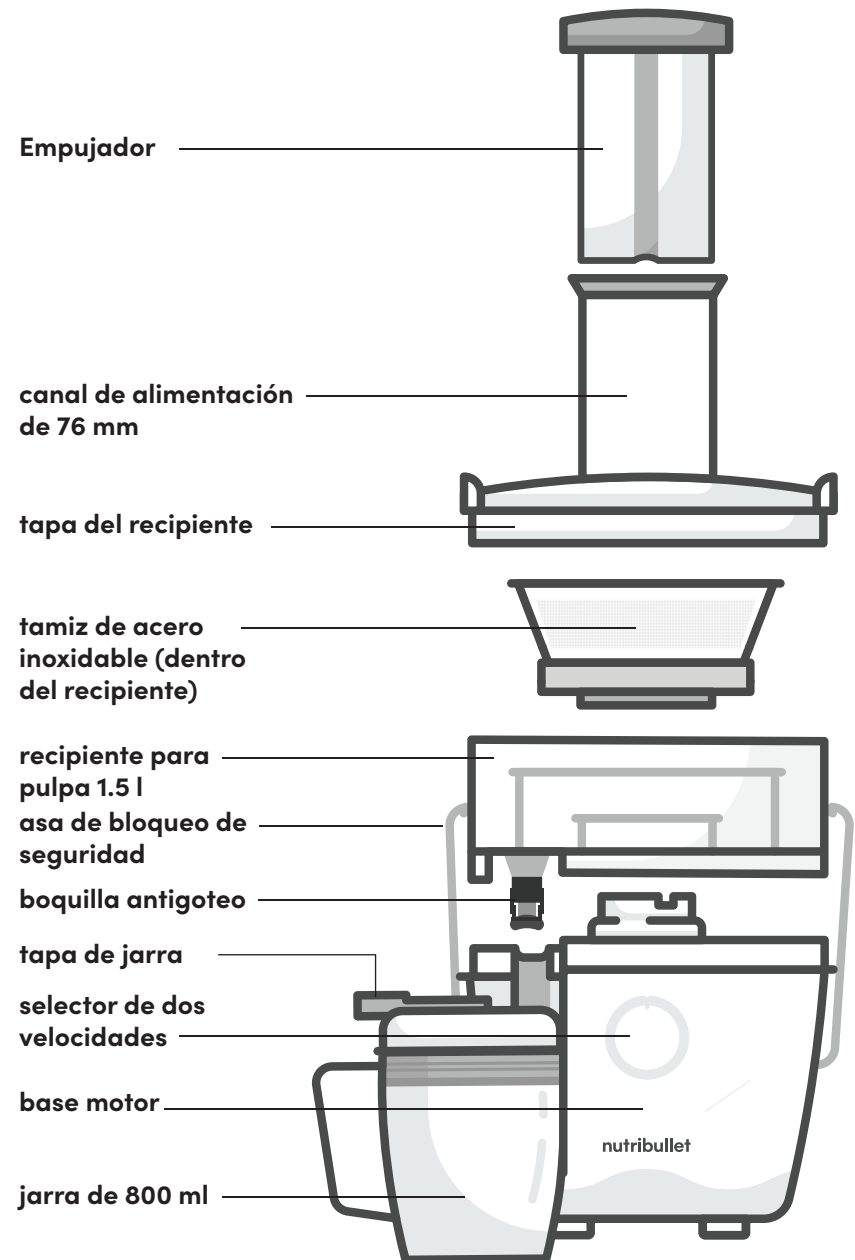

# Montaje

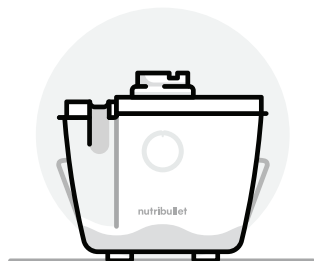

- 1 Coloque la **base motor** en una superficie nivelada y seca. Asegúrese de que el selector esté en la posición "OFF" y que el aparato esté desenchufado.

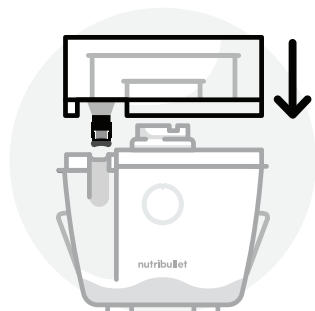

- 2 Coloque el **recipiente para pulpa** sobre la Base Motor. Alinee el **recipiente para pulpa** con la Base Motor de manera que la boquilla quede alineada con la muesca en la base motor.

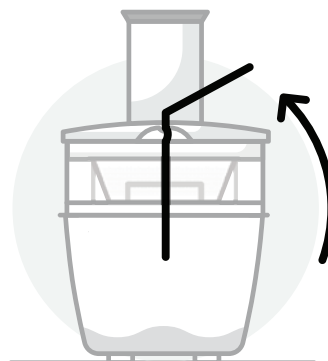

- 5 Levante el **asa de seguridad** y engánchela en las "aletas" de cada lado de la tapa del recipiente. El **asa de seguridad** debe estar en posición vertical y bloqueada en su lugar.

**NOTA:** si el **asa de seguridad** no está bien colocada, el aparato no se encenderá.

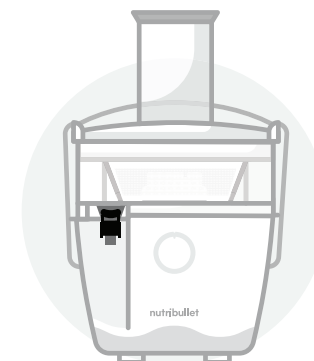

- 6 Gire el tapón de la **boquilla antigoteo** en posición vertical, de modo que ya no cubra la salida de zumo.

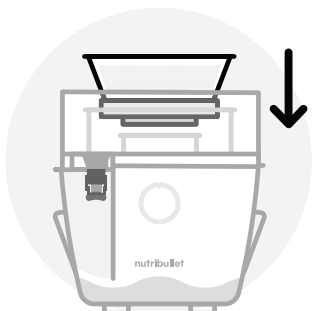

- 3 Alinee el **tamiz** con el acoplamiento del motor y empuje hacia abajo hasta que encaje en su sitio. Mueva el **tamiz** desde los bordes superiores, procurando no tocar los dientes afilados debajo del mismo. Asegúrese de que el **tamiz** esté correctamente asentado en su posición y de forma segura dentro del recipiente para pulpa.

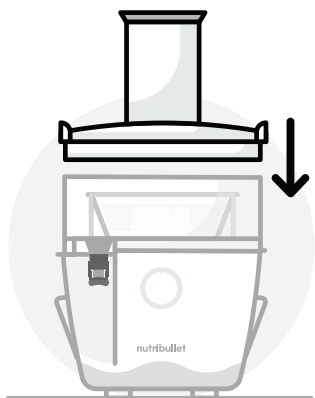

- 4 Coloque la **tapa superior** sobre el tamiz y el recipiente para pulpa. Las "pestañas" laterales de la **tapa superior** deben alinearse con las "pestañas" laterales del recipiente para pulpa.



- 7 Coloque la **tapa de la jarra** sobre la jarra y desenganche el cierre de la tapa.



- 8 Inclíne ligeramente la **jarra** y colóquela debajo de la boquilla de salida de zumo. Alinee la boquilla con el agujero en la **tapa de la jarra** y enderece la **jarra**. Se encaja perfectamente en la salida para mantenerla en su sitio.

# Instrucciones de uso



- 1** Reúna todos los ingredientes que quiera utilizar y lávelos. Prepare los ingredientes que se van a procesar cortando, pelando o quitando la piel, los tallos o los huesos.



- 2** Cuando el aparato esté completamente montado, conecte el cable de alimentación a la corriente. Utilice el **Selector de doble velocidad** para seleccionar una velocidad para comenzar a hacer el zumo. Es posible alternar entre las velocidades según el tipo de producto. (Consulte la tabla de la página 14 para conocer las velocidades recomendadas para los distintos tipos de producto).

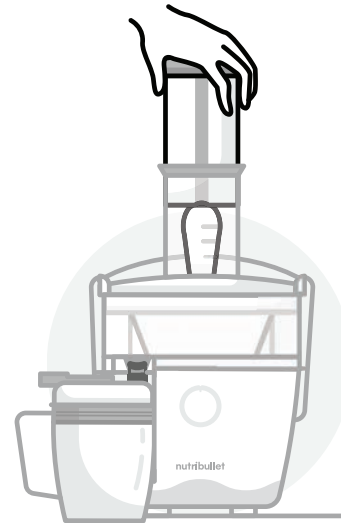

- 3** Mientras el motor está en marcha, comience a introducir suavemente los ingredientes en el canal de alimentación utilizando el **empujador**.

**NOTA:** No ejerza demasiada fuerza ni introduzca los alimentos muy rápido con el **empujador**, ya que no permitirá obtener el máximo rendimiento.

**ADVERTENCIA:** No utilice nunca las manos/dedos u otros utensilios para empujar los alimentos por el canal de alimentación hacia el tamiz. Utilice exclusivamente el **empujador** para presionar los ingredientes.

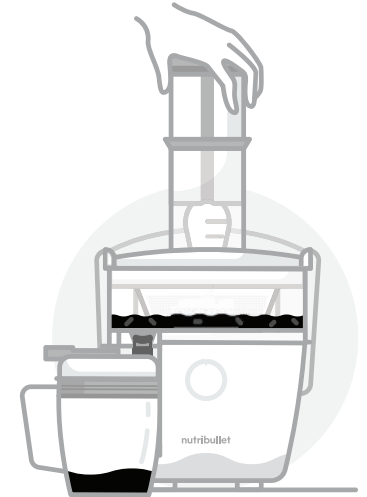

- 4** El zumo empezará a salir por la boquilla y a entrar en la **jarra**, mientras que la pulpa se separará y quedará en el **recipiente para pulpa**.

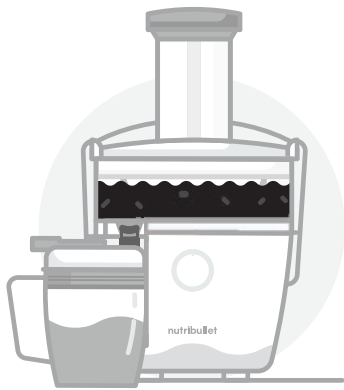

- 5** Cuando el **recipiente para pulpa** esté completamente lleno, deberá vaciarlo antes de continuar con la extracción de zumo. Consulte las instrucciones de desmontaje.



- 6** Asegúrese siempre de girar el **Selector de doble velocidad** a la posición "OFF" y espere a que el **Tamiz** deje de girar antes de retirar la **jarra** de debajo de la boquilla. Desenchufe el aparato después de cada uso.



- 7** Retire la **jarra** de debajo de la boquilla. Puede cerrar la **tapa de la jarra** y conservar el zumo en la **jarra** si lo desea.

**NOTA:** para ello, primero tendrá que inclinar la **jarra** hacia adelante con un ligero ángulo, de modo que el agujero grande de la tapa se separe ligeramente de la boquilla, entonces podrá deslizar la jarra. Esto es lo contrario de lo que hizo durante el montaje.

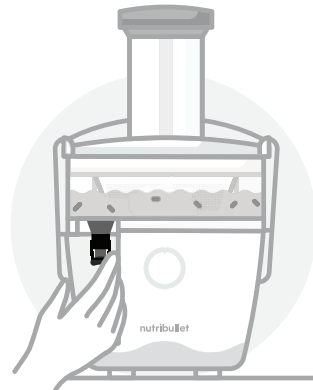

- 8** Mueva inmediatamente el tapón de la **boquilla antigoteo** hacia abajo para que el líquido residual no gotee sobre el aparato o sobre la superficie debajo del extractor.

**CONSEJO:** recomendamos utilizar la mano izquierda para apartar la **jarra**, mientras se utiliza la mano derecha para girar el tapón de la **boquilla antigoteo** hacia abajo y sobre la abertura de la salida.

# Selector

## SELECTOR DE DOBLE VELOCIDAD Y AJUSTES DE EXTRACCIÓN

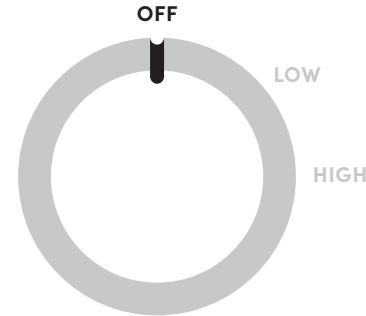

**OFF (apagado):**  
La alimentación está en **OFF**, el aparato no funciona.

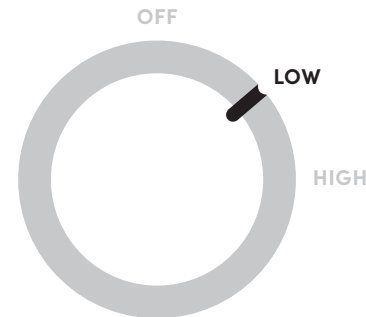

**LOW (BAJA):**  
Ideal para procesar frutas y verduras más blandas.

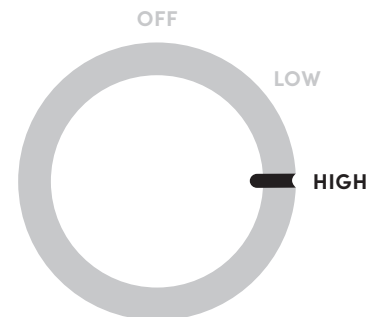

**HIGH (ALTA):**  
Ideal para productos más duros como zanahorias y remolachas.

# Consejos para hacer zumo

## GUÍA DE SELECCIÓN DE VELOCIDADES

INGREDIENTES:	VELOCIDADES	ESTACIÓN
<b>Manzana</b>	Alta	Todo el año
<b>Remolacha</b>	Alta	Verano / Otoño / Invierno
<b>Arándanos</b>	Alta	Verano
<b>Brócoli</b>	Alta	Otoño / Primavera
<b>Coles de Bruselas</b>	Alta	Otoño / Invierno
<b>Col</b>	Baja	Otoño / Invierno / Primavera
<b>Zanahorias</b>	Alta	Todo el año
<b>Coliflor</b>	Alta	Otoño
<b>Apio</b>	Alta	Todo el año
<b>Pepino</b>	Baja	Verano
<b>Hinojo</b>	Alta	Todo el año
<b>Jengibre</b>	Alta	Otoño
<b>Uvas</b>	Baja	Otoño
<b>Pomelo</b>	Baja	Invierno
<b>Col rizada</b>	Alta	Otoño / Invierno / Primavera
<b>Kiwi</b>	Baja	Otoño / Invierno / Primavera
<b>Limón</b>	Baja	Todo el año
<b>Lima</b>	Baja	Todo el año
<b>Melón (todos)</b>	Baja	Verano
<b>Naranja</b>	Alta	Invierno
<b>Melocotones</b>	Baja	Verano
<b>Peras</b>	Alta	Otoño / Invierno
<b>Piña</b>	Alta	Otoño / Invierno / Primavera
<b>Ciruelas</b>	Alta	Verano
<b>Frambuesas</b>	Baja	Verano / Otoño
<b>Espinacas</b>	Baja	Otoño / Primavera
<b>Batata (cruda)</b>	Alta	Otoño / Invierno
<b>Tomates</b>	Baja	Verano

## VITAMINAS / NUTRIENTES

fuelle de quercetina
excelente fuente de folato
buena fuente de vitamina C
alto contenido de vitamina C, alto contenido de folato, buena fuente de potasio
alto contenido de vitamina C, buena fuente de folato
alto contenido de vitamina C
excelente fuente de vitamina A, buena fuente de vitamina C
alto contenido de vitamina C, buena fuente de folato
buena fuente de vitamina C, buena fuente de vitamina A
buena fuente de vitamina C
buena fuente de vitamina C y potasio
contiene vitamina C, magnesio y potasio
buena fuente de vitamina K
alto contenido de vitamina A, alto contenido de vitamina C
excelente fuente de vitamina A y vitamina C, buena fuente de calcio y potasio
alto contenido de vitamina C, buena fuente de potasio y vitamina E
alto contenido de vitamina C
alto contenido de vitamina C
alto contenido de vitamina A, alto contenido de vitamina C
alto contenido de vitamina C
buena fuente de vitamina C
buena fuente de vitamina C
alto contenido de vitamina C
buena fuente de vitamina C
alto contenido de vitamina C
alto contenido de vitamina A, vitamina C, hierro y folato, buena fuente de magnesio
buena fuente de potasio, alto contenido de vitamina A y vitamina C
alto contenido de vitamina A, alto contenido de vitamina C, buena fuente de potasio

## PREPARACIÓN ADECUADA DE LOS PRODUCTOS

### Prepare la fruta y las verduras antes de introducirlas en el aparato:

- Limpie adecuadamente los productos (utilice agua tibia, un limpiador para fruta y verdura o agua y vinagre de sidra de manzana).
- Pele o elimine la piel según sea necesario, y corte los alimentos hasta alcanzar el tamaño adecuado, lo suficientemente pequeño como para entrar fácilmente en el canal de alimentación, sin tener que forzar los trozos hacia abajo con el **empujador**.
- Pele los cítricos antes de procesarlos.
- Retire los huesos y las semillas de las frutas de hueso antes de procesarlas.

## CANAL DE ALIMENTACIÓN

- No introduzca la mano o los dedos en el canal de alimentación cuando esté conectado al aparato.
- Ponga siempre en marcha el extractor antes de introducir alimentos en el canal de alimentación. El aparato debe estar en funcionamiento cuando se introducen los productos.
- No sobrecargue el canal de alimentación. Los productos deben añadirse gradualmente, a un ritmo que deje tiempo al aparato para procesar.
- Utilice exclusivamente el **empujador** suministrado para introducir los alimentos en el canal de alimentación. No utilice nunca los dedos, utensilios o cualquier otro elemento.
- No ejerza nunca una fuerza excesiva para empujar los productos en el canal de alimentación.
- Al preparar el zumo, asegúrese de que todos los productos hayan pasado por el canal de alimentación y por el **tamiz** antes de añadir más.
- Si algún alimento se queda atascado en el canal de alimentación, utilice el **empujador** para desplazarlo por el canal hacia el **tamiz**.

## CONSUMO DE ZUMO Y PULPA

En lugar de compostar o tirar la pulpa que queda después de hacer el zumo, puede optar por consumirla. Consulte nuestro **Libro de recetas** para obtener algunos consejos divertidos sobre qué hacer con la pulpa. Utilizando estas ideas creativas, podrá emplear la pulpa en una gran variedad de formas deliciosas (y saludables).

- Tanto si prefiere lo dulce como lo salado, puede utilizar la pulpa para crear deliciosas recetas.
- Para un sabor exquisito, consuma el zumo y la pulpa frescos en las 48 horas siguientes a la extracción del zumo.

## ALIMENTOS NO APTOS

### Alimentos que NUNCA deben usarse en este aparato:

- Alimentos que no contienen zumo para extraer (por ejemplo, plátanos o aguacates).
- Frutas o verduras congeladas.
- Frutas con hueso que tenga huesos grandes o semillas que no se han eliminado. Las frutas de hueso solo pueden utilizarse si se ha eliminado las semillas o hueso.

## SOBRECALENTAMIENTO

- Si el motor se sobrecalienta, el aparato se apagará.
- Si deja de funcionar, desenchúfelo y deje que se enfríe durante al menos quince minutos antes de volverlo a utilizar.

# Desmontaje



- 1 Asegúrese de que el aparato esté apagado, en "OFF", y desenchúfelo.

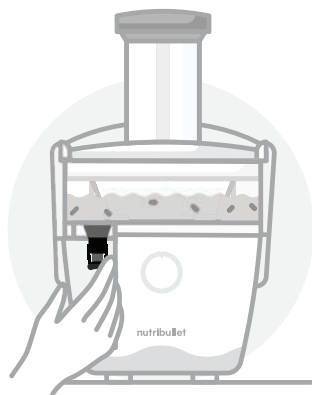

- 2 Retire la jarra de debajo de la boquilla. Para evitar derrames, utilice el tapón de la **boquilla antigoteo** para cerrarla.

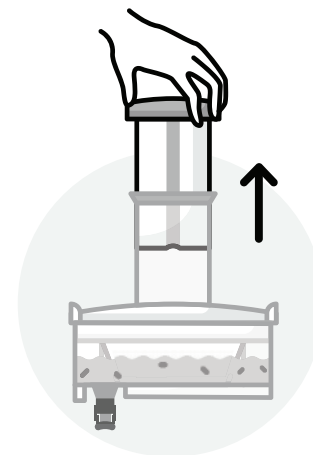

- 5 Retire el **empujador** quitándolo del canal de alimentación.

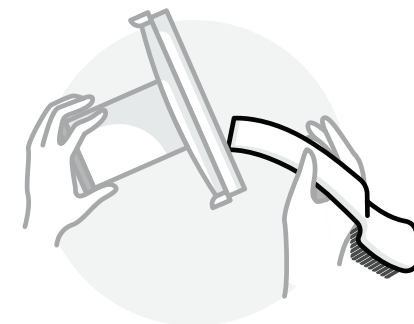

- 6 Levante la tapa superior en dirección vertical, quitándola del recipiente para pulpa y elimine la pulpa del interior de la tapa. Puede utilizar el extremo plano del **cepillo** para raspar la pulpa de la tapa.

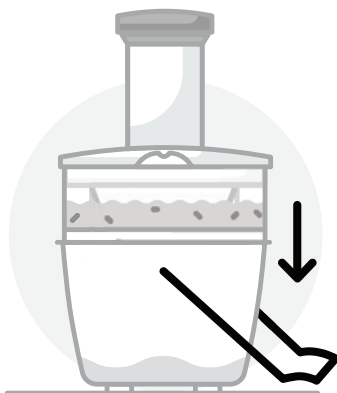

- 3 Desenganche el **asa de seguridad** de la **tapa superior** tirando del asa hacia atrás, desenganchándola de las "pestañas" laterales de la **tapa**. Mueva el asa hacia abajo.

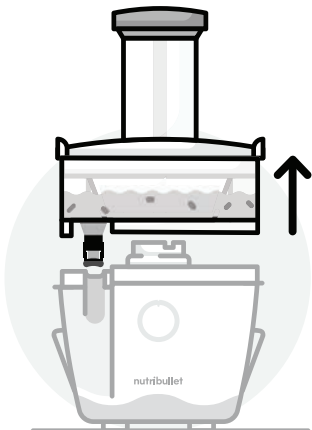

- 4 Retire el **recipiente para pulpa** de la base motor tirando hacia arriba con la **tapa del recipiente** y el **tamiz** en su lugar, y llévelos directamente al fregadero.

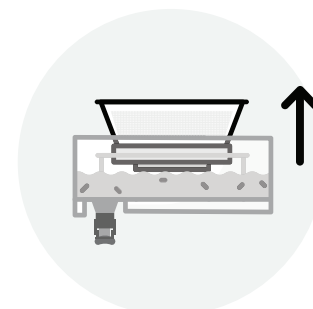

- 7 Levante con delicadeza el **tamiz** en dirección vertical quitándolo del centro del recipiente para Pulpa. Limpie el **tamiz** de inmediato (vea las instrucciones de mantenimiento).

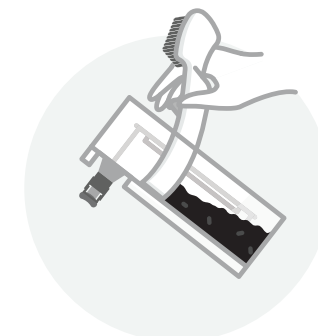

- 8 Vacíe el **recipiente para pulpa**. Utilice el extremo plano del **cepillo** para raspar fácilmente la pulpa y guardarla para utilizarla en otras recetas o en el compostaje. También puede vaciar la pulpa en el cubo de basura o en el compost.

# Cuidado y mantenimiento

Antes del primer uso y cada vez que utilice el aparato, respete las siguientes instrucciones de limpieza.

Limpiar nutribullet Juicer™ es rápido y fácil. Todos los componentes, excepto el empujador de alimentos y la base motor, son aptos para lavavajillas. Siga leyendo para conocer algunos consejos y buenas prácticas de limpieza.

- 1 Compruebe que la **base motor** esté desenchufada antes de montar, desmontar, limpiar o guardar el aparato.
- 2 Una vez vaciado el **recipiente para pulpa**, enjuague todas las piezas con agua corriente.
- 3 Utilice el **cepillo** para limpiar el **tamiz** debajo del agua corriente. Asegúrese de limpiar correctamente el **tamiz** cada vez que haga zumo, ya que los minerales de las frutas y verduras pueden acumularse en el **tamiz** impidiendo la máxima extracción de zumo.

 **ADVERTENCIA:** tenga siempre cuidado al limpiar el **tamiz**, porque la parte plana del disco tiene dientes afilados.

**CONSEJO:** limpie el **tamiz** lo antes posible al terminar de hacer el zumo, utilizando el **cepillo**. Por el contrario, si la pulpa se seca en el **tamiz**, será más difícil liberar los agujeros obstruidos. En caso de obstrucción, deje el **tamiz** en remojo en agua caliente durante 30 minutos.

- 4 Todos los componentes de Juicer, excepto la **base motor**, son aptos para lavavajillas. También puede lavarlos a mano con agua tibia y jabón.

**CONSEJO:** nunca utilice el ciclo de desinfección para lavar el aparato, ya que puede deformar el plástico.

- 5 Limpie la **base motor** con un paño limpio y húmedo.

 **ADVERTENCIA:** no sumerja la **base motor** en agua u otro líquido.

**Instrucciones de limpieza para los accesorios de nutribullet Juicer™:**

- Las **botellas de vidrio** y sus tapas son aptas para lavavajillas.
- Las **bandejas de congelación** y sus tapas son aptas para lavavajillas.

# Zumo y elementos para conservarlo

nutribullet Juicer incluye algunos accesorios para conservar el zumo: una jarra, dos botellas y dos bandejas de congelación.

Los accesorios le ofrecen tres opciones para conservar el zumo:

## 1 EN LA JARRA:

La **jarra** tiene una capacidad de 800 ml. Asegúrese de guardar la jarra en posición vertical en su nevera, con la tapa bien cerrada, el cierre enganchado y sin nada encima de la tapa.

## 2 EN LAS BOTELLAS:

Utilice cada **botella** para conservar hasta 350 ml de zumo y disfrutarlo más tarde, ya sea en casa o fuera. Llene las botellas dejando un espacio de unos 0,6 cm en la parte superior, con la cantidad de aire adecuado.

## 3 EN LAS BANDEJAS:

Cada **bandeja de congelación** tiene una capacidad total de 470 ml: una bandeja tiene ocho cavidades de 60 ml, y la otra bandeja tiene cuatro cavidades de 120 ml. Son una forma estupenda de conservar el zumo durante más tiempo, y luego descongelarlo en cualquier momento para

obtener una ración completa. O bien, utilice las bandejas para hacer chupitos de zumo congelado (consulte nuestro **Libro de recetas** para obtener algunas exquisitas recetas de chupitos de zumo congelado para añadir a sus bebidas favoritas, o para beberlos solos).

**Consuma el zumo y la pulpa frescos en las 48 horas siguientes a la preparación, para disfrutar del mejor sabor.**

**No coloque nada encima de la tapa de la jarra cuando la guarde en la nevera.**

**Algunos componentes son filosos: guárdelos en un lugar seguro donde no se arruinen ni sean fuente de peligro.**

# Guía para la resolución de problemas

- 1 PROBLEMA:** el botón de encendido parpadea tres veces y luego permanece iluminado cuando selecciono una velocidad.
- SOLUCIÓN:** esto significa que la unidad no está bien montada. Asegúrese de que el **recipiente para pulpa** esté adecuadamente colocado encima de la **base motor**, y que el **asa de seguridad** esté bien enganchada.
- 2 PROBLEMA:** el aparato se detuvo mientras funcionaba y el botón de encendido parpadea.
- SOLUCIÓN:** compruebe que el **asa de seguridad** esté fijada firmemente en su posición.
- 3 PROBLEMA:** el aparato se detuvo mientras funcionaba y el botón de encendido queda iluminado.
- SOLUCIÓN:** ha superado los 10 minutos de funcionamiento continuo. Desenchufe el aparato y manténgalo apagado durante 15 minutos antes de seguir utilizándolo.
- 4 PROBLEMA:** el aparato ha dejado de funcionar y todas las luces parpadearon tres veces.
- SOLUCIÓN:** el aparato se ha sobrecalentado. Desenchufe el aparato y deje que se enfríe durante 15 minutos antes de seguir utilizándolo.

## ES/ Explicación de los símbolos



**ES/** Este símbolo indica que el producto no debe eliminarse con otros residuos domésticos en toda la Unión Europea. Para evitar daños al medio ambiente o a la salud humana por la eliminación incontrolada de residuos; recíclelos de forma responsable para promover la reutilización sostenible de los recursos materiales. Para devolver el dispositivo usado, utilice los sistemas de devolución y recogida, o póngase en contacto con la tienda donde compró el producto que lo puede reciclar de forma segura para el medio ambiente.



**ES/** Este producto es conforme al Reglamento Europeo 1935/2004 sobre los materiales y objetos destinados a entrar en contacto con alimentos.

---

## Piezas de repuesto

Para pedir otras piezas y accesorios, visite nuestro sitio web [nutribullet.com](http://nutribullet.com)

**1 (800) 523-5993 | [nutribullet.com](https://nutribullet.com)**

nutribullet® es una marca registrada de CAPBRAN HOLDINGS, LLC  
Copyright © 2020 CAPBRAN HOLDINGS, LLC. Distribuido por CAPITAL BRANDS  
DISTRIBUTION, LLC. LOS ÁNGELES, CA 90025 USA  
Todos los derechos reservados. FABRICADO EN CHINA

Las imágenes pueden diferir del producto real. Nos esforzamos constantemente por mejorar nuestros productos, por lo que las especificaciones aquí contenidas están sujetas a cambios sin previo aviso.

**210927\_NBJ93100**

**nutribullet**  
JUICER™



**Guia do utilizador**

# Índice

- 03 Salvaguardas importantes
- 06 O que está incluído
- 07 Guia de montagem
- 08 Montagem e utilização
  - 10 Instruções de utilização
  - 13 Seletor de controlo
  - 14 Dicas para fazer sumos
- 18 Desmontagem
- 20 Instruções de manutenção
  - 21 Como conservar
  - 22 Peças de substituição

Obrigado por ter comprado a nutribullet Juicer™.

## Salvaguardas importantes

**Aviso! Para evitar o risco de ferimentos graves, leia atentamente todas as instruções antes de utilizar a sua nutribullet Juicer™. Ao utilizar qualquer aparelho elétrico, devem ser sempre observadas precauções básicas de segurança, incluindo as seguintes informações importantes.**

### SEGURANÇA PESSOAL

#### AVISO!

Esta centrifugadora de sumos tem lâminas afiadas e peças móveis, e **NÃO** se destina a ser utilizada por crianças que não têm experiência e conhecimento do seu funcionamento seguro. Exigem uma supervisão rigorosa e instruções minuciosas sobre o seu uso adequado e uma operação segura.

Mantenha o aparelho e o cabo fora do alcance das crianças. As crianças não devem brincar com o aparelho. Para eliminar o perigo de asfixia para crianças pequenas, retire e elimine com segurança a cobertura de proteção aplicada na ficha elétrica desta centrifugadora de sumos.

#### EVITE O CONTACTO COM AS PEÇAS MÓVEIS.

Mantenha as mãos, os dedos, o cabelo, a roupa, bem como as espátulas e outros utensílios

afastados do aparelho durante o funcionamento.

Este aparelho não se destina a ser utilizado por pessoas (incluindo crianças) com capacidades físicas, sensoriais ou mentais reduzidas ou com falta de experiência e conhecimento, a menos que lhes seja dada supervisão ou instruções relativas à utilização do aparelho por uma pessoa responsável pela sua segurança.

#### O COADOR E AS LÂMINAS SÃO AFIADOS! MANUSEIE COM EXTREMO CUIDADO!

Não toque nas pequenas lâminas/dentes de corte na parte inferior/base do coador. Mantenha os dedos afastados da lâmina afiada do funil de enchimento.

Não deixe o aparelho sem vigilância durante a sua utilização.

Frutas e legumes duros forçarão demasiado o motor se for selecionada uma velocidade baixa.

**Se houver um derrame por**

**baixo, à volta ou sobre a própria centrifugadora de sumos, desligue a unidade da fonte de alimentação. Limpe com um pano e deixe a unidade secar completamente antes de a utilizar.**

Não empurre os alimentos para dentro do funil de enchimento com os dedos ou utensílios. Utilize apenas o empurrador de alimentos fornecido. Não coloque a mão ou os dedos no funil de enchimento quando ele estiver fixo à centrifugadora de sumos. Se os alimentos ficarem agarrados ao funil de enchimento, utilize o empurrador de alimentos fornecido ou outro pedaço de fruta ou vegetal para os empurrar para baixo. Desligue o motor e certifique-se de que todas as peças móveis pararam antes de desmontar a centrifugadora de sumos para remover a polpa restante.

Não utilize nenhum aparelho com um cabo ou ficha danificado ou depois de ele ter avariado ou ter caído ou de ter sido danificado de qualquer forma. Se o cabo de alimentação estiver danificado, deve ser substituído pelo fabricante, pelo seu agente autorizado ou por pessoas igualmente qualificadas, a fim de evitar qualquer perigo.

**CUIDADO:** Para evitar um perigo devido ao rearme inadvertido da proteção térmica, este aparelho não deve ser alimentado através de um dispositivo de comutação externo, como um temporizador, nem ligado a um circuito que seja regularmente ligado e desligado pela empresa de abastecimento de energia.

Não utilize o aparelho se o coador rotativo ou a tampa de proteção

estiverem danificados ou com fissuras visíveis.

**Certifique-se sempre de que a centrifugadora de sumos é desligada após cada utilização. Antes de desmontar, certifique-se de que o coador parou de rodar e que o motor parou completamente.**

## SEGURANÇA DO PRODUTO

**Esta centrifugadora de sumos foi concebida apenas para sumos de frutas e legumes. Consulte o guia de sumos para determinar a velocidade correta para as frutas e legumes selecionados para os sumos. Não utilize frutas ou legumes congelados.**

Não utilize a centrifugadora de sumos sem a taça da polpa e a tampa da taça fixadas à base do motor. Consulte as instruções de montagem para uma colocação adequada.

**Retire e elimine com segurança qualquer material da embalagem ou etiquetas promocionais antes de utilizar a centrifugadora de sumos pela primeira vez.**

**Certifique-se de que a superfície onde o aparelho está a funcionar é estável, nivelada, limpa e seca.**

**Retire a casca de todos os citrinos antes de os espremer.**

Não esprema frutos de caroço a menos que tenham sido removidas as pevides ou as sementes.

Certifique-se sempre de que a tampa da taça da polpa está bem fixa no lugar (com a pega de bloqueio) antes de ligar o motor. Não desbloqueie os fechos (pega de bloqueio) com

a centrifugadora de sumos em funcionamento.

Quando utilizar esta centrifugadora de sumos, certifique-se de que existe um espaço adequado à volta e por baixo da mesma para uma circulação de ar adequada.

A utilização de acessórios não recomendados ou vendidos pela Nutribullet® pode causar um incêndio, choque elétrico ou ferimentos. Esta centrifugadora de sumos é apenas para uso doméstico. Não utilize esta centrifugadora de sumos para mais nada além da sua utilização prevista. Não utilize em veículos ou barcos em movimento. Não utilize ao ar livre. O uso indevido pode causar ferimentos.

Se nenhuma velocidade for selecionada ao fim de 10 minutos, a unidade desliga-se.

Se o motor parar por qualquer motivo, desligue a base de alimentação da tomada e deixe-a arrefecer durante pelo menos 15 minutos.

**Desligue** a centrifugadora de sumos e, em seguida, retire a ficha da tomada quando ela não estiver a ser utilizada, antes de montar ou desmontar peças, e antes de a limpar. Para retirar a ficha da tomada, segure a ficha e puxe-a da tomada. Nunca puxe o cabo de alimentação.

Não deixe o cabo de alimentação pendurado sobre a borda de uma mesa ou bancada.

Não deixe que o cabo de alimentação toque em superfícies quentes, como um fogão, nem deixe que fique emaranhado ou com nós.

Inspecione regularmente o cabo de alimentação, a ficha e a

centrifugadora de sumos em si para verificar se existem danos.

Para proteger contra incêndios, choques elétricos e ferimentos pessoais, não mergulhe a centrifugadora de sumos, a base do motor, o cabo ou a ficha em água ou qualquer outro líquido.

Não utilize a centrifugadora de sumos se o coador rotativo estiver danificado.

Mantenha a centrifugadora de sumos limpa. Consulte a secção de cuidados e limpeza para obter mais informações.

### AVISO!

Pode ocorrer vibração durante o funcionamento normal.

Se ocorrerem vibrações extremas, interrompa a utilização e contacte o Serviço de Apoio ao Cliente.

Qualquer manutenção que não seja a limpeza deve ser efetuada por um eletricista autorizado. Não tente reparar ou fazer manutenção à centrifugadora de sumos, contacte o Serviço de Apoio ao Cliente para obter assistência em [www.nutribullet.com](http://www.nutribullet.com)

# ! Guarde estas instruções!

## APENAS PARA USO DOMÉSTICO

# O que está incluído



BASE DO MOTOR DE 800 WATTS COM PEGA DE BLOQUEIO



TAMPA DA TAÇA DA POLPA COM FUNIL DE ENCHIMENTO DE 76 MM



EMPURRADOR DE ALIMENTOS



TAÇA DA POLPA DE 1,5 L COM BICO ANTIGOTA



COADOR DE AÇO INOXIDÁVEL



JARRO DE SUMO DE 800 ML



TAMPA DO JARRO DE SUMO COM SEPARADOR DE ESPUMA



ESCOVA DE LIMPEZA

# Guia de montagem

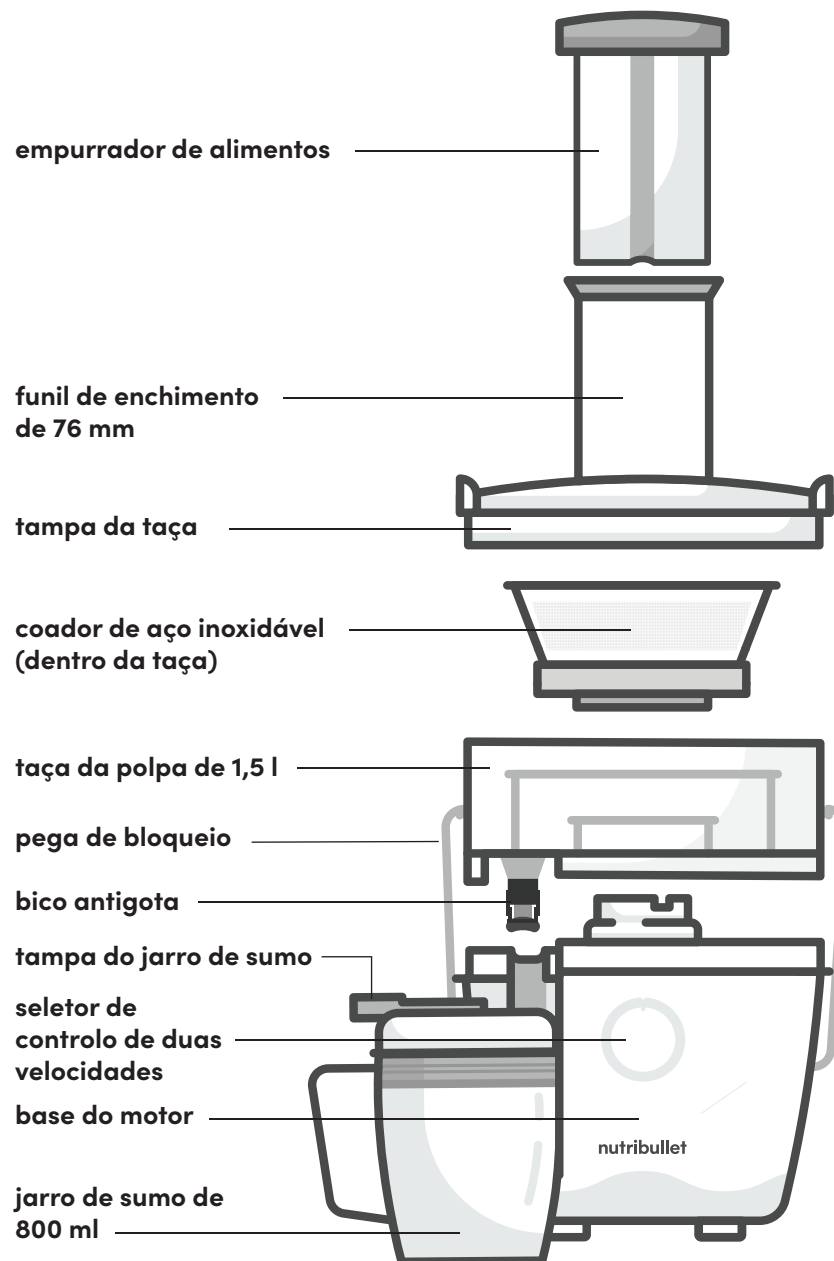

# Montagem

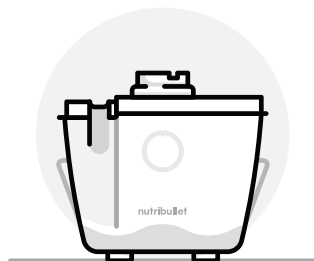

- 1** Coloque a **base do motor** sobre uma bancada seca e nivelada. Certifique-se de que o seletor está definido para a posição **“OFF”** e que a unidade está desligada da tomada.

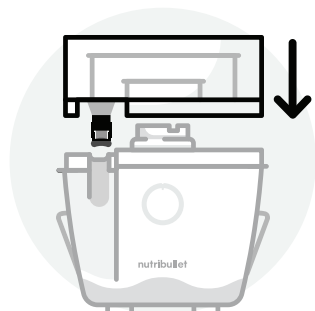

- 2** Coloque a **taça da polpa** em cima da base do motor. Alinhe a **taça da polpa** com a base do motor de modo a que o bico fique alinhado com o lado texturizado da base do motor.

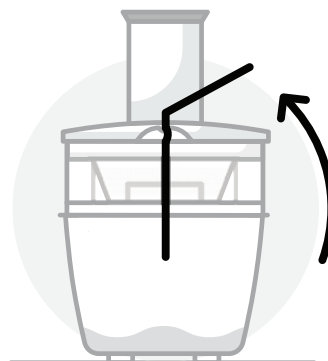

- 5** Levante a **pega de bloqueio** e mova-a para as “orelhas” de cada lado da tampa da taça. A **pega de bloqueio** deve estar na posição vertical e bloqueada no lugar.

**NOTA:** se a **pega de bloqueio** não estiver no devido lugar, a centrifugadora de sumos não liga.

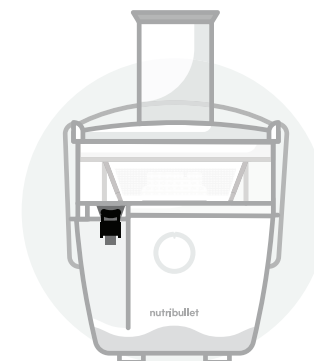

- 6** Oscile a cobertura do **bico antigota** na vertical, de modo a que deixe de cobrir o bico de sumo.

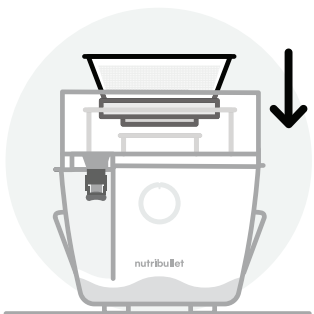

- 3** Alinhe o **coador** com o acoplamento da unidade do motor e empurre para baixo até ele encaixar no lugar com um clique. Manuseie o **coador** agarrando as bordas superiores, tendo cuidado para não tocar nos dentes afiados na base do **coador**. Certifique-se de que o **coador** está bem encaixado no lugar e numa posição segura dentro da taça da polpa.

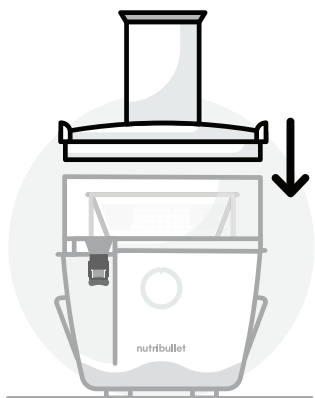

- 4** Coloque a **tampa da taça** sobre o coador e a taça da polpa. As “orelhas” laterais na **tampa da taça** devem ficar alinhadas com as “orelhas” dos lados da taça da polpa.



- 7** Coloque a **tampa do jarro de sumo** sobre o jarro de sumo e abra o fecho da tampa de bloqueio.



- 8** Incline ligeiramente o **jarro de sumo** e coloque-o debaixo do bico de sumo. Alinhe o bico com o orifício na **tampa do jarro de sumo** e nivele o **jarro de sumo**. Ajustar-se-á bem ao bico para mantê-lo no lugar.

# Instruções de utilização



- 1** Reúna todos os ingredientes pretendidos e lave-os. Prepare os ingredientes para os sumos cortando, pelando ou removendo a casca, pés ou sementes.



- 2** Depois de a centrifugadora de sumos estar completamente montada, ligue o cabo de alimentação a uma tomada. Utilize o **seletor de controlo de duas velocidades** para selecionar uma velocidade para começar o sumo. Pode alternar entre as velocidades pretendidas, dependendo do tipo de produto. (Consulte a tabela na página 14 para obter as velocidades recomendadas para os diferentes tipos de produtos).

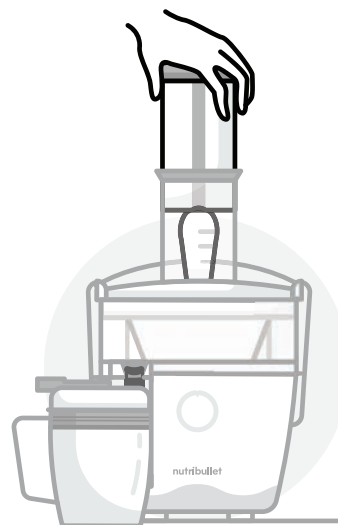

- 3** Com o motor a trabalhar, comece a conduzir suavemente os ingredientes para o funil de enchimento utilizando o **empurrador de alimentos**.

**NOTA:** Não utilize uma força ou velocidade excessivas ao empurrar os alimentos para baixo com o **empurrador de alimentos**, pois tal não permitirá tirar o máximo rendimento do sumo.

- AVISO:** Nunca utilize as mãos/dedos ou outros utensílios para empurrar os alimentos para baixo no funil de enchimento para dentro do coador. Apenas o **empurrador de alimentos** deve ser utilizado para empurrar os ingredientes para baixo.

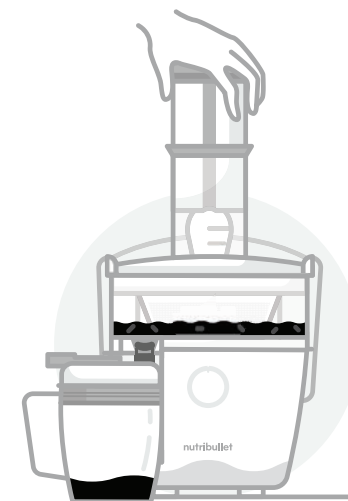

- 4** O sumo começará a fluir para fora do bico e para dentro do **jarro de sumo**, enquanto a polpa será separada e armazenada na **taça da polpa**.



- 5** Quando a **taça da polpa** estiver completamente cheia, deve ser esvaziada antes de continuar a fazer sumo. Consulte as instruções de desmontagem.



- 6** Certifique-se sempre de que roda o **seletor de controlo de duas velocidades** para a posição "OFF" e aguarde que o **coador** pare de girar antes de retirar o **jarro de sumo** de debaixo do bico. Desligue a unidade da tomada após cada utilização.



- 7** Retire o **jarro de sumo** de debaixo do bico. Pode fechar a **tampa do jarro de sumo** e guardar sumo no **jarro de sumo**, se desejar.

**NOTA:** Para isso, primeiro terá de inclinar o **jarro de sumo** para a frente num pequeno ângulo, de modo a que o orifício grande da tampa tenha alguma separação do bico, para depois poder deslizar o jarro para fora. Isto é o inverso do que fez durante a montagem.

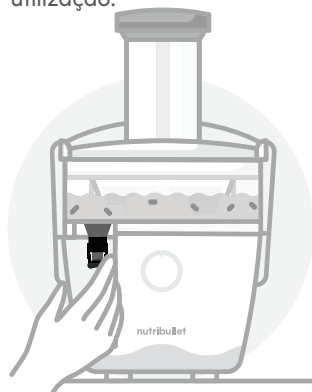

- 8** Desloque imediatamente a tampa do **bico antigota** para baixo sobre o bico para evitar quaisquer gotas residuais sobre a unidade ou para a superfície subjacente à centrifugadora de sumos.

**DICA:** Recomendamos que use a mão esquerda para puxar o **jarro de sumo** para longe, enquanto usa a mão direita para balançar a tampa do **bico antigota** para baixo e sobre a abertura do bico.

# Seletor de controlo

## DEFINIÇÕES DO SELETOR DE CONTROLO DE DUAS VELOCIDADES E DO SUMO

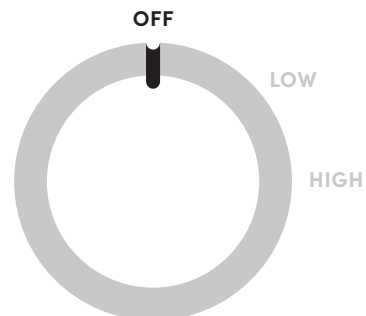

**OFF:**  
A energia está **desligada**, a centrifugadora de sumos não está a funcionar.

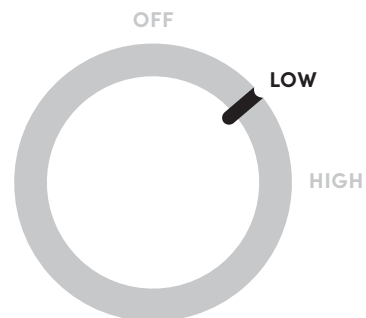

**LOW:**  
O melhor para sumos de frutas e legumes mais moles.

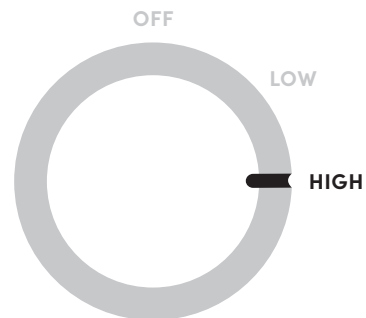

**HIGH:**  
O melhor para produtos mais duros como cenouras e beterrabas.

# Dicas para fazer sumos

## GUIA DE SELEÇÃO DE VELOCIDADES PARA SUMOS

INGREDIENTES	VELOCIDADES	ESTAÇÕES DO ANO
Maçã	High	Todo o ano
Beterraba	High	Verão / outono / inverno
Mirtilo	High	Verão
Brócolos	High	Outono / primavera
Couves-de-Bruxelas	High	Outono / inverno
Couve	Low	Outono / inverno / primavera
Cenouras	High	Todo o ano
Couve-flor	High	Outono
Aipo	High	Todo o ano
Pepino	Low	Verão
Funcho	High	Todo o ano
Gengibre	High	Outono
Uvas	Low	Outono
Toranja	Low	Inverno
Couve frisada	High	Outono / inverno / primavera
Kiwi	Low	Outono / inverno / primavera
Limão	Low	Todo o ano
Lima	Low	Todo o ano
Melões (todos)	Low	Verão
Laranja	High	Inverno
Pêssegos	Low	Verão
Peras	High	Outono / inverno
Ananás	High	Outono / inverno / primavera
Ameixas	High	Verão
Framboesas	Low	Verão / outono
Espinafres	Low	Outono / primavera
Batata-doce (crua)	High	Outono / inverno
Tomate	Low	Verão

## VITAMINAS/NUTRIENTES

fonte de quercetina
excelente fonte de folato
boa fonte de vitamina C
rico em vitamina C, rico em folato, boa fonte de potássio
rico em vitamina C, boa fonte de folato
rico em vitamina C
excelente fonte de vitamina A, boa fonte de vitamina C
rico em vitamina C, boa fonte de folato
boa fonte de vitamina C, boa fonte de vitamina A
boa fonte de vitamina C
boa fonte de vitamina C e potássio
contém vitamina C, magnésio e potássio
boa fonte de vitamina K
rico em vitamina A, rico em vitamina C
excelente fonte de vitamina A e vitamina C, boa fonte de cálcio e potássio
rico em vitamina C, boa fonte de potássio e vitamina E
rico em vitamina C
rico em vitamina C
rico em vitamina A, rico em vitamina C
rico em vitamina C
boa fonte de vitamina C
boa fonte de vitamina C
rico em vitamina C
boa fonte de vitamina C
rico em vitamina C
rico em vitamina A, vitamina C, ferro e folato, boa fonte de magnésio
boa fonte de potássio, rica em vitamina A e vitamina C
rico em vitamina A, rico em vitamina C, boa fonte de potássio

## PREPARAÇÃO ADEQUADA DOS PRODUTOS

### Prepare as frutas e legumes antes de os inserir na centrífuga de sumos:

- Lave devidamente os produtos (enxague com água morna, com um produto adequado ou com água e vinagre de cidra).
- Descasque ou retire a pele conforme necessário e corte os alimentos até ao tamanho certo – suficientemente pequenos para caberem facilmente no funil de enchimento, sem ter de os forçar para baixo com o **empurrador de alimentos**.
- Retire a casca de todos os citrinos antes de os espremer.
- Retire as pevides e as sementes grandes dos frutos de caroço antes de fazer o sumo.

## FUNIL DE ENCHIMENTO

- Nunca coloque a mão ou os dedos no funil de enchimento quando ele estiver fixo ao aparelho.
- Ligue sempre a centrífuga de sumos antes de adicionar alimentos ao funil de enchimento. A centrífuga de sumos deve estar a funcionar quando os produtos entram na mesma.
- Não sobrecarregue o funil de enchimento. Os produtos devem ser adicionados gradualmente, a um ritmo que a centrífuga de sumos possa acompanhar.
- Utilize apenas o **empurrador de alimentos** fornecido para empurrar os alimentos para dentro do funil de enchimento. Nunca utilize os dedos, utensílios ou qualquer outro aparelho.
- Nunca utilize uma força excessiva para empurrar os produtos para dentro do funil de enchimento.
- Ao fazer o sumo, certifique-se de que todos os produtos se moveram através do funil de enchimento e para dentro do **coador** antes de adicionar mais.
- Se algum alimento ficar preso no funil de enchimento, use o **empurrador de alimentos** para movê-lo pelo funil de enchimento e para dentro do **coador**.

## CONSUMIR O SUMO E A POLPA

Em vez de fazer a compostagem da polpa ou de a deitar fora depois do sumo, pode optar por consumi-la. Consulte o nosso **Guia de Receitas** para obter algumas dicas divertidas sobre o que fazer com a polpa. Ao usar estas ideias criativas, pode desfrutar da polpa numa série de maneiras deliciosas (e saudáveis).

- Quer prefira doces ou salgados, pode usar a polpa para criar alguns petiscos saborosos!
- Para um melhor sabor, consuma o sumo e a polpa frescos no espaço de 48 horas.

## ALIMENTOS PROIBIDOS

### Alimentos que NUNCA devem ser utilizados nesta centrífuga de sumos:

- Alimentos que não contêm sumo para extrair (por exemplo, bananas ou abacates).
- Frutas ou legumes congelados.
- Frutos de caroço que têm pevides ou sementes grandes que não foram removidas. Os frutos de caroço só podem ser utilizados se a semente ou pevide tiver sido removida.

## SOBREAQUECIMENTO

- Se o motor sobreaquecer, a centrífuga de sumos desliga-se.
- Se a centrífuga de sumos deixar de trabalhar, desligue-a da tomada e deixe-a arrefecer durante pelo menos quinze minutos antes de tentar usá-la novamente.

# Desmontagem



- 1 Certifique-se de que o aparelho está desligado, na posição "OFF" e desligado da tomada.

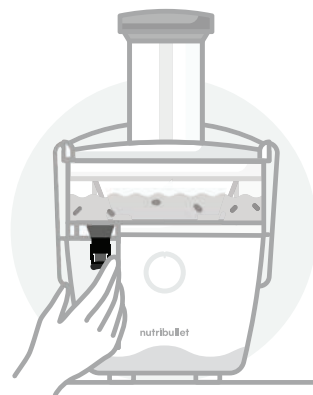

- 2 Retire o jarro de debaixo do bico. Para evitar pingos, utilize a tampa do **bico antigota** para fechar o bico de sumo.

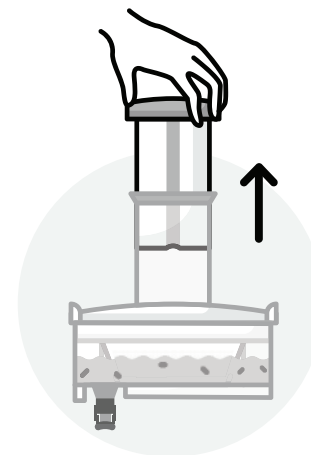

- 5 Retire o **empurrador de alimentos** levantando-o do funil de enchimento.

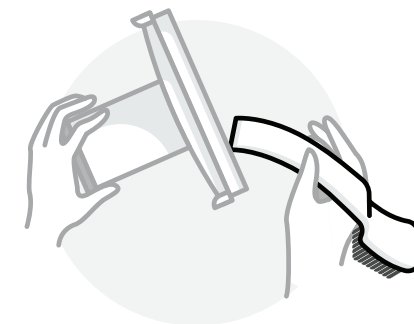

- 6 Levante a tampa da taça na vertical para fora da taça da polpa e retire qualquer polpa do interior da tampa. Pode utilizar a extremidade plana da **escova de limpeza** para raspar a polpa da tampa.

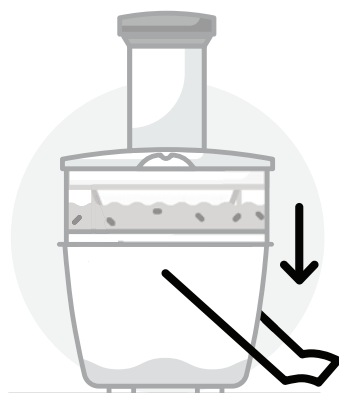

- 3 Desbloqueie a **pega de bloqueio da tampa da taça** puxando a pega para trás para fora das "orelhas" de ambos os lados da **tampa da taça**. Desloque a pega para baixo.

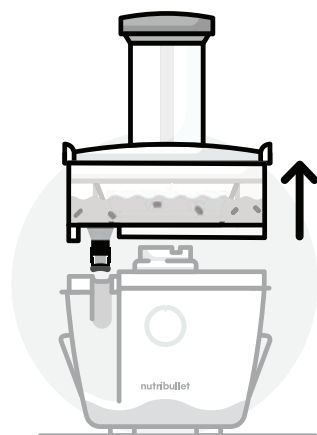

- 4 Retire a **taça da polpa** da base do motor puxando para cima com a **tampa da taça** e o **coador** ainda no lugar, e leve-a diretamente para a pia.

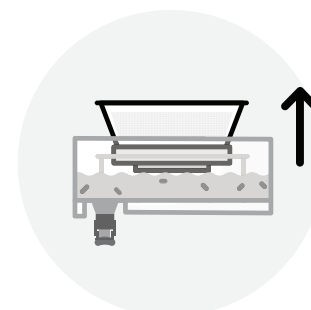

- 7 Levante suavemente o **coador** na vertical para fora do centro da taça da polpa. Limpe imediatamente o **coador** (consulte as instruções de manutenção).

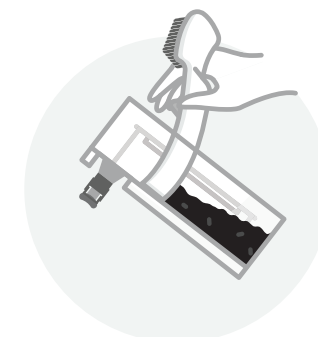

- 8 Esvazie a **taça da polpa**. Utilize a extremidade plana da **escova de limpeza** para raspar facilmente a polpa e reserve-a para ser utilizada noutras receitas ou na compostagem. Também pode deitar a polpa no caixote do lixo ou de compostagem.

# Cuidados e manutenção

Siga as instruções de limpeza abaixo antes da primeira utilização e depois de cada utilização.

A limpeza da nutribullet Juicer™ é rápida e fácil. Todos os componentes, à exceção do empurrador de alimentos e da base do motor, são seguros para a máquina de lavar loiça. Continue a ler para mais algumas dicas de limpeza e boas práticas.

- 1 Certifique-se sempre de que a **base do motor** está desligada da tomada antes de começar a montagem, desmontagem, limpeza ou armazenamento da unidade.
- 2 Uma vez esvaziada a **taça da polpa**, enxague todas as peças com água corrente.
- 3 Utilize a **escova de limpeza** para esfregar o **coador** debaixo de água corrente. Certifique-se de que limpa corretamente o **coador** sempre que fizer sumos, pois os minerais das frutas e legumes podem causar uma acumulação no **coador**, o que pode impedir a extração máxima de sumo.

 **AVISO:** Tenha sempre cuidado ao limpar o **coador**, uma vez que ele contém dentes de lâminas afiadas no parte do disco plano.

**DICA:** Limpe sempre o **coador** o mais rapidamente possível depois de fazer os sumos utilizando a **escova de limpeza**. Se a deixar acumular, a polpa secará no **coador** e tornar-se-á mais difícil esfregar os orifícios bloqueados. Se isso acontecer, certifique-se de que mergulha o **coador** em água quente durante 30 minutos.

- 4 Todos os componentes da Juicer, à exceção da **base do motor**, são seguros para a máquina de lavar loiça. Também pode lavar à mão com água morna e sabão.

**DICA:** Não utilize o ciclo de esterilização na sua máquina de lavar loiça para limpar a centrífugadora de sumos, pois pode fazer com que as peças se deformem.

- 5 Limpe a **base do motor** com um pano limpo e húmido.

 **AVISO:** Nunca mergulhe a **base do motor** em água ou outros líquidos.

**Instruções de limpeza para os acessórios de conservação nutribullet Juicer™:**

- As **garrafas de conservação de vidro** e as tampas são seguras para a máquina de lavar loiça.
- Os **tabuleiros de congelação** e as tampas são seguros para a máquina de lavar loiça.

# Conservação do sumo e da unidade

Incluídos com a Juicer estão alguns ótimos acessórios de conservação: um jarro de sumo, duas garrafas de conservação de sumo e dois tabuleiros de congelação.

Os acessórios de conservação dão-lhe três opções para conservar o sumo:

## 1 NO JARRO:

O **jarro de sumo** conserva até 800 ml. Certifique-se de que guarda o jarro na vertical no frigorífico, com a tampa bem vedada, o fecho fechado e sem nada em cima da tampa.

## 2 NAS GARRAFAS:

Use cada **garrafa de conservação** para guardar até 350 ml de sumo, para que possa apreciá-lo mais tarde — seja em casa ou numa deslocação. Encha as garrafas deixando cerca de 0,6 cm de espaço no topo, deixando apenas uma pequena quantidade de ar na garrafa.

## 3 NOS TABULEIROS:

Cada **tabuleiro de congelação** leva um total de 470 ml: um tabuleiro tem oito cavidades de 60 ml e o outro tabuleiro tem quatro cavidades de 120 ml. São uma ótima maneira de preservar o sumo a longo prazo e, depois, descongelá-lo a qualquer momento para uma porção inteira bebível. Ou, então, use os tabuleiros para fazer “shots”

de sumo congelado (Consulte o nosso **Guia de Receitas** para algumas receitas inspiradoras de “shots” de sumo congelado para adicionar às suas bebidas favoritas ou para beber sozinhos.)

**Para um melhor sabor, consuma o sumo e a polpa frescos no espaço de 48 horas.**

**Não coloque nada em cima da tampa do jarro quando guardar no frigorífico.**

**Guarde as peças restantes da unidade num local seguro onde não sejam danificadas e não causem danos, uma vez que algumas das peças são afiadas!**

# Guia de resolução de problemas

- 1 PROBLEMA:** O botão de alimentação pisca três vezes e depois fica iluminado quando seleciono uma velocidade.  
**SOLUÇÃO:** Isto significa que a unidade não está devidamente montada. Certifique-se de que a **taça da polpa** está bem colocada em cima da **base do motor** e que a **pega de bloqueio** está bloqueada.
- 2 PROBLEMA:** A centrifugadora de sumos parou no meio do sumo e o botão de alimentação piscou.  
**SOLUÇÃO:** Certifique-se de que a **pega de bloqueio** está bem bloqueada.
- 3 PROBLEMA:** A centrifugadora de sumos parou no meio do sumo e o botão de alimentação permanece iluminado.  
**SOLUÇÃO:** Excedeu 10 minutos de tempo de funcionamento contínuo. Desligue a centrifugadora de sumos da tomada e mantenha o aparelho desligado durante 15 minutos antes de continuar a utilização.
- 4 PROBLEMA:** A centrifugadora de sumos parou de funcionar e todas as luzes piscaram três vezes.  
**SOLUÇÃO:** A centrifugadora de sumos sobreaqueceu. Desligue a unidade da tomada e deixe-a arrefecer durante 15 minutos antes de continuar a utilização.

## PT/ Explicação das marcações



PT/ Esta marcação indica que este produto não deve ser eliminado com outros resíduos domésticos em toda a UE. Para evitar eventuais danos ao ambiente ou à saúde humana decorrentes da eliminação descontrolada de resíduos, recicle-o de forma responsável para promover a reutilização sustentável dos recursos materiais. Para devolver o seu dispositivo usado, utilize os sistemas de devolução e recolha ou contacte o vendedor onde o produto foi adquirido. O produto poderá ser levado para uma reciclagem segura do ponto de vista ambiental.



PT/ Este produto está em conformidade com o regulamento europeu n.º 1935/2004 relativo aos materiais e objetos destinados a entrar em contacto com alimentos.

---

## Peças de substituição

Para encomendar peças e acessórios adicionais, visite o nosso site em [nutribullet.com](http://nutribullet.com)

**1 (800) 523-5993 | [nutribullet.com](https://nutribullet.com)**

nutribullet® é a marca registada da CAPBRAN HOLDINGS, LLC  
Copyright © 2020 CAPBRAN HOLDINGS, LLC. Distribuído por CAPITAL BRANDS  
DISTRIBUTION, LLC. LOS ANGELES, CA 90025 USA  
Todos os direitos reservados. FEITO NA CHINA

As ilustrações podem diferir do produto real. Esforçamo-nos constantemente para melhorar os nossos produtos, portanto, as especificações aqui contidas estão sujeitas a alterações sem aviso prévio.

**210927\_NBJ93100**

**nutribullet**  
JUICER™



**Οδηγίες χρήσης**

# Περιεχόμενα

- 03 Σημαντικές προφυλάξεις
- 06 Τι περιλαμβάνεται
- 07 Οδηγός συναρμολόγησης
- 08 Συναρμολόγηση και χρήση
  - 10 Οδηγίες χρήσης
  - 13 Διακόπτης ελέγχου
  - 14 Συμβουλές στυψίματος
- 18 Αποσυναρμολόγηση
- 20 Οδηγίες φροντίδας
  - 21 Τρόπος φύλαξης
  - 22 Ανταλλακτικά

Ευχαριστούμε που αγοράσατε το nutribullet Juicer™.

# Σημαντικές προφυλάξεις

Προειδοποίηση! Για να αποφευχθεί ο κίνδυνος σοβαρού τραυματισμού, διαβάστε προσεκτικά όλες τις οδηγίες πριν χρησιμοποιήσετε το nutribullet Juicer™. Κατά τη χρήση οποιασδήποτε ηλεκτρικής συσκευής, θα πρέπει πάντα να τηρούνται οι βασικές προφυλάξεις ασφαλείας, συμπεριλαμβανομένων των ακόλουθων σημαντικών πληροφοριών.

## ΑΤΟΜΙΚΗ ΑΣΦΑΛΕΙΑ

### ΠΡΟΕΙΔΟΠΟΙΗΣΗ!

Αυτό το σύστημα αποχυμωτή έχει κοφτερές λεπίδες και κινούμενα μέρη, και **ΔΕΝ** προορίζεται για χρήση από παιδιά τα οποία δεν έχουν την πείρα και τη γνώση για την ασφαλή λειτουργία του. Για τη σωστή χρήση και την ασφαλή λειτουργία του από παιδιά απαιτείται επίβλεψη και σχολαστική καθοδήγηση.

Φυλάξτε τη συσκευή και το καλώδιό της σε μέρος που δεν μπορούν να φτάσουν τα παιδιά. Τα παιδιά δεν πρέπει να παίζουν με τη συσκευή. Για να εξαλειφθεί ο κίνδυνος πνιγμού σε μικρά παιδιά, αφαιρέστε και απορρίψτε με ασφάλεια το προστατευτικό κάλυμμα που είναι προσαρμοσμένο στο βύσμα τροφοδοσίας του αποχυμωτή.

### ΑΠΟΦΥΓΕΤΕ ΤΗΝ ΕΠΑΦΗ ΜΕ ΤΑ ΚΙΝΟΥΜΕΝΑ ΜΕΡΗ.

Διατηρείτε χέρια, δάχτυλα, μαλλιά, ρούχα, καθώς και σπάτουλες και άλλα μαχαιροπίρουνα, μακριά από τη συσκευή κατά τη λειτουργία.

Η συσκευή αυτή δεν προορίζεται να χρησιμοποιείται από άτομα

(συμπεριλαμβανομένων των παιδιών) με μειωμένες φυσικές, αντιληπτικές ή διανοητικές ικανότητες ή χωρίς εμπειρία και γνώσεις, εκτός εάν επιτηρούνται ή έχουν λάβει οδηγίες για τη χρήση της συσκευής από το άτομο το οποίο είναι υπεύθυνο για την ασφάλειά τους.

### ΤΟ ΦΙΛΤΡΟ ΚΑΙ ΟΙ ΛΕΠΙΔΕΣ ΕΙΝΑΙ ΚΟΦΤΕΡΑ! ΑΠΑΙΤΕΙΤΑΙ ΜΕΓΑΛΗ ΠΡΟΣΟΧΗ ΚΑΤΑ ΤΟΝ ΧΕΙΡΙΣΜΟ!

Μην αγγίζετε τις μικρές λεπίδες/τα μικρά δόντια κοπής στον πυθμένα/στη βάση του φίλτρου. Κρατήστε τα δάχτυλά σας μακριά από την κοφτερή λεπίδα στο στόμιο τροφοδοσίας.

Μην αφήνετε τη συσκευή χωρίς επίβλεψη όταν τη χρησιμοποιείτε.

Τα σκληρά φρούτα και λαχανικά επιβαρύνουν επιπλέον το μοτέρ εάν επιλέξετε χαμηλή ταχύτητα.

**Αν υπάρχει διαρροή κάτω ή γύρω από, ή πάνω στον αποχυμωτή, αποσυνδέστε τη μονάδα από την παροχή ρεύματος. Καθαρίστε με ένα πανί και αφήστε τη μονάδα να στεγνώσει εντελώς πριν από τη λειτουργία.**

Μην ωθείτε τις τροφές στο στόμιο

τροφοδοσίας με τα δάχτυλά σας ή με μαχαιροπίρουνα. Χρησιμοποιείτε μόνο τον ωθητήρα τροφών που παρέχεται. Μην βάζετε τα χέρια ή τα δάχτυλά σας στο στόμιο τροφοδοσίας όταν είναι τοποθετημένο στον αποχυμωτή. Αν οι τροφές φρακάρουν στο στόμιο τροφοδοσίας, χρησιμοποιήστε τον ωθητήρα τροφών που παρέχεται ή ένα άλλο κομμάτι φρούτου ή λαχανικού για να ωθήσετε προς τα κάτω. Απενεργοποιήστε το μοτέρ και βεβαιωθείτε ότι όλα τα κινούμενα μέρη έχουν σταματήσει, πριν αποσυναρμολογήσετε τον αποχυμωτή για να αφαιρέσετε τον υπολειπόμενο πολτό.

Μην λειτουργείτε αυτή ή άλλη συσκευή εάν το καλώδιο ή το βύσμα έχουν υποστεί ζημιά ή σε περίπτωση βλάβης της συσκευής ή εάν η συσκευή έχει υποστεί πτώση ή ζημιά με οποιονδήποτε τρόπο. Αν το καλώδιο ρεύματος έχει υποστεί ζημιά, πρέπει να αντικατασταθεί από τον κατασκευαστή, το τμήμα σέρβις ή παρομοίως εξειδικευμένα άτομα, για να αποφευχθεί ο κίνδυνος.

**ΠΡΟΣΟΧΗ:** Για την αποφυγή κινδύνου λόγω ακούσιας επαναρρύθμισης του θερμικού διακόπτη, η συσκευή αυτή δεν θα πρέπει να παρέχεται ως εξωτερική συσκευή μεταγωγής, όπως χρονόμετρο, ή να συνδέεται σε κύκλωμα που ενεργοποιείται και απενεργοποιείται τακτικά από το γενικό σύστημα ηλεκτροδότησης.

Μην χρησιμοποιείτε τη συσκευή αν το περιστρεφόμενο φίλτρο ή το προστατευτικό κάλυμμα έχουν υποστεί ζημιά ή αν υπάρχουν εμφανείς ρωγμές.

**Να διασφαλίζετε πάντα ότι ο αποχυμωτής είναι**

**απενεργοποιημένος (OFF) μετά από κάθε χρήση. Πριν από την αποσυναρμολόγηση, βεβαιωθείτε ότι έχει σταματήσει η περιστροφή του φίλτρου και έχει σταματήσει εντελώς το μοτέρ.**

## ΑΣΦΑΛΕΙΑ ΠΡΟΪΟΝΤΟΣ

**Αυτός ο αποχυμωτής έχει σχεδιαστεί αποκλειστικά για το στύψιμο φρούτων και λαχανικών. Ανατρέξτε στον οδηγό στύψιματος για να προσδιορίσετε τη σωστή ταχύτητα για τα φρούτα και λαχανικά που έχετε επιλέξει για στύψιμο. Μην χρησιμοποιείτε κατεψυγμένα φρούτα ή λαχανικά.**

Μην χρησιμοποιείτε τον αποχυμωτή χωρίς να είναι προσαρτημένα στη βάση μοτέρ το δοχείο πολτού και το καπάκι του δοχείου. Βλ. τις οδηγίες συναρμολόγησης για τη σωστή τοποθέτηση.

**Αφαιρέστε και απορρίψτε με ασφάλεια τα υλικά συσκευασίας και τις διαφημιστικές ετικέτες, πριν χρησιμοποιήσετε για πρώτη φορά τον αποχυμωτή.**

**Βεβαιωθείτε ότι η επιφάνεια στην οποία είναι τοποθετημένη η συσκευή κατά τη λειτουργία της είναι σταθερή, επίπεδη, καθαρή και στεγνή.**

**Πριν από το στύψιμο αφαιρείτε τη φλούδα από τα εσπεριδοειδή.**

Μην στύβετε πυρηνόκαρπα φρούτα αν δεν έχετε αφαιρέσει τους πυρήνες και τα κουκούτσια.

Να βεβαιώνετε πάντα ότι το καπάκι του δοχείου πολτού είναι τοποθετημένο με ασφάλεια στη θέση του (με τη λαβή ασφάλισης) πριν ενεργοποιήσετε το μοτέρ. Μην απασφαλίζετε τους σφιγκτήρες

(λαβή ασφάλισης) ενώ λειτουργεί ο αποχυμωτής.

Όταν χρησιμοποιείτε τον αποχυμωτή βεβαιωθείτε ότι υπάρχει αρκετός ελεύθερος χώρος αερισμού γύρω και κάτω από τον αποχυμωτή για ελεύθερη κυκλοφορία του αέρα.

Η χρήση εξαρτημάτων τα οποία δεν συνιστώνται ή πωλούνται από την nutriBullet® ενδέχεται να προκαλέσουν πυρκαγιά, ηλεκτροπληξία ή τραυματισμό. Ο αποχυμωτής αυτός προορίζεται μόνο για οικιακή χρήση. Μην χρησιμοποιείτε αυτόν τον αποχυμωτή για οτιδήποτε άλλο εκτός της προοριζόμενης χρήσης του. Μην χρησιμοποιείτε αυτό το προϊόν σε κινούμενα οχήματα ή σκάφη. Μην το χρησιμοποιείτε σε εξωτερικό χώρο. Η εσφαλμένη χρήση μπορεί να οδηγήσει σε τραυματισμό.

Αν μετά από 10 λεπτά δεν επιλεγθεί ταχύτητα, η μονάδα θα απενεργοποιηθεί.

Αν για κάποιο λόγο διακοπεί η λειτουργία του μοτέρ, αποσυνδέστε τη βάση τροφοδοσίας και αφήστε τη να κρυώσει για τουλάχιστον 15 λεπτά.

Απενεργοποιήστε (OFF) τον αποχυμωτή, κατόπιν αποσυνδέστε από την πρίζα, όταν δεν χρησιμοποιείται, πριν τη συναρμολόγηση ή την αποσυναρμολόγηση μερών και πριν από τον καθαρισμό. Για αποσύνδεση από την πρίζα, πιάστε το βύσμα και τραβήξτε. Μην τραβάτε ποτέ από το καλώδιο ρεύματος.

Μην αφήνετε το καλώδιο ρεύματος να κρέμεται από το άκρο τραπεζιού ή πάγκου.

Μην αφήνετε το καλώδιο ρεύματος να ακουμπά σε ζεστές επιφάνειες, όπως εστίες κουζίνας, και μην το αφήνετε να μπερδεύεται ή να κάνει κόμπους.

Ελέγχετε τακτικά το καλώδιο ρεύματος, το βύσμα και τον ίδιο τον αποχυμωτή για τυχόν ζημιές.

Για προστασία από πυρκαγιά, ηλεκτροπληξία και τραυματισμό ατόμων, μην βυθίζετε τον αποχυμωτή, τη βάση μοτέρ, το καλώδιο ή το βύσμα σε νερό ή άλλα υγρά.

Μην χρησιμοποιείτε τον αποχυμωτή αν το περιστρεφόμενο φίλτρο έχει υποστεί ζημιά.

Διατηρείτε τον αποχυμωτή καθαρό. Για περισσότερες πληροφορίες, ανατρέξτε στην ενότητα φροντίδας και καθαρισμού.

### ΠΡΟΕΙΔΟΠΟΙΗΣΗ!

Κατά την κανονική λειτουργία μπορεί να προκύψει δόνηση.

Σε περίπτωση υπερβολικής δόνησης, διακόψτε τη χρήση και επικοινωνήστε με το τμήμα εξυπηρέτησης πελατών.

Οποιαδήποτε άλλη εργασία συντήρησης πέραν του καθαρισμού θα πρέπει να εκτελείται από εξουσιοδοτημένο ηλεκτρολόγο. Μην επιχειρήσετε να επιδιορθώσετε ή να εκτελέσετε εργασίες σέρβις στον αποχυμωτή· για βοήθεια επικοινωνήστε με το τμήμα εξυπηρέτησης πελατών στη διεύθυνση [www.nutribullet.com](http://www.nutribullet.com)

**Φυλάξτε  
• αυτές τις  
οδηγίες!**

**ΜΟΝΟ ΓΙΑ ΟΙΚΙΑΚΗ  
ΧΡΗΣΗ**

# Τι περιλαμβάνεται



ΒΑΣΗ ΜΟΤΕΡ 800 WATT  
ΜΕ ΛΑΒΗ ΑΣΦΑΛΙΣΗΣ

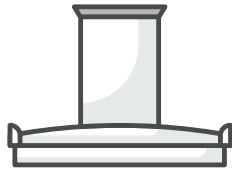

ΚΑΠΑΚΙ ΔΟΧΕΙΟΥ  
ΠΟΛΤΟΥ ΜΕ ΣΤΟΜΙΟ  
ΤΡΟΦΟΔΟΣΙΑΣ 76 MM



ΩΘΗΤΗΡΑΣ ΤΡΟΦΩΝ

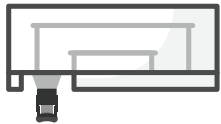

ΔΟΧΕΙΟ ΠΟΛΤΟΥ 1,5 L  
ΜΕ ΣΤΟΜΙΟ ΑΠΟΦΥΓΗΣ  
ΣΤΑΞΙΜΑΤΟΣ



ΦΙΛΤΡΟ ΑΠΟ  
ΑΝΟΞΕΙΔΩΤΟ ΑΤΣΑΛΙ



ΚΑΝΑΤΑ ΧΥΜΟΥ 800 ML



ΚΑΠΑΚΙ ΚΑΝΑΤΑΣ ΧΥΜΟΥ  
ΜΕ ΔΙΑΧΩΡΙΣΤΗ ΑΦΡΟΥ



ΒΟΥΡΤΣΑΚΙ  
ΚΑΘΑΡΙΣΜΟΥ

# Οδηγός συναρμολόγησης

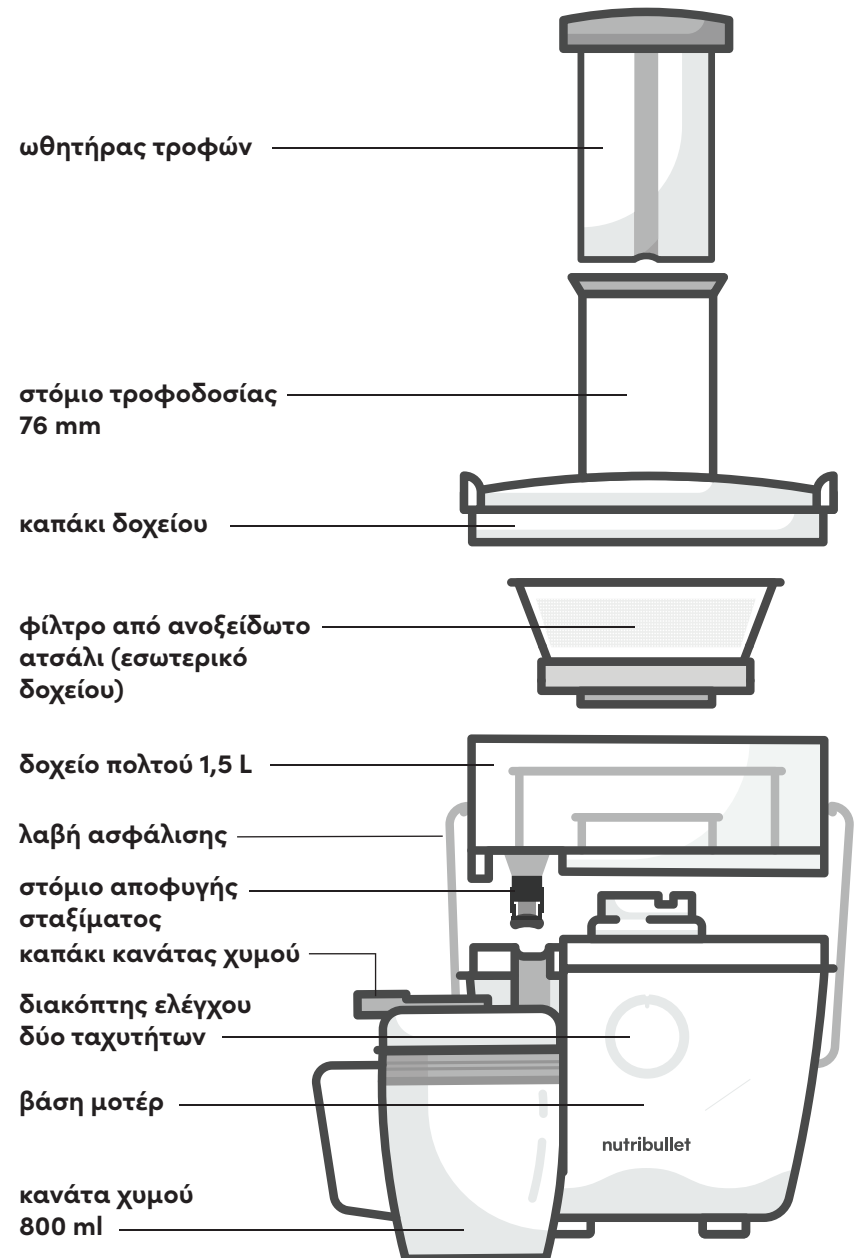

# Συναρμολόγηση



- 1** Τοποθετήστε τη **βάση μοτέρ** σε στεγνό, επίπεδο πάγκο. Βεβαιωθείτε ότι ο διακόπτης είναι στη θέση «OFF» και η μονάδα δεν είναι συνδεδεμένη στην πρίζα.

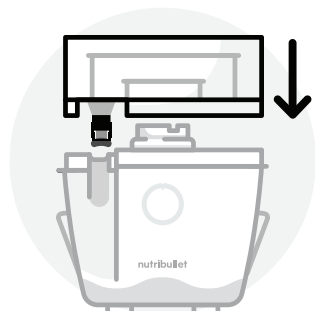

- 2** Τοποθετήστε το **δοχείο πολτού** πάνω στη βάση μοτέρ. Ευθυγραμμίστε το **δοχείο πολτού** με τη βάση μοτέρ, έτσι ώστε το στόμιο να είναι ευθυγραμμισμένο με την κοίλη πλευρά της βάσης μοτέρ.

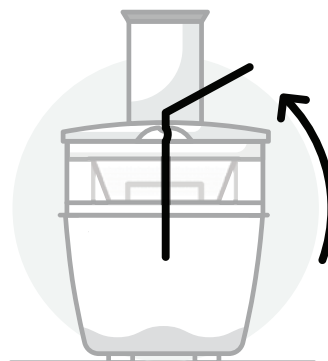

- 5** Ανασηκώστε τη **λαβή ασφάλισης** και μετακινήστε την στα «αυτιά» σε κάθε πλευρά του καπακιού του δοχείου. Η **λαβή ασφάλισης** θα πρέπει να είναι σε κάθετη θέση και ασφαλισμένη στη θέση της.

**ΣΗΜΕΙΩΣΗ:** αν η **λαβή ασφάλισης** δεν είναι τοποθετημένη με ασφάλεια στη θέση της, ο αποχυμωτής δεν θα ενεργοποιηθεί.

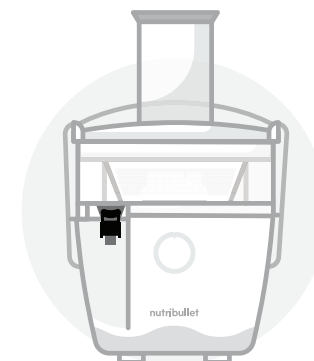

- 6** Γυρίστε το **στόμιο αποφυγής σταξίματος** κάθετα προς τα πάνω, έτσι ώστε να μην καλύπτει πλέον το στόμιο σερβιρίσματος.

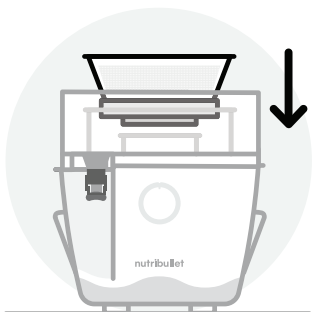

- 3** Ευθυγραμμίστε το **φίλτρο** με τη σύζευξη κινητήρα και ωθήστε προς τα κάτω έως ότου εφαρμόσει με κλικ στη θέση του. Πιάστε το **φίλτρο** από τα άνω άκρα, προσέχοντας να μην αγγίξετε το αιχμηρό δόντι στη βάση του **φίλτρου**. Βεβαιωθείτε ότι το **φίλτρο** εδράζει σωστά στη θέση του και με ασφάλεια στο εσωτερικό του δοχείου πολτού.

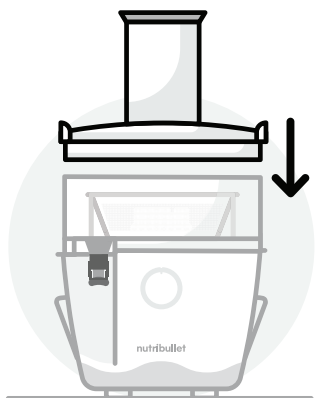

- 4** Τοποθετήστε το **καπάκι δοχείου** πάνω στο φίλτρο και το δοχείο πολτού. Τα πλευρικά «αυτιά» στο **καπάκι δοχείου** θα πρέπει να είναι ευθυγραμμισμένα με τα «αυτιά» στα πλαϊνά του δοχείου πολτού.



- 7** Τοποθετήστε το **καπάκι της κανάτας χυμού** στο πάνω μέρος της κανάτας χυμού και ανοίξτε το μάνταλο του καπακιού ασφάλισης.



- 8** Γείρετε υπό γωνία την **κανάτα χυμού** και τοποθετήστε την κάτω από το στόμιο σερβιρίσματος. Ευθυγραμμίστε το στόμιο με την οπή στο **καπάκι κανάτας χυμού** και ισιώστε την **κανάτα χυμού**. Θα εφαρμόσει σφικτά στο στόμιο ώστε να το κρατήσει στη θέση του.

# Οδηγίες χρήσης



- 1** Συλλέξτε και πλύνετε όλα τα συστατικά που επιθυμείτε. Προετοιμάστε τα συστατικά που θα στύψετε· κόψτε, ξεφλουδίστε ή αφαιρέστε τον φλοιό, τα κοτσάνια και τα κουκούτσια.



- 2** Αφού έχετε συναρμολογήσει πλήρως τον αποχυμωτή, συνδέστε το καλώδιο ρεύματος σε μια πρίζα. Χρησιμοποιήστε τον **διακόπτη ελέγχου δύο ταχυτήτων** για να επιλέξετε μια ταχύτητα και να ξεκινήσετε το στύψιμο. Μπορείτε να εναλλάσσετε ταχύτητες όπως επιθυμείτε, ανάλογα με το τι θέλετε να παρασκευάσετε. (Ανατρέξτε στο διάγραμμα στη σελίδα 14 για τις συνιστώμενες ταχύτητες για διαφορετικά είδη φρούτων και λαχανικών).

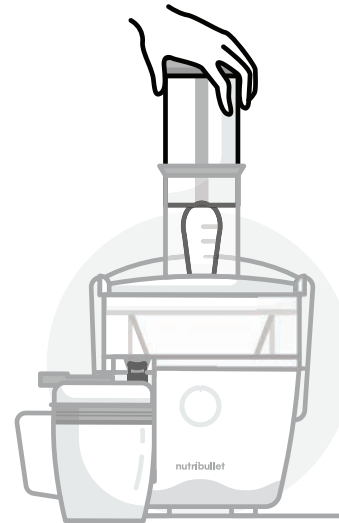

- 3** Ενώ το μοτέρ είναι σε λειτουργία, ξεκινήστε να τροφοδοτείτε ήπια τα συστατικά στο στόμιο τροφοδοσίας χρησιμοποιώντας τον **ωθητήρα τροφών**.

**ΣΗΜΕΙΩΣΗ:** Μην ασκείτε υπερβολική δύναμη και μην ρυθμίζετε σε μεγάλη ταχύτητα όταν ωθείτε τις τροφές προς τα κάτω με τον **ωθητήρα τροφών**, καθώς δεν θα επιτευχθεί η μέγιστη απόδοση χυμού.

- ΠΡΟΕΙΔΟΠΟΙΗΣΗ:** Μην χρησιμοποιείτε ποτέ τα χέρια/ δάχτυλά σας ή άλλα εργαλεία για να ωθήσετε τις τροφές στο στόμιο τροφοδοσίας προς το φίλτρο. Για την ώθηση των συστατικών προς τα κάτω θα πρέπει να χρησιμοποιείτε μόνο τον **ωθητήρα τροφών**.

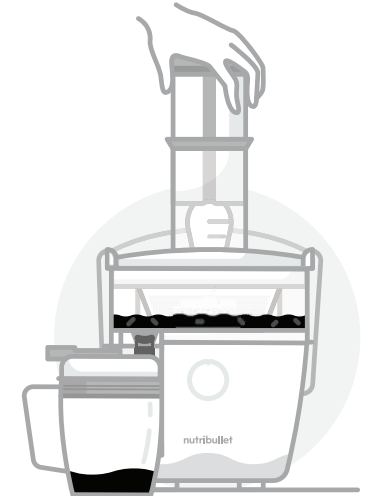

- 4** Ο χυμός θα αρχίσει να ρέει από το στόμιο και στην **κανάτα χυμού**, ενώ ο πολτός θα διαχωριστεί και θα φυλαχτεί στο **δοχείο πολτού**.



- 5** Όταν το **δοχείο πολτού** είναι εντελώς γεμάτο, πρέπει να το αδειάσετε πριν συνεχίσετε το στύψιμο. Βλ. οδηγίες αποσυναρμολόγησης.



- 6** Να βεβαιώνετε πάντα ότι έχετε γυρίσει τον **διακόπτη ελέγχου δύο ταχυτήτων** στη θέση «OFF» και να περιμένετε να σταματήσει το **φίλτρο** να περιστρέφεται πριν αφαιρέσετε την **κανάτα χυμού** η οποία βρίσκεται κάτω από το στόμιο. Αποσυνδέετε τη μονάδα από την πρίζα μετά από κάθε χρήση.



- 7** Αφαιρέστε την **κανάτα χυμού** η οποία βρίσκεται κάτω από το στόμιο. Μπορείτε να κλείσετε το **καπάκι της κανάτας χυμού** και να φυλάξετε τον χυμό στην **κανάτα χυμού** εάν το επιθυμείτε.

**ΣΗΜΕΙΩΣΗ:** Για να το κάνετε αυτό, πρέπει αρχικά να γείρετε την **κανάτα χυμού** προς τα εμπρός υπό ελαφριά γωνία, έτσι ώστε η μεγάλη οπή του καπακιού να διαχωριστεί κατά κάποιον τρόπο από το στόμιο, κατόπιν μπορείτε να σύρετε προς τα έξω την κανάτα. Αυτή η κίνηση είναι η αντίστροφη από αυτήν που κάνατε κατά τη συναρμολόγηση.

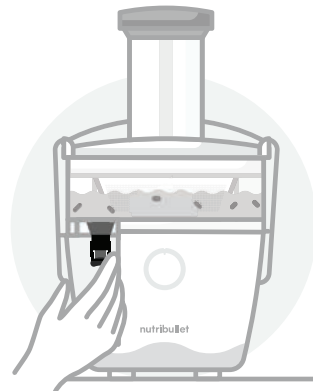

- 8** Μετακινήστε αμέσως το κάλυμμα του **στομίου αποφυγής σταξίματος** προς τα κάτω, πάνω στο στόμιο, για να αποφύγετε το στάσιμο υπολειμμάτων πάνω στη μονάδα ή στην επιφάνεια κάτω από τον αποχυμωτή.

**ΣΥΜΒΟΥΛΗ:** Σας συνιστούμε να απομακρύνετε την **κανάτα χυμού** με το αριστερό σας χέρι, ενώ με το δεξί γυρίζετε το κάλυμμα του **στομίου αποφυγής σταξίματος** προς τα κάτω και πάνω στο άνοιγμα του στομίου.

# Διακόπτης ελέγχου

## ΔΙΑΚΟΠΤΗΣ ΕΛΕΓΧΟΥ ΔΥΟ ΤΑΧΥΤΗΤΩΝ ΚΑΙ ΡΥΘΜΙΣΕΙΣ ΣΤΥΨΙΜΑΤΟΣ

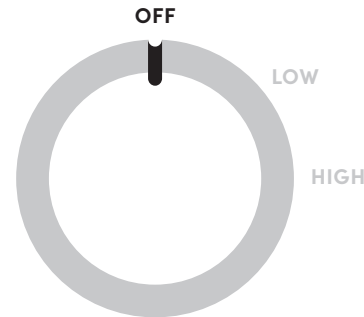

**OFF:**  
Διακόπτεται η παροχή ισχύος (**OFF**), ο αποχυμωτής δεν λειτουργεί.

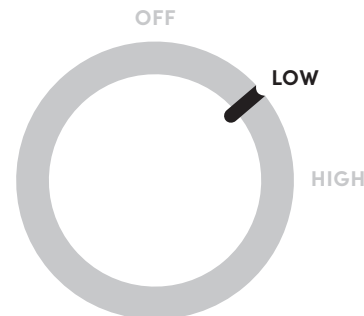

**LOW (ΧΑΜΗΛΗ):**  
Η βέλτιστη ρύθμιση για το στύψιμο πιο μαλακών φρούτων και λαχανικών.

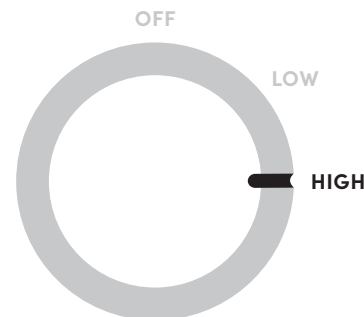

**HIGH (ΥΨΗΛΗ):**  
Η βέλτιστη ρύθμιση για πιο σκληρά συστατικά όπως καρότα και παντζάρια.

# Συμβουλές στυψίματος

## ΟΔΗΓΟΣ ΕΠΙΛΟΓΗΣ ΤΑΧΥΤΗΤΑΣ ΣΤΥΨΙΜΑΤΟΣ

ΣΥΣΤΑΤΙΚΑ	ΤΑΧΥΤΗΤΕΣ	ΕΠΟΧΕΣ
Μήλο	Υψηλή	Όλο τον χρόνο
Παντζάρια	Υψηλή	Καλοκαίρι / Φθινόπωρο / Χειμώνας
Μύρτιλο	Υψηλή	Καλοκαίρι
Μπρόκολο	Υψηλή	Φθινόπωρο / Άνοιξη
Λαχανάκια Βρυξελλών	Υψηλή	Φθινόπωρο / Χειμώνας
Λάχανο	Χαμηλή	Φθινόπωρο / Χειμώνας / Άνοιξη
Καρότα	Υψηλή	Όλο τον χρόνο
Κουνουπίδι	Υψηλή	Φθινόπωρο
Σέλινο	Υψηλή	Όλο τον χρόνο
Αγγούρι	Χαμηλή	Καλοκαίρι
Μάραθο	Υψηλή	Όλο τον χρόνο
Πιπερόριζα (τζίντζερ)	Υψηλή	Φθινόπωρο
Σταφύλια	Χαμηλή	Φθινόπωρο
Γκρέιπφρουτ	Χαμηλή	Χειμώνας
Λαχανίδα (κέιλ)	Υψηλή	Φθινόπωρο / Χειμώνας / Άνοιξη
Ακτινίδιο	Χαμηλή	Φθινόπωρο / Χειμώνας / Άνοιξη
Λεμόνι	Χαμηλή	Όλο τον χρόνο
Μοσχολέμονο (λάιμ)	Χαμηλή	Όλο τον χρόνο
Πεπόνια (όλα)	Χαμηλή	Καλοκαίρι
Πορτοκάλι	Υψηλή	Χειμώνας
Ροδάκινα	Χαμηλή	Καλοκαίρι
Αχλάδια	Υψηλή	Φθινόπωρο / Χειμώνας
Ανανάς	Υψηλή	Φθινόπωρο / Χειμώνας / Άνοιξη
Δαμάσκηνα	Υψηλή	Καλοκαίρι
Σμέουρα	Χαμηλή	Καλοκαίρι / Φθινόπωρο
Σπανάκι	Χαμηλή	Φθινόπωρο / Άνοιξη
Γλυκοπατάτα (ωμή)	Υψηλή	Φθινόπωρο / Χειμώνας
Ντομάτες	Χαμηλή	Καλοκαίρι

## ΒΙΤΑΜΙΝΕΣ / ΘΡΕΠΤΙΚΑ ΣΥΣΤΑΤΙΚΑ

πηγή βαλανοκετόνης
εξαιρετική πηγή φολικού οξέος
καλή πηγή βιταμίνης C
υψηλή περιεκτικότητα βιταμίνης C, φολικού οξέος, καλή πηγή καλίου
υψηλή περιεκτικότητα βιταμίνης C, καλή πηγή φολικού οξέος
υψηλή περιεκτικότητα βιταμίνης C
εξαιρετική πηγή βιταμίνης A, καλή πηγή βιταμίνης C
υψηλή περιεκτικότητα βιταμίνης C, καλή πηγή φολικού οξέος
καλή πηγή βιταμίνης C, καλή πηγή βιταμίνης A
καλή πηγή βιταμίνης C
καλή πηγή βιταμίνης C και καλίου
περιέχει βιταμίνη C, μαγνήσιο και κάλιο
καλή πηγή βιταμίνης K
υψηλή περιεκτικότητα βιταμίνης A και βιταμίνης C
εξαιρετική πηγή βιταμίνης A και βιταμίνης C, καλή πηγή ασβεστίου και καλίου
υψηλή περιεκτικότητα βιταμίνης C, καλή πηγή καλίου και βιταμίνης E
υψηλή περιεκτικότητα βιταμίνης C
υψηλή περιεκτικότητα βιταμίνης C
υψηλή περιεκτικότητα βιταμίνης A και βιταμίνης C
υψηλή περιεκτικότητα βιταμίνης C
καλή πηγή βιταμίνης C
καλή πηγή βιταμίνης C
υψηλή περιεκτικότητα βιταμίνης C
καλή πηγή βιταμίνης C
υψηλή περιεκτικότητα βιταμίνης C
υψηλή περιεκτικότητα βιταμίνης A, βιταμίνης C, σιδήρου και φολικού οξέος, καλή πηγή μαγνησίου
καλή πηγή καλίου, υψηλή περιεκτικότητα βιταμίνης A και βιταμίνης C
υψηλή περιεκτικότητα βιταμίνης A και βιταμίνης C, καλή πηγή καλίου

## ΚΑΤΑΛΛΗΛΗ ΠΡΟΕΤΟΙΜΑΣΙΑ ΤΩΝ ΦΡΟΥΤΩΝ ΚΑΙ ΛΑΧΑΝΙΚΩΝ

### Προετοιμάστε τα φρούτα και τα λαχανικά πριν τα εισάγετε στον αποχυμωτή:

- Καθαρίστε καλά τα φρούτα και τα λαχανικά (ξεπλύνετε με χλιαρό νερό, πλύνετε τα φρούτα και τα λαχανικά με νερό ή με νερό και μηλόξιδο).
- Ξεφλουδίστε ή αφαιρέστε τον φλοιό, όπως απαιτείται, και κόψτε τις τροφές στο σωστό μέγεθος – αρκετά μικρό ώστε να χωράει στο στόμιο τροφοδοσίας, χωρίς να χρειάζεται να ωθείτε τα κομμάτια προς τα κάτω με τον **ωθητήρα τροφών**.
- Πριν από το στύψιμο αφαιρείτε τη φλούδα από τα εσπεριδοειδή.
- Πριν από το στύψιμο αφαιρείτε τα μεγάλα κουκούτσια και τους σπόρους από τα πυρηνόκαρπα.

## ΣΤΟΜΙΟ ΤΡΟΦΟΔΟΣΙΑΣ

- Μην βάζετε ποτέ τα χέρια ή τα δάχτυλά σας στο στόμιο τροφοδοσίας όταν είναι τοποθετημένο στη συσκευή.
- Να θέτετε πάντα σε λειτουργία τον αποχυμωτή πριν εισάγετε τροφές στο στόμιο τροφοδοσίας. Ο αποχυμωτής πρέπει να λειτουργεί όταν εισέρχονται σε αυτόν τροφές.
- Μην υπερφορτώνετε το στόμιο τροφοδοσίας. Οι τροφές πρέπει να προστίθενται σταδιακά, σε ρυθμό κατάλληλο για τον αποχυμωτή.
- Χρησιμοποιείτε μόνο τον παρεχόμενο **ωθητήρα τροφών** για να ωθήσετε τις τροφές μέσα στο στόμιο τροφοδοσίας. Μην χρησιμοποιείτε ποτέ τα δάχτυλά σας, μαχαιροπίρουνα ή άλλο εξοπλισμό.
- Μην ασκείτε ποτέ υπερβολική δύναμη για την ώθηση των τροφών στο στόμιο τροφοδοσίας.
- Κατά το στύψιμο, βεβαιωθείτε ότι όλα τα φρούτα και λαχανικά έχουν μετακινηθεί στο στόμιο τροφοδοσίας και στο **φίλτρο** πριν προσθέσετε περισσότερα.
- Αν κάποιο από τα συστατικά κολλήσει στο στόμιο τροφοδοσίας, χρησιμοποιήστε τον **ωθητήρα τροφών** για να το σπρώξετε προς τα κάτω και στο **φίλτρο**.

## ΚΑΤΑΝΑΛΩΣΗ ΧΥΜΟΥ ΚΑΙ ΠΟΛΤΟΥ

Αντί να κομποστοποιήσετε ή να πετάξετε τον πολτό που απέμεινε μετά το στύψιμο, μπορείτε να επιλέξετε να τον καταναλώσετε. Βλ. τον **οδηγό συνταγών** μας για μερικές διασκεδαστικές συμβουλές σχετικά με το τι να κάνετε τον πολτό. Με αυτές τις δημιουργικές ιδέες, μπορείτε να απολαύσετε τον πολτό με διάφορους γευστικούς (και υγιεινούς) τρόπους.

- Όποιες γεύσεις και αν προτιμάτε, γλυκές ή αλμυρές, μπορείτε να χρησιμοποιήσετε τον πολτό για να δημιουργήσετε νόστιμες λιχουδιές.
- Για καλύτερη γεύση, καταναλώστε τον φρέσκο χυμό και τον πολτό εντός 48 ωρών μετά το στύψιμο.

## ΑΠΑΓΟΡΕΥΜΕΝΕΣ ΤΡΟΦΕΣ

### Τροφές που δεν θα πρέπει ΠΟΤΕ να χρησιμοποιούνται στον αποχυμωτή:

- Τροφές που δεν περιέχουν χυμό για στύψιμο (για παράδειγμα μπανάνες ή αβοκάντο).
- Κατεψυγμένα φρούτα ή λαχανικά.
- Πυρηνόκαρπα με μεγάλα κουκούτσια ή σπόρους που δεν έχουν αφαιρεθεί. Πυρηνόκαρπα μπορούν να χρησιμοποιούνται μόνο αν έχουν αφαιρεθεί οι σπόροι και τα κουκούτσια.

## ΥΠΕΡΘΕΡΜΑΝΣΗ

- Σε περίπτωση υπερθέρμανσης του μοτέρ, ο αποχυμωτής θα απενεργοποιηθεί.
- Αν ο αποχυμωτής σταματήσει να λειτουργεί, αποσυνδέστε τον από την πρίζα και αφήστε τον να κρυώσει για δεκαπέντε λεπτά τουλάχιστον πριν επιχειρήσετε να τον χρησιμοποιήσετε ξανά.

# Αποσυναρμολόγηση



- 1** Βεβαιωθείτε ότι η μονάδα είναι σβηστή, **απενεργοποιημένη (OFF)** και αποσυνδεδεμένη από την πρίζα.

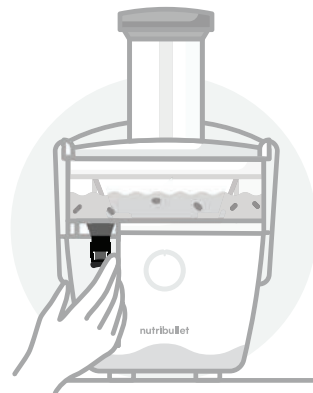

- 2** Αφαιρέστε την κανάτα η οποία βρίσκεται κάτω από το στόμιο. Για την αποφυγή σταξίματος χρησιμοποιήστε το κάλυμμα του **στομίου αποφυγής σταξίματος** για να κλείσετε το στόμιο σερβιρίσματος.

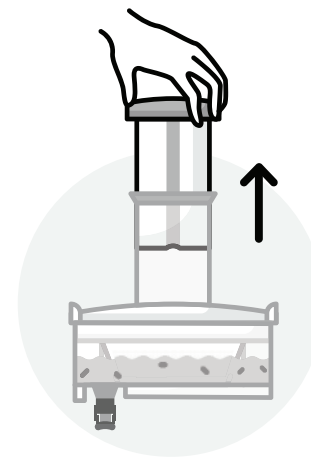

- 5** Αφαιρέστε τον **ωθητήρα τροφών** ανασηκώνοντας και βγάζοντάς τον από το στόμιο τροφοδοσίας.

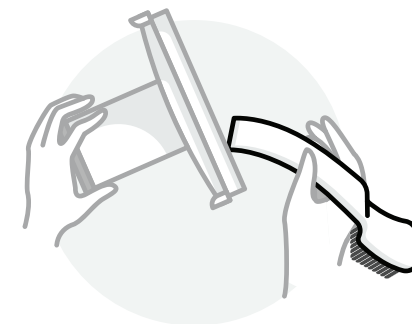

- 6** Ανασηκώστε κάθετα το καπάκι δοχείου από το δοχείο πολτού και αφαιρέστε τον πολτό που μπορεί να υπάρχει στο εσωτερικό του κατακλιού. Μπορείτε να χρησιμοποιήσετε το επίπεδο άκρο στο **βουρτσάκι καθαρισμού** για να τρίψετε και να αφαιρέσετε τον πολτό από το καπάκι.

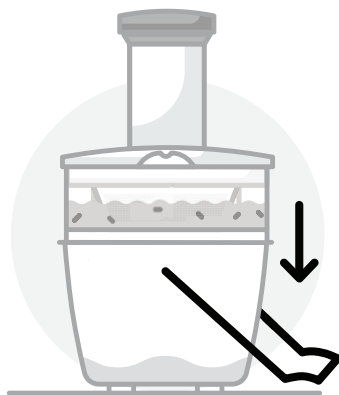

- 3** Απασφαλίστε τη **λαβή ασφάλισης** από το **καπάκι δοχείου** σπρώχνοντας τη λαβή προς τα πίσω και έξω από τα «αυτιά» στα πλαϊνά του **καπακιού δοχείου**. Μετακινήστε τη λαβή προς τα κάτω.

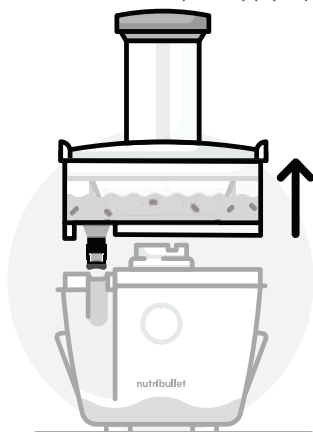

- 4** Αφαιρέστε το **δοχείο πολτού** από τη βάση μοτέρ σπρώχνοντας προς τα επάνω, με το **καπάκι δοχείου** και το **φίλτρο** ακόμη στη θέση τους, και μεταφέρετέ το απευθείας στον νεροχύτη.

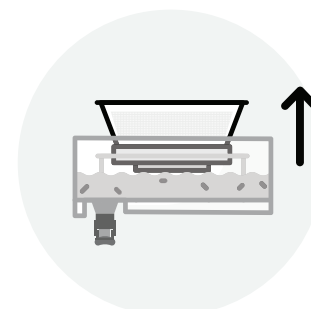

- 7** Ανασηκώστε απαλά το **φίλτρο** κάθετα και βγάλτε το από το κέντρο του δοχείου πολτού. Καθαρίστε αμέσως το **φίλτρο** (βλ. οδηγίες φροντίδας).

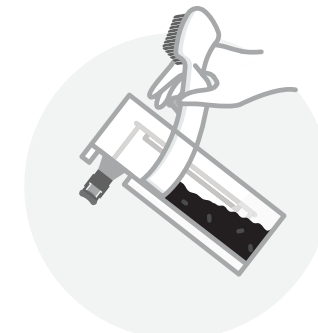

- 8** Αδειάστε το **δοχείο πολτού**. Χρησιμοποιήστε το επίπεδο άκρο στο **βουρτσάκι καθαρισμού** για να τρίψετε και να αφαιρέσετε εύκολα τον πολτό και να τον φυλάξετε για άλλες συνταγές ή για κομποστοποίηση. Μπορείτε επίσης να αδειάσετε τον πολτό στον κάδο απορριμμάτων ή σε δοχείο κομποστοποίησης.

# Φροντίδα και συντήρηση

Πριν από την πρώτη χρήση και μετά από κάθε χρήση ακολουθείτε τις οδηγίες καθαρισμού που ακολουθούν.

Το **nutribullet Juicer™** καθαρίζεται γρήγορα και εύκολα. Όλα τα εξαρτήματα, εκτός από τον ωθητήρα τροφών και τη βάση μοτέρ, πλένονται με ασφάλεια στο πλυντήριο πιάτων. Διαβάστε για ορισμένες συμβουλές καθαρισμού και βέλτιστες πρακτικές

- 1 Να βεβαιώνετε πάντα ότι η **βάση μοτέρ** είναι αποσυνδεδεμένη από την πρίζα πριν ξεκινήσετε συναρμολόγηση, αποσυναρμολόγηση, καθαρισμό, ή πριν από την αποθήκευση της μονάδας.
- 2 Αφού αδειάσετε το **δοχείο πολτού**, ξεπλύνετε όλα τα μέρη κάτω από τρεχούμενο νερό.
- 3 Χρησιμοποιήστε το **βουρτσάκι καθαρισμού** για να τρίψετε το **φίλτρο** κάτω από τρεχούμενο νερό. Βεβαιωθείτε ότι καθαρίζετε καλά το **φίλτρο** μετά από κάθε στύψιμο, καθώς ανόργανα συστατικά μπορεί να συσσωρευθούν στο **φίλτρο** και να αποτρέψουν τη μέγιστη εκχύλιση χυμού.

 **ΠΡΟΕΙΔΟΠΟΙΗΣΗ:** Λαμβάνετε πάντα μέτρα προφύλαξης όταν καθαρίζετε το **φίλτρο**, καθώς περιλαμβάνει κοφτερά δόντια λεπίδας στο τμήμα του επίπεδου δίσκου.

**ΣΥΜΒΟΥΛΗ:** Καθαρίζετε πάντα το **φίλτρο** όσο το δυνατόν συντομότερα μετά το στύψιμο, χρησιμοποιώντας το **βουρτσάκι καθαρισμού**. Αν αφηθεί να επικαθίσει ο πολτός, θα στεγνώσει πάνω στο **φίλτρο** και θα είναι πιο δύσκολο να το καθαρίσετε τρίβοντας τις φραγμένες οπές. Αν συμβεί κάτι τέτοιο, βυθίστε το **φίλτρο** σε ζεστό νερό για 30 λεπτά.

- 4 Όλα τα εξαρτήματα Juicer, εκτός από τη **βάση μοτέρ**, πλένονται με ασφάλεια στο πλυντήριο πιάτων. Μπορείτε επίσης να τα πλύνετε στο χέρι με ζεστό νερό και σαπούνι.

**ΣΥΜΒΟΥΛΗ:** Μην χρησιμοποιείτε τον κύκλο αποστείρωσης στο πλυντήριο πιάτων σας για τον καθαρισμό του αποχυμωτή, καθώς μπορεί να προκληθεί παραμόρφωση των εξαρτημάτων.

- 5 Σκουπίστε τη **βάση μοτέρ** με ένα καθαρό, υγρό πανί.

 **ΠΡΟΕΙΔΟΠΟΙΗΣΗ:** Ποτέ μην βυθίζετε τη **βάση μοτέρ** σε νερό ή άλλο υγρό.

**Οδηγίες καθαρισμού για τα εξαρτήματα φύλαξης του nutribullet Juicer™:**

- Οι **γυάλινες φιάλες φύλαξης** και τα **καπάκια** πλένονται με ασφάλεια στο πλυντήριο πιάτων.
- Τα **δοχεία κατάψυξης** και τα **καπάκια** πλένονται με ασφάλεια στο πλυντήριο πιάτων.

# Φύλαξη χυμού και μονάδας

Με το Juicer παρέχονται κάποια καταπληκτικά εξαρτήματα φύλαξης: κανάτα χυμού, δύο φιάλες φύλαξης χυμού και δύο δοχεία κατάψυξης.

Τα εξαρτήματα φύλαξης σας παρέχουν τρεις επιλογές φύλαξης του χυμού:

- 1 **ΣΤΗΝ ΚΑΝΑΤΑ:**  
Στην **κανάτα χυμού** είναι δυνατόν να φυλαχθούν έως 800 ml. Βεβαιωθείτε ότι φυλάσσετε την κανάτα όρθια στο ψυγείο σας, με το καπάκι σφιχτά κλειστό, τη λαβή κλειστή και χωρίς να τοποθετείτε άλλα αντικείμενα πάνω στο καπάκι.

- 2 **ΣΤΙΣ ΦΙΑΛΕΣ:**  
Χρησιμοποιήστε κάθε **φιάλη φύλαξης** για να αποθηκεύσετε έως 350 ml χυμού, για να τον απολαύσετε αργότερα — στο σπίτι ή καθ' οδόν. Γεμίστε τις φιάλες έως επάνω αφήνοντας επαρκές κενό αέρα περίπου 0,6 cm στο επάνω μέρος της φιάλης.

- 3 **ΣΤΑ ΔΟΧΕΙΑ:**  
Κάθε **δοχείο κατάψυξης** χωράει συνολικά 470 ml: το ένα δοχείο έχει οκτώ θήκες των 60 ml και το άλλο δοχείο έχει τέσσερις θήκες των 120 ml. Αυτή είναι μια θαυμάσια επιλογή μακροχρόνιας διατήρησης του χυμού και κατόπιν απόψυξης του οποιαδήποτε στιγμή για κατανάλωση μιας πλήρους μερίδας. Ή, χρησιμοποιήστε τα δοχεία για να δημιουργήσετε μερίδες παγωμένου χυμού. (Βλ. τον **οδηγό συνταγών** μας για κάποιες εμπνευσμένες συνταγές για μερίδες παγωμένου

χυμού που θα προσθέσετε στα αγαπημένα σας ποτά ή θα καταναλώσετε αυτούσια).

Για καλύτερη γεύση, καταναλώστε τον φρέσκο χυμό και τον πολτό εντός 48 ωρών μετά το στύψιμο.

Μην τοποθετείτε αντικείμενα πάνω στο καπάκι της κανάτας, όταν φυλάσσεται στο ψυγείο.

Φυλάξτε τα υπόλοιπα μέρη της μονάδας σε ασφαλή χώρο, όπου δεν θα υποστούν ζημιά και δεν θα προκαλέσουν βλάβη, καθώς κάποια εξαρτήματα είναι κοφτερά!

# Οδηγός αντιμετώπισης προβλημάτων

**1 ΠΡΟΒΛΗΜΑ:** Το κουμπί ενεργοποίησης αναβοσβήνει τρεις φορές και κατόπιν παραμένει αναμμένο όταν επιλέγω μια ταχύτητα.

**ΛΥΣΗ:** Αυτό σημαίνει ότι η μονάδα δεν έχει συναρμολογηθεί σωστά. Βεβαιωθείτε ότι το **δοχείο πολτού** εδράζει σωστά στη **βάση μοτέρ** και η **λαβή ασφάλισης** είναι ασφαλισμένη στη θέση της.

**2 ΠΡΟΒΛΗΜΑ:** Η λειτουργία του αποχυμωτή διακόπηκε στη μέση του στυψίματος και το κουμπί ενεργοποίησης αναβοσβήνει.

**ΛΥΣΗ:** Βεβαιωθείτε ότι η **λαβή ασφάλισης** είναι ασφαλισμένη στη θέση της.

**3 ΠΡΟΒΛΗΜΑ:** Η λειτουργία του αποχυμωτή διακόπηκε στη μέση του στυψίματος και το κουμπί ενεργοποίησης παραμένει αναμμένο.

**ΛΥΣΗ:** Έχετε υπερβεί τα 10 λεπτά συνεχούς λειτουργίας. Αποσυνδέστε τον αποχυμωτή από την πρίζα και διατηρήστε τη μονάδα απενεργοποιημένη για 15 λεπτά πριν συνεχίσετε τη χρήση.

**4 ΠΡΟΒΛΗΜΑ:** Η λειτουργία του αποχυμωτή διακόπηκε και όλες οι λυχνίες αναβόσβησαν τρεις φορές.

**ΛΥΣΗ:** Ο αποχυμωτής υπερθερμάνθηκε. Αποσυνδέστε τη μονάδα από την πρίζα και αφήστε τη να κρυώσει για 15 λεπτά πριν συνεχίσετε τη χρήση.

## EL/ Επεξήγηση των σημάτων



EL/ Η σήμανση αυτή υποδεικνύει ότι σε ολόκληρη την ΕΕ το προϊόν δεν θα πρέπει να απορρίπτεται με τα λοιπά οικιακά απόβλητα. Για την αποφυγή πιθανής βλάβης στο περιβάλλον ή την ανθρώπινη υγεία από τη μη ελεγχόμενη διάθεση αποβλήτων, ανακυκλώστε με υπευθυνότητα για την πρόωθηση της αειφόρου επαναχρησιμοποίησης των υλικών πόρων. Για την επιστροφή της χρησιμοποιημένης συσκευής σας, χρησιμοποιήστε τα συστήματα επιστροφής και συλλογής ή επικοινωνήστε με έμπορο λιανικής από όπου αγοράσατε το προϊόν. Μπορούν να παραλάβουν το προϊόν για περιβαλλοντικά ασφαλή ανακύκλωση.



EL/ Το προϊόν αυτό συμμορφώνεται με τον ευρωπαϊκό κανονισμό αριθ. 1935/2004, που αφορά τα υλικά και τα αντικείμενα που προορίζονται να έρθουν σε επαφή με τρόφιμα.

## Ανταλλακτικά

Για να παραγγείλετε πρόσθετα ανταλλακτικά και εξαρτήματα, επισκεφθείτε τον ιστότοπό μας στη διεύθυνση [nutribullet.com](http://nutribullet.com)

**1 (800) 523-5993 | [nutribullet.com](https://www.nutribullet.com)**

Το nutribullet® είναι το καταχωρισμένο εμπορικό σήμα της CAPBRAN HOLDINGS, LLC Copyright © 2020 CAPBRAN HOLDINGS, LLC. Διανέμεται από την CAPITAL BRANDS DISTRIBUTION, LLC. LOS ANGELES, CA 90025 Η.Π.Α.

Με την επιφύλαξη παντός δικαιώματος. ΚΑΤΑΣΚΕΥΑΖΕΤΑΙ ΣΤΗΝ ΚΙΝΑ

Το πραγματικό προϊόν μπορεί να είναι διαφορετικό από αυτό που απεικονίζεται στις εικόνες. Καταβάλλουμε συνεχείς προσπάθειες για τη βελτίωση των προϊόντων μας, συνεπώς οι προδιαγραφές που περιέχονται στο παρόν υπόκεινται σε αλλαγές χωρίς προηγούμενη ειδοποίηση.

**210927\_NBJ93100**

**nutribullet**  
JUICER™



**Instrukcja obsługi**

# Spis treści

- 03 Ważne środki ostrożności
- 06 Zawartość zestawu
- 07 Instrukcja montażu
- 08 Montaż i korzystanie z urządzenia
  - 10 Sposób obsługi
  - 13 Pokrętko regulacji
  - 14 Porady dotyczące wyciskania soku
- 18 Demontaż
- 20 Pielęgnacja urządzenia
  - 21 Sposób przechowywania
  - 22 Części zamienne

Dziękujemy za zakup urządzenia nutribullet Juicer™.

## Ważne środki ostrożności

**Ostrzeżenie! Aby uniknąć ryzyka odniesienia poważnych obrażeń ciała, przed skorzystaniem z urządzenia nutribullet Juicer™ należy przeczytać całą instrukcję. Podczas korzystania z dowolnego urządzenia elektrycznego należy zawsze przestrzegać podstawowych środków ostrożności, w tym poniższych ważnych informacji.**

### BEZPIECZEŃSTWO OSOBISTE

#### OSTRZEŻENIE!

Urządzenie wyposażono w wyjątkowo ostre ostrza i ruchome części. **NIE** mogą z niego korzystać dzieci bez doświadczenia i wiedzy w zakresie bezpiecznego korzystania z urządzenia. Dzieci należy nadzorować lub należy im poinstruować, aby mogły prawidłowo i bezpiecznie korzystać z produktu.

Urządzenie i przewód zasilający należy przechowywać z dala od dzieci. Dzieci nie mogą bawić się urządzeniem. Aby wyeliminować ryzyko związane z zadławieniem się przez małe dzieci, należy zdjąć i w bezpieczny sposób wyrzucić pokrywę ochronną zamontowaną na wtyczce zasilania niniejszego urządzenia.

#### UNIKAĆ KONTAKTU Z RUCHOMYMI CZĘŚCIAMI.

Trzymać ręce, palce, włosy, ubiór, szpatułki i inne akcesoria z dala od pracującego urządzenia.

Z urządzenia nie mogą korzystać osoby (także dzieci), u których stwierdzono osłabione zdolności fizyczne, sensoryczne lub umysłowe, albo którym brakuje odpowiedniej wiedzy i doświadczenia, chyba że są nadzorowane lub otrzymały odpowiednie instrukcje dotyczące korzystania z urządzenia od osób odpowiedzialnych za ich bezpieczeństwo.

#### SITKO I OSTRZA SĄ OSTRE! OBSŁUGUJĄC URZĄDZENIE, NALEŻY POSTĘPOWAĆ Z ROZWAGĄ!

Nie wolno dotykać niewielkich ostrzy tnących / zębów u dołu / przy podstawie sitka. Palce należy trzymać z dala od ostrza w rynience wlotowej.

Nigdy nie pozostawiać działającego urządzenia bez nadzoru.

Twarde owoce i warzywa mogą nadmiernie obciążać silnik w przypadku wyboru niskiej szybkości.

**Jeśli pod, wokół lub na samym urządzeniu dojdzie do wycieku, należy odłączyć urządzenie od źródła zasilania. Przed przystąpieniem do pracy należy wyczyścić urządzenie za pomocą**

**ściereczki i pozostawić je do całkowitego wyschnięcia.**

Nie dociskać owoców w rynience wlotowej palcami ani akcesoriami. Używać wyłącznie dotychczasowego popychacza. Nie kłaść rąk ani palców do rynienki wlotowej podłączonej do urządzenia. Jeśli żywność zaklinuje się w rynience wlotowej, należy przepchnąć ją przy użyciu dotychczasowego popychacza, innego owocu lub warzywa. Przed demontażem urządzenia w celu usunięcia pozostałej pulpy wyłączyć silnik i upewnić się, że wszystkie ruchome części zatrzymały się.

Nie używać urządzenia z uszkodzonym kablem lub wtyczką, po jego awarii, upuszczeniu lub uszkodzeniu w jakikolwiek sposób. Jeżeli przewód zasilający jest uszkodzony, musi zostać wymieniony przez producenta, pracownika serwisu lub osobę o podobnych kwalifikacjach, aby uniknąć zagrożeń.

**PRZESTROGA:** Aby uniknąć zagrożenia związanego z przypadkowym zresetowaniem wyłącznika termicznego, nie można zasilać tego urządzenia za pośrednictwem zewnętrznego urządzenia przełączającego, takiego jak regulator czasowy lub poprzez podłączenie go do obwodu, który jest regularnie włączany i wyłączany przez zakład energetyczny.

Nie używać urządzenia, jeśli sitko obrotowe lub osłona są uszkodzone albo mają widoczne pęknięcia.

**Po każdym użyciu WYŁĄCZAĆ urządzenie. Przed demontażem upewnić się, że sitko przestało się**

**obracać, a silnik został całkowicie zatrzymany.**

## **BEZPIECZNE KORZYSTANIE Z URZĄDZENIA**

**Urządzenie nadaje się wyłącznie do wyciskania soków i warzyw. Polecamy zapoznać się z przewodnikiem po wyciskaniu soków, aby określić dostosowaną do wyciskanych owoców i warzyw szybkość. Nie wolno wyciskać mrożonych owoców ani warzyw.**

Nie używać urządzenia, jeśli zbiornik na pulpę i pokrywa zbiornika nie są przymocowane do podstawy silnika. Prawidłowy układ elementów przedstawiono w instrukcji montażowej.

**Przed pierwszym użyciem urządzenia należy usunąć i bezpiecznie wyrzucić wszystkie materiały opakowaniowe lub etykiety promocyjne.**

**Z urządzenia można korzystać wyłącznie na stabilnej, płaskiej, czystej i suchej powierzchni.**

**Przed wyciskaniem cytrusów należy je obrać.**

Owoce pestkowe można wyciskać wyłącznie po usunięciu pestek lub nasion.

Przed włączeniem silnika należy zawsze upewnić się, że osłona zbiornika na pulpę jest zamocowana na swoim miejscu (a uchwyt blokujący został zablokowany). Nie wolno odblokowywać uchwytu blokującego podczas korzystania z urządzenia.

Podczas korzystania z urządzenia należy zachować wokół niego przestrzeń umożliwiającą prawidłową cyrkulację powietrza.

Korzystanie z końcówek innych niż polecane lub sprzedawane przez firmę nutribullet® może być przyczyną pożaru, porażenia prądem lub urazu. Niniejsze urządzenie przeznaczone jest wyłącznie do użytku domowego. Urządzenia należy używać wyłącznie zgodnie z jego przeznaczeniem. Nie używać urządzenia w poruszających się pojazdach lub na łodziach. Nie używać na zewnątrz. Może to spowodować obrażenia ciała.

Jeśli w ciągu 10 minut nie zostanie wybrana żadna prędkość, urządzenie wyłączy się.

Jeśli silnik zatrzyma się z jakiegokolwiek powodu, należy odłączyć podstawę od źródła zasilania i pozostawić ją do ostygnięcia na co najmniej 15 minut.

Po zakończeniu eksploatacji, przed montażem lub demontażem części oraz przed czyszczeniem należy **WYŁĄCZYĆ** urządzenie, a następnie odłączyć je od gniazdka elektrycznego. Aby odłączyć urządzenie od źródła zasilania, należy wyciągnąć wtyczkę z gniazdka. Nigdy nie należy ciągnąć za przewód zasilający.

Przewód zasilający nie może zwisać poza krawędź stołu lub blatu.

Nie wolno dopuścić do kontaktu przewodu zasilającego z powierzchniami, takimi jak piece, ani do splątania się lub zaplecenia się przewodu.

Regularnie sprawdzać przewód zasilający, wtyczkę oraz urządzenie pod kątem ewentualnych uszkodzeń.

Aby uniknąć pożaru, porażenia prądem elektrycznym i obrażeń,

podstawy z silnikiem urządzenia, przewodu czy wtyczek nie należy zanurzać w wodzie ani w żadnym innym płynie.

Nie używać urządzenia, jeśli sitko obrotowe uległo uszkodzeniu.

Urządzenie należy utrzymywać w czystości. Więcej informacji można znaleźć w rozdziale Pielęgnacja i czyszczenie.

### **OSTRZEŻENIE!**

Podczas standardowego działania urządzenie może drgać.

Jeśli wibracje będą bardzo intensywne, należy przestać korzystać z urządzenia i skontaktować się z biurem obsługi klienta.

Wszelkie czynności konserwacyjne inne niż czyszczenie powinny być wykonywane przez upoważnionego elektryka. Nie próbować naprawiać ani serwisować urządzenia. Skontaktować się z biurem obsługi klienta, aby uzyskać pomoc. Więcej informacji można znaleźć na stronie [www.nutribullet.com](http://www.nutribullet.com)

# **Zachowaj • niniejszą instrukcję!**

## **TYLKO DO UŻYTKU DOMOWEGO**

# Zawartość zestawu



PODSTAWA Z SILNIKIEM O MOCY 800 W Z UCHWYTEM BLOKUJĄCYM



POKRYWA ZBIORNIKA NA PULPĘ Z RYNIENKĄ WŁOTOWĄ O ŚREDNICY 76 MM



POPYCHACZ

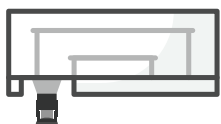

ZBIORNIK NA PULPĘ O POJEMNOŚCI 1,5 L Z DYSZĄ ZAPOBIEGAJĄCĄ KAPANIU

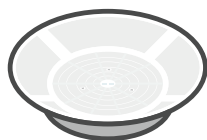

SITKO ZE STALI NIERDZEWNEJ



DZBANEK NA SOK O POJEMNOŚCI 800 ML



POKRYWKA DZBANKA NA SOK Z SEPARATOREM PIANY



SZCZOTECZKA DO CZYSZCZENIA

# Instrukcja montażu

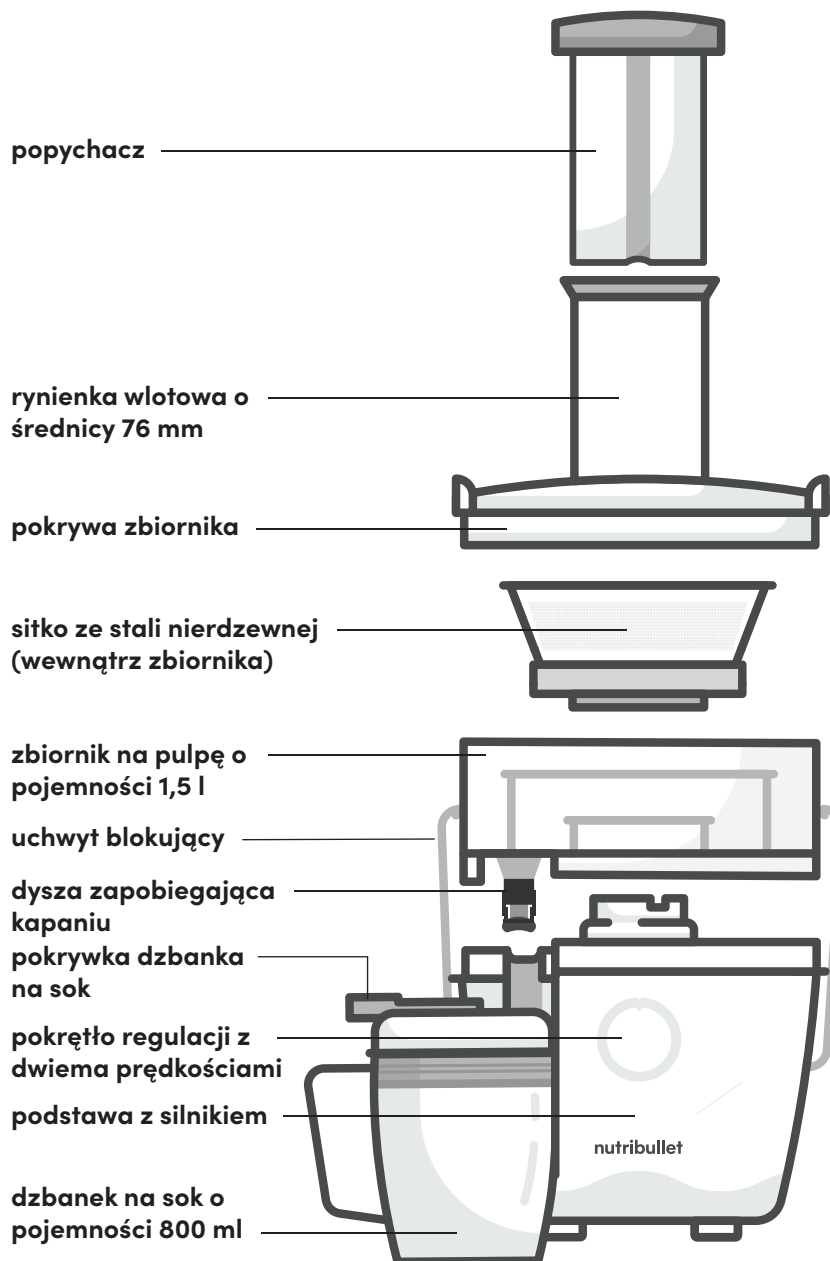

# Montaż

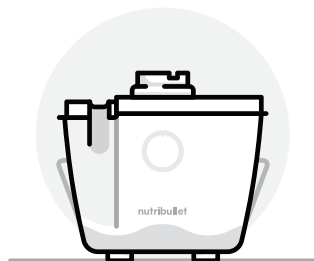

- 1 Umieść **podstawę z silnikiem** na suchym, poziomym blacie. Sprawdź, czy pokrętko jest ustawione w pozycji „OFF” (WYŁ.), a urządzenie jest odłączone od źródła zasilania.

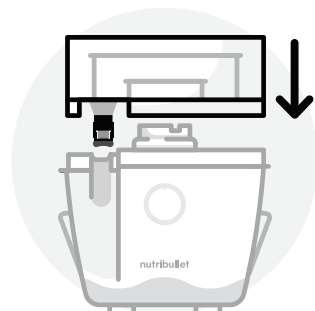

- 2 Umieść **zbiornik na pulpę** na podstawie z silnikiem. Ustaw **zbiornik na pulpę** względem podstawy z silnikiem tak, aby dysza wyrównała się z zagłębieniem w podstawie.

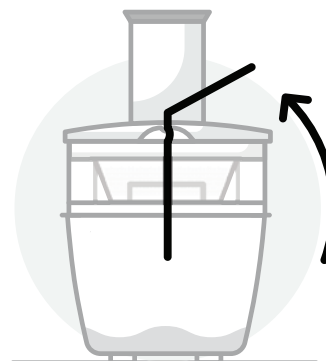

- 3 Ustaw odpowiednio **sitko** względem sprzęgła napędu i dociśnij, aż zatrzaśnie się na miejscu. Przytrzymaj **sitko**, chwytając za górne krawędzie, uważając, aby nie dotknąć ostrych zębów u podstawy **sitka**. Sprawdź, czy **sitko** zostało prawidłowo i bezpiecznie osadzone w zbiorniku na pulpę.

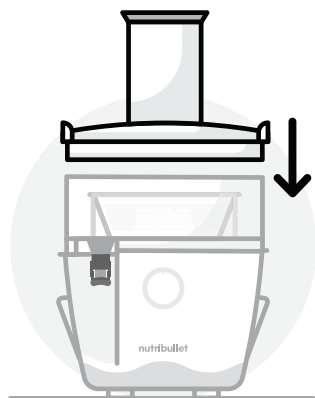

- 4 Umieść **pokrywkę zbiornika** nad sitkiem i zbiornikiem na pulpę. Boczne „uszka” na **pokrywie zbiornika** powinny być ustawione w jednej linii z „uszkami” na bokach zbiornika na pulpę.



- 5 Umieść **uchwyt blokujący** i przesun go do „uszek” po obu stronach pokrywy zbiornika. **Uchwyt blokujący** należy ustawić w pozycji pionowej i zablokować na miejscu. **UWAGA:** jeśli **uchwyt blokujący** nie znajduje się na swoim miejscu, urządzenie nie włączy się.

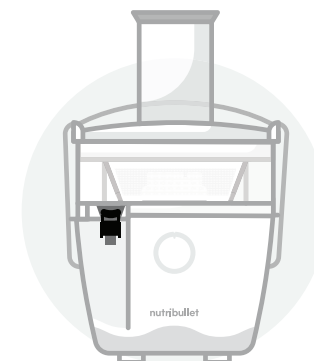

- 6 Przesuń pionowo **pokrywkę dyszy zapobiegającej kapaniu**, aby nie zakrywała już wylewki.



- 7 Umieść **pokrywkę dzbanka na sok** na dzbanku i otwórz zatrzask pokrywki.
- 8 Lekko nachyl **dzbanek na sok** i umieść go pod wylewką. Wyrównaj wylewkę z otworem w **pokrywce dzbanka** i wypoziomuj **dzbanek**. Będzie pasować do wylewki i utrzyma ją na miejscu.

# Sposób obsługi



- 1** Zbierz i umyj wszystkie składniki. Przygotuj składniki do wyciśnięcia – pokrój je, obierz ze skórki lub usuń skórkę, łądygi i pestki.



- 2** Po zmontowaniu urządzenia podłącz przewód zasilający do źródła zasilania. Za pomocą  **pokrętła regulacji prędkości**  wybierz prędkość, aby rozpocząć wyciskanie soku. Możesz przełączać prędkości zależnie od rodzaju produktu. (Zalecane prędkości dla różnych rodzajów produktów można znaleźć w tabeli na stronie 14).

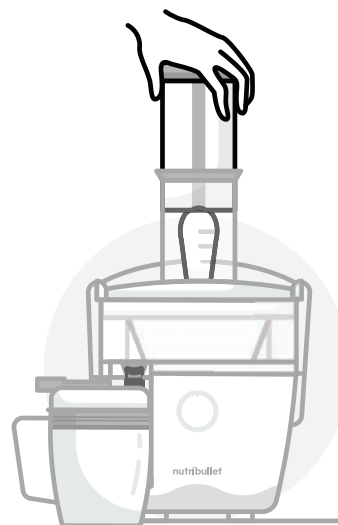

- 3** Po włączeniu silnika rozpocznij powoli wprowadzanie składników do rynienki wlotowej za pomocą  **popychacza** .

**UWAGA:**  Nie używaj nadmiernej siły lub szybkości podczas popychania składników za pomocą  **popychacza** , ponieważ nie pozwoli to na uzyskanie maksymalnej wydajności wyciskania soku.

- ⚠ OSTRZEŻENIE:**  Nigdy nie używaj rąk/palców lub innych narzędzi do wsuwania składników przez rynienkę wlotową do sitka. Do wsuwania składników należy używać wyłącznie  **popychacza** .

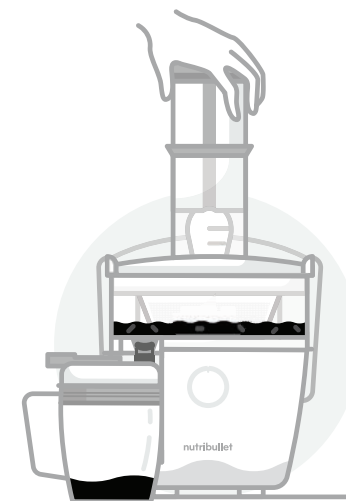

- 4** Sok zacznie wypływać z wylewki do  **dzbanka na sok** , a pulpa zostanie oddzielona do  **zbiornika na pulpę** .



- 5** Gdy **zbiornik na pulpę** będzie całkowicie pełny, należy go opróżnić przed dalszym wyciskaniem soku. Więcej informacji można znaleźć w instrukcjach demontażu.



- 6** Przed wyjęciem **dzbanka na sok** spod wylewki należy zawsze **ustawić pokrętkę regulacji prędkości** w pozycji „**OFF**” (**WYL.**) i odczekać, aż **sitko** przestanie się obracać. Umyj urządzenie po każdym użyciu.



- 7** Wyjmij **dzbanek na sok** spod wylewki. W razie potrzeby możesz zamknąć **pokrywkę dzbanka** i przechowywać sok w **dzbanku**.

**UWAGA:** Aby to zrobić, najpierw przechyl **dzbanek** do przodu pod niewielkim kątem, aby duży otwór pokrywy odłączył się od wylewki, a następnie wysuń dzbanek. Sposób postępowania stanowi odwrotność czynności wykonywanych podczas montażu.

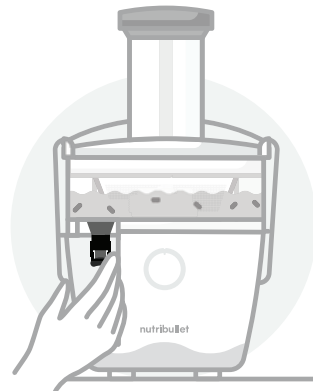

- 8** Od razu przesun **pokrywkę dyszy** w dół na wylewkę, aby uniknąć kapania soku na urządzenie lub na blat poniżej urządzenia.

**WSKAZÓWKA:** Zalecamy, aby lewą ręką odciągnąć **dzbanek na sok**, a prawą ręką pociągnąć **pokrywkę wylewki** w dół, zakrywając wylot.

# Pokrętło regulacji

## POKRĘTKO REGULACJI Z DWIEMA PRĘDKOŚCIAMI I USTAWIENIA WYCISKANIA SOKU

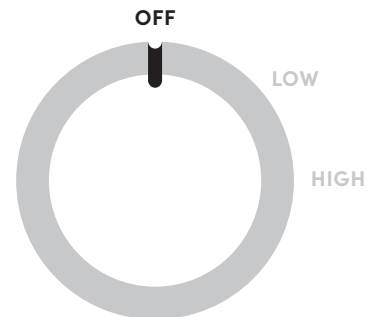

### OFF (WYL.):

Zasilanie jest **WYŁĄCZONE** – urządzenie nie pracuje.

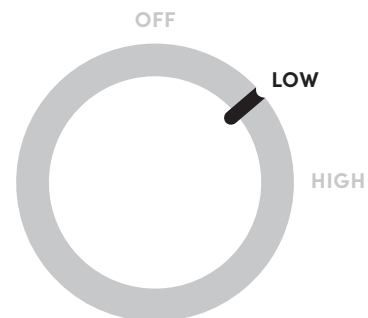

### LOW (NISKA PRĘDKOŚĆ):

Sprawdzi się podczas wyciskania soku z miękkich owoców i warzyw.

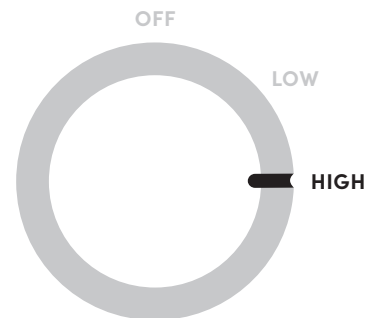

### HIGH (WYSOKA PRĘDKOŚĆ):

Sprawdzi się podczas wyciskania soku z twardszych produktów, takich jak marchew i buraki.

# Porady dotyczące wyciskania soku

## PORADNIK WYBORU PRĘDKOŚCI WYCISKANIA SOKU

SKŁADNIKI	PRĘDKOŚĆ WYCISKANIA	PORA ROKU
Jabłko	Wysoka prędkość	Cały rok
Buraki	Wysoka prędkość	Lato / jesień / zima
Borówki	Wysoka prędkość	Lato
Brokuły	Wysoka prędkość	Jesień / wiosna
Kiełki brukselki	Wysoka prędkość	Jesień / zima
Kapusta	Niska prędkość	Jesień / zima / wiosna
Marchew	Wysoka prędkość	Cały rok
Kalafior	Wysoka prędkość	Jesień
Seler	Wysoka prędkość	Cały rok
Ogórek	Niska prędkość	Lato
Fenkuł	Wysoka prędkość	Cały rok
Imbir	Wysoka prędkość	Jesień
Winogrona	Niska prędkość	Jesień
Grejpfruty	Niska prędkość	Zima
Jarmuż	Wysoka prędkość	Jesień / zima / wiosna
Kiwi	Niska prędkość	Jesień / zima / wiosna
Cytryna	Niska prędkość	Cały rok
Limonka	Niska prędkość	Cały rok
Melony (wszystkie rodzaje)	Niska prędkość	Lato
Pomarańcze	Wysoka prędkość	Zima
Brzoskwinie	Niska prędkość	Lato
Gruszki	Wysoka prędkość	Jesień / zima
Ananas	Wysoka prędkość	Jesień / zima / wiosna
Śliwki	Wysoka prędkość	Lato
Maliny	Niska prędkość	Lato / jesień
Szpinak	Niska prędkość	Jesień / wiosna
Batat (surowy)	Wysoka prędkość	Jesień / zima
Pomidory	Niska prędkość	Lato

## WITAMINY / SKŁADNIKI ODŻYWCZE

źródło kwercetyny
doskonałe źródło folianów
dobre źródło witaminy C
wysoka zawartość witaminy C, wysoka zawartość folianów, dobre źródło potasu
wysoka zawartość witaminy C, dobre źródło folianów
wysoka zawartość witaminy C
doskonałe źródło witaminy A, dobre źródło witaminy C
wysoka zawartość witaminy C, dobre źródło folianów
dobre źródło witaminy C, dobre źródło witaminy A
dobre źródło witaminy C
dobre źródło witaminy C i potasu
zawiera witaminę C, magnez i potas
dobre źródło witaminy K
wysoka zawartość witaminy A, wysoka zawartość witaminy C
doskonałe źródło witaminy A i witaminy C, dobre źródło wapnia i potasu
wysoka zawartość witaminy C, dobre źródło potasu i witaminy E
wysoka zawartość witaminy C
wysoka zawartość witaminy C
wysoka zawartość witaminy A, wysoka zawartość witaminy C
wysoka zawartość witaminy C
dobre źródło witaminy C
dobre źródło witaminy C
wysoka zawartość witaminy C
wysoka zawartość witamina A, witaminy C, żelaza i folianów, dobre źródło potasu
dobre źródło potasu, wysoka zawartość witaminy A i witaminy C
wysoka zawartość witaminy A, wysoka zawartość witaminy C, dobre źródło potasu

## PRAWIDŁOWE PRZYGOTOWANIE SKŁADNIKÓW

### Przygotuj owoce i warzywa przed włożeniem ich do urządzenia:

- Prawidłowo wyczyść składniki (opłucz je letnią wodą, specjalnym płynem do mycia owoców i warzyw lub wodą z dodatkiem octu jabłkowego).
- Obierz lub usuń skórkę (jeśli to konieczne) i pokrój składniki do odpowiedniego rozmiaru – muszą one łatwo zmieścić się w rynience wlotowej, bez konieczności wciskania ich za pomocą **popychacza**.
- Przed wyciskaniem cytrusów należy je obrać.
- Przed wyciskaniem usuń duże pestki i nasiona z owoców pestkowych.

## RYNIENKA WLOTOWA

- Nigdy nie wkładaj rąk ani palców do rynienki wlotowej podłączonej do urządzenia.
- Zawsze uruchamiaj urządzenie przed umieszczeniem składników w rynience wlotowej. Urządzenie musi pracować, gdy są do niego wkładane składniki.
- Nie umieszczaj w środku urządzenia zbyt dużej ilości składników. Składniki należy dodawać stopniowo, w takim tempie, w jakim urządzenie nadąży z wyciskaniem soku.
- Do wpełnienia składników do rynienki wlotowej można używać wyłącznie dostarczonego **popychacza**. Nigdy nie używaj palców, sztućców ani innych akcesoriów.
- Nigdy nie używaj nadmiernej siły do wpychania składników do rynienki wlotowej.
- Podczas wyciskania soku upewnij się, że wszystkie składniki z rynienki wlotowej wpadły do **siłka** przed dodaniem kolejnych składników.
- Jeśli jakiś składnik utknie w rynience wlotowej, użyj **popychacza**, aby przesunąć go w dół rynienki wlotowej do **siłka**.

## SPOŻYWANIE SOKU I PULPY

Zamiast kompostować lub wyrzucać resztki pulpy po wyciśnięciu soku, możesz przeznaczyć ją do zjedzenia. Zapoznaj się z naszym **Przewodnikiem po przepisach**, aby dowiedzieć się, co zrobić z pulpą. Korzystając z podanych kreatywnych pomysłów, możesz wykorzystać pulpę na różne pyszne (i zdrowe) sposoby.

- Niezależnie od tego, czy wolisz potrawy słodkie, czy pikantne, możesz wykorzystać pulpę do stworzenia różnych smakołyków!
- Aby uzyskać najlepszy efekt, należy spożyć świeży sok i pulpę w ciągu 48 godzin od wyciśnięcia.

## PRODUKTY, KTÓRYCH NIE NALEŻY UMIESZCZAĆ W URZĄDZENIU

### Produkty, których NIE wolno używać w niniejszym urządzeniu:

- Produkty, które nie zawierają soku do wyciskania (np. banany lub awokado).
- Mrożone owoce lub warzywa.
- Owoce pestkowe, które mają duże pestki lub nasiona, które nie zostały usunięte. Owoce pestkowe można wykorzystać tylko wtedy, gdy nasiona lub pestki zostały usunięte.

## PRZEGRZANIE URZĄDZENIA

- Jeśli silnik urządzenia przegrzeje się, urządzenie się wyłączy.
- Jeśli urządzenie przestanie działać, należy odłączyć je od źródła zasilania i pozostawić na co najmniej 15 minut do ostygnięcia przed ponownym użyciem.

# Demontaż



- 1** Upewnij się, że urządzenie jest wyłączone – pokrętko jest ustawione w położeniu „OFF” (WYŁ.), a wtyczka została odłączona od źródła zasilania.

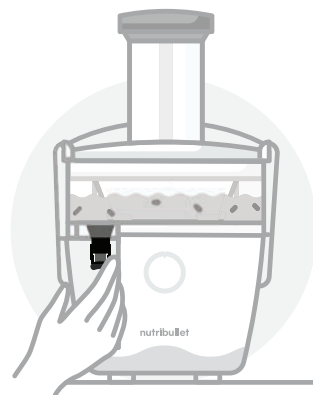

- 2** Wyjmij dzbanek spod wylewki. Aby zapobiec kapaniu soku, zamknij wylewkę za pomocą **pokrywy na dyszy**.

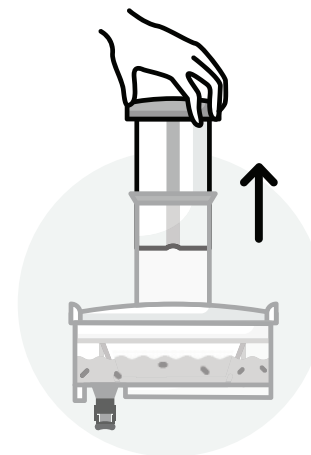

- 5** Wyjmij **popychacz** z rynienki wlotowej.

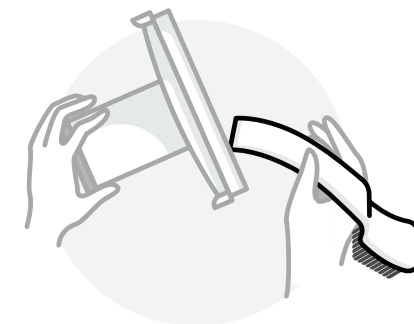

- 6** Podnieś pokrywę zbiornika na pulpę pionowo w górę i usuń pozostałości pulpy z wnętrza pokrywy. Za pomocą płaskiego końca **szczoteczki do czyszczenia** możesz zeskrabać pulpę z pokrywy.

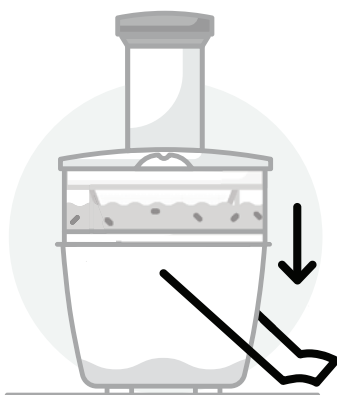

- 3** Odblokuj **uchwyt blokujący na pokrywie zbiornika**, odciągając uchwyt do tyłu za „uszką” po obu stronach **pokrywy zbiornika**. Opuść uchwyt.

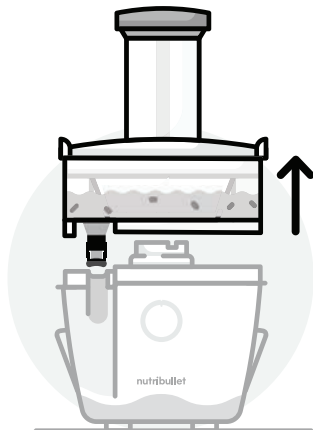

- 4** Zdejmij **zbiornik na pulpę** z podstawy z silnikiem, pociągając go do góry. Nie demontuj **pokrywy zbiornika** ani **sitka**. Następnie umieść zbiornik w zlewie.

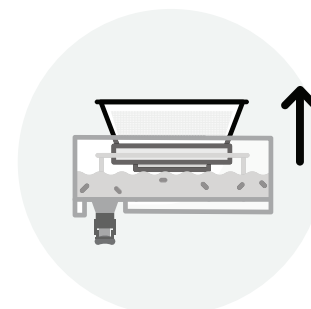

- 7** Delikatnie unieś **sitko** pionowo w górę ze środka zbiornika na pulpę. Natychmiast wyczyść **sitko** (patrz instrukcja pielęgnacji).

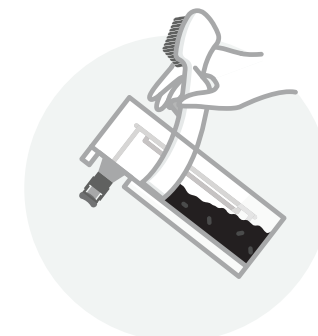

- 8** Opróżnij **zbiornik na pulpę**. Za pomocą płaskiego końca **szczoteczki do czyszczenia** możesz łatwo zeskrabać pulpę i zostawić ją do użycia w innym przepisie lub odłożyć ją na kompost. Możesz również opróżnić pulpę do pojemnika na odpady lub na kompost.

# Pielęgnacja i konserwacja

Przed pierwszym oraz po każdym użyciu urządzenia należy je wyczyścić zgodnie z poniższymi instrukcjami.

Czyszczenie produktu nutribullet Juicer™ jest szybkie i proste. Wszystkie komponenty z wyłączeniem popychacza żywności i podstawy z silnikiem można myć w zmywarce. Zapoznaj się ze wskazówkami dotyczącymi czyszczenia i najlepszymi praktykami.

- 1 Przed montażem, demontażem, czyszczeniem lub schowaniem urządzenia należy zawsze upewnić się, że **podstawa z silnikiem** jest odłączona od źródła zasilania.
- 2 Po opróżnieniu **zbiornika na pulpę** należy wyczyścić wszystkie części pod bieżącą wodą.
- 3 Przy użyciu **szczoteczki do czyszczenia** należy wyczyścić **sito** pod bieżącą wodą. Pamiętaj, aby prawidłowo wyczyścić **sito** za każdym razem, gdy wyciśniesz sok, ponieważ minerały z owoców i warzyw mogą gromadzić się na **sicie**, co może uniemożliwić wyciśnięcie maksymalnej ilości soku.

 **OSTRZEŻENIE:** Należy zawsze zachować ostrożność podczas czyszczenia **sita**, ponieważ na

płaskiej tarczy znajdują się ostre zęby.

**WSKAZÓWKA:** **Sito** należy zawsze oczyścić **szczoteczką do czyszczenia** od razu po wyciśnięciu soku. W przeciwnym wypadku pulpa zaschnie na **sitku**, a usunięcie jej z zablokowanych otworów będzie trudniejsze. Jeśli do tego dojdzie, należy zanurzyć **sitko** w gorącej wodzie na 30 minut.

- 4 Wszystkie podzespoły urządzenia, z wyjątkiem **podstawy z silnikiem**, można myć w zmywarce. Można je również myć ręcznie ciepłą wodą z mydłem.

**WSKAZÓWKA:** Nie można używać programu sterylizującego zmywarki do czyszczenia urządzenia. W przeciwnym wypadku może dojść do odkształcenia się jego komponentów.

- 5 Wytrzyj **podstawę z silnikiem** czystą, wilgotną ściereczką.

 **OSTRZEŻENIE:** Nie wolno zanurzać **podstawy z silnikiem** w wodzie ani w innej cieczy.

**Instrukcja czyszczenia akcesoriów do przechowywania soku nutribullet Juicer™:**

- **Szklane butelki** i pokrywki można myć w zmywarce.
- **Tace i pokrywki do zamrażarki** można myć w zmywarce.

# Przechowywanie soków i urządzeń

W zestawie z urządzeniem Juicer znajdują się doskonałe akcesoria do przechowywania: dzbanek na sok, dwie butelki na sok i dwie tace do zamrażarki.

**Akcesoria do przechowywania zapewniają trzy możliwości przechowywania soku:**

- 1 **W DZBANKU:** Dzbanek na sok pomieści do 800 ml soku. Dzbanek należy przechowywać w lodówce w pozycji pionowej. Pokrywa musi szczelnie przylegać, zatrzask musi być zamknięty, a na pokrywie nie należy przechowywać żadnych przedmiotów.
- 2 **W BUTELKACH:** W każdej **butelce** można przechowywać do 350 ml soku, dzięki czemu możesz cieszyć się nim później – w domu lub w podróży. Napełnij butelki do około 0,6 cm od góry, pozostawiając odpowiednią ilość powietrza w butelce.
- 3 **NA TACACH:** Każda **taca do zamrażarki** mieści łącznie 470 ml soku: jedna taca ma osiem wgłębień o pojemności 60 ml, a druga ma cztery wgłębienia o pojemności 120 ml. Stanowią one doskonały sposób na długoterminowe przechowywanie soku, a następnie rozmrożenie go w dowolnym momencie w celu

otrzymania pełnej porcji gotowej do wypicia. Dzięki tackom możesz również przygotować shoty z zamrożonych soków. (Zapoznaj się z naszym **Przewodnikiem po przepisach**, aby poznać inspirujące przepisy na mrożone shoty z soków, które możesz dodać do ulubionych napojów lub wypić samodzielnie).

**Aby uzyskać najlepszy smak, należy spożyć świeży sok i pulpę w ciągu 48 godzin od wyciśnięcia.**

**Nie kładź niczego na pokrywie dzbanka na sok, gdy jest on przechowywany w lodówce.**

**Pozostałe elementy przechowuj w bezpiecznym miejscu, w którym nie ulegną one uszkodzeniu i nikogo nie zranią (niektóre elementy są ostre).**

# Rozwiązywanie problemów

- 1 PROBLEM:** Przycisk zasilania miga trzykrotnie, a następnie pozostaje podświetlony po wybraniu prędkości.
- ROZWIĄZANIE:** Oznacza to, że urządzenie nie jest prawidłowo zmontowane. Upewnij się, że **zbiornik na pulpę** jest prawidłowo osadzony na **podstawie z silnikiem**, a **uchwyt blokujący** jest zablokowany na swoim miejscu.
- 2 PROBLEM:** Urządzenie zatrzymało się w trakcie wyciskania soku, a przycisk zasilania zaczął migać.
- ROZWIĄZANIE:** Upewnij się, że **uchwyt blokujący** jest bezpiecznie zablokowany na miejscu.

- 3 PROBLEM:** Urządzenie zatrzymało się w trakcie wyciskania soku, a przycisk zasilania pozostaje podświetlony.
- ROZWIĄZANIE:** Przekroczono 10 minut pracy ciągłej. Odłącz urządzenie od źródła zasilania i odczekaj 15 minut przed ponownym użyciem.
- 4 PROBLEM:** Urządzenie przestało działać, a wszystkie lampki zamigały trzy razy.
- ROZWIĄZANIE:** Urządzenie się przegrzało. Odłącz urządzenie od źródła zasilania i odczekaj 15 minut, aż ostygnie przed ponownym użyciem.

## PL/objaśnienie oznaczeń



PL/ To oznaczenie wskazuje, że przedmiotowego produktu nie należy usuwać wraz z odpadami bytowymi w całej UE. Aby zapobiec ewentualnej szkodzie dla środowiska lub zdrowia człowieka spowodowanej niekontrolowanym usuwaniem odpadów, należy oddać je do recyklingu celem wsparcia ekologicznego, ponownego wykorzystania zasobów materiałowych. W celu zwrotu używanego urządzenia należy skorzystać z systemów zwrotu i zbiórki odpadów lub skontaktować się ze sprzedawcą, u którego zakupiono ten produkt. Może odebrać go i przekazać do recyklingu bezpiecznego dla środowiska.



PL/ Przedmiotowy produkt jest zgodny z europejskim rozporządzeniem nr. 1935/2004 w sprawie materiałów i artykułów przeznaczonych do kontaktu z żywnością.

---

## Części zamienne

Aby zamówić dodatkowe części i akcesoria, odwiedź naszą stronę internetową [nutribullet.com](http://nutribullet.com)

**1 (800) 523-5993 | [nutribullet.com](https://nutribullet.com)**

nutribullet® jest zastrzeżonym znakiem towarowym firmy CAPBRAN HOLDINGS, LLC  
Copyright © 2020 CAPBRAN HOLDINGS, LLC. Dystrybucja: CAPITAL BRANDS  
DISTRIBUTION, LLC. LOS ANGELES, CA 90025, STANY ZJEDNOCZONE  
Wszelkie prawa zastrzeżone. WYPRODUKOWANO W CHINACH

Ilustracje mogą różnić się od rzeczywistego produktu. Nieustannie staramy się ulepszać  
nasze produkty, dlatego specyfikacja przedstawiona w niniejszym dokumencie może  
zostać zmieniona bez powiadomienia.

**210927\_NBJ93100**

**nutribullet**  
JUICER™



**Uživatelská  
příručka**

# Obsah

- 03 Důležitá ochranná zařízení
- 06 Co je součástí dodávky
- 07 Příručka k montáži
- 08 Montáž a použití
  - 10 Pokyny k použití
  - 13 Ovládací kolečko
  - 14 Tipy pro odšťavňování
- 18 Demontáž
- 20 Pokyny pro péči
  - 21 Skladování
  - 22 Náhradní díly

Děkujeme, že jste si zakoupili odšťavňovač nutribullet Juicer™.

## Důležité pokyny k bezpečnosti

**Pozor! Abyste předešli riziku vážného zranění, pečlivě si před použitím spotřebiče nutribullet Juicer™ přečtete všechny pokyny. Při používání jakéhokoliv elektrického spotřebiče je třeba vždy dodržovat základní bezpečnostní opatření, včetně následujících důležitých informací.**

### OSOB

#### VAROVÁNÍ!

Tento odšťavňovač má ostré nože a pohyblivé součásti a **NENÍ** určen k používání dětmi, které nemají zkušenosti a znalosti o jeho bezpečném provozu. U dětí je nutný pečlivý dohled a důkladné poučení o správném používání a bezpečné obsluze.

Spotřebič a jeho kabel uchovávejte mimo dosah dětí. Dohlédněte, aby si se spotřebičem nehrály děti. Abyste vyloučili nebezpečí udušení malých dětí, sejměte a bezpečně zlikvidujte ochranný kryt nasazený na zástrčce tohoto odšťavňovače.

#### ZABRAŇTE KONTAKTU S POHYBLIVÝMI SOUČÁSTMI.

Během provozu udržujte ruce, prsty, vlasy, oděv, špachtle a jiné náčiní mimo dosah spotřebiče.

Tento spotřebič není určen k používání osobami (včetně dětí) s omezenými fyzickými,

smyslovými nebo duševními schopnostmi, nebo bez patřičných zkušeností a znalostí, pokud jim nebyl poskytnut dohled nebo pokyny ohledně bezpečného používání přístroje osobou zodpovědnou za jejich bezpečnost.

#### SÍTKO A NOŽE JSOU OSTRÉ! MANIPULUJTE S NIMI VELMI OPATRNĚ!

Nedotýkejte se malých řezných nožů/zubů na dně/základně sítka. Nepřibližujte prsty k ostrému noži v podávacím žlabu.

Nenechávejte spotřebič během používání bez dozoru.

Pokud zvolíte nízké otáčky, bude motor nadměrně zatěžován tvrdým ovocem a zeleninou.

**Pokud pod odšťavňovačem, v jeho okolí nebo na něm dojde k rozliti kapaliny, odpojte přístroj od zdroje napájení. Před použitím jej vyčistěte hadříkem a nechte přístroj zcela vyschnout.**

Nešouchajte potraviny do podávacího žlabu prsty ani nástroji. Používejte pouze přiložený pěchovač potravin. Nevkládejte ruce ani prsty do podávacího žlabu, pokud je připojen k odšťavňovači. Pokud se potraviny zaseknou v podávacím žlabu, použijte k jejich protlačení dodávané pěchovadlo nebo jiný kus ovoce či zeleniny. Před rozebráním odšťavňovače a odstraněním zbytků dužiny vypněte motor a ujistěte se, že se všechny pohyblivé části zastavily.

Nepoužívejte tento ani žádný jiný spotřebič s poškozeným kabelem nebo zástrčkou nebo po poruše, pádu nebo jakémkoliv poškození spotřebiče. Pokud je přírodní kabel poškozen, musí jej vyměnit výrobce, jeho servisní zástupce nebo podobně kvalifikované osoby, aby se předešlo rizikům.

**UPOZORNĚNÍ:** Aby se předešlo nebezpečí způsobenému neúmyslným resetováním tepelné pojistky, nesmí být tento spotřebič napájen přes externí spínací zařízení, například časový spínač, ani připojen k obvodu, který je pravidelně zapínán a vypínán elektrickou sítí.

Nepoužívejte spotřebič, pokud je otočné sítko nebo ochranný kryt poškozený nebo jsou na nich viditelné trhliny.

**Po každém použití odšťavňovač vždy vypněte. Před demontáží se ujistěte, že se sítko přestalo otáčet a motor se zcela zastavil.**

## BEZPEČNOST VÝROBKU

**Tento odšťavňovač je určen pouze k odšťavňování ovoce a zeleniny. Správnou rychlost pro odšťavňování vybraného ovoce a zeleniny určíte podle průvodce odšťavňováním. Nepoužívejte žádné mražené ovoce ani zeleninu.**

Nepoužívejte odšťavňovač bez nádoby na dužinu a víka nádoby připevněného k základně motoru. Správné umístění naleznete v montážním návodu.

**Před prvním použitím odšťavňovače odstraňte a bezpečně zlikvidujte veškerý obalový materiál nebo propagační štítky.**

**Ujistěte se, že je povrch, na kterém je spotřebič provozován, stabilní, rovný, čistý a suchý.**

**Před odšťavňováním odstraňte kůru ze všech citrusových plodů.**

Neodšťavňujte peckoviny, dokud neodstraníte obsažené pecky.

Před zapnutím motoru se vždy ujistěte, že je kryt misky na dužinu pevně upnutý na svém místě (pomocí zajišťovací rukojeti). Pokud je odšťavňovač v provozu, neodpínejte svorky (zajišťovací rukojeť).

Při používání tohoto odšťavňovače se ujistěte, že je kolem něj a pod ním dostatečný prostor pro správnou cirkulaci vzduchu.

Použití nástavců, které nejsou doporučeny nebo prodávány společností nutribullet®, může

dojít k požáru, úrazu elektrickým proudem nebo zranění. Tento odšťavňovač je určen pouze pro použití v domácnosti. Nepoužívejte tento odšťavňovač k jinému než určenému účelu. Nepoužívejte v pohyblivých se vozidlech nebo na lodích. Nepoužívejte ve venkovním prostředí. Při nesprávném použití může dojít ke zranění.

Nebude-li po 10 minutách zvolena žádná rychlost, jednotka se vypne.

Pokud se motor z jakéhokoliv důvodu zastaví, odpojte napájecí základnu a nechte ji alespoň 15 minut vychladnout.

Pokud není spotřebič používán a také před montáží nebo demontáží dílů a před čištěním odšťavňovač **VYPNĚTE** a odpojte ze zásuvky. Zástrčku odpojte tak, že ji uchopíte a vytáhnete ze zásuvky. Nikdy netahejte za napájecí kabel.

Nenechávejte napájecí kabel viset přes okraj stolu nebo pracovní desky.

Zabraňte kontaktu napájecího kabelu s horkými povrchy, například sporákem, nebo jeho zamotání či zauzlování.

Pravidelně kontrolujte napájecí kabel, zástrčku a samotný odšťavňovač, zda nejsou poškozeny.

Z důvodu ochrany před požárem, úrazem elektrickým proudem a zraněním osob neponořujte odšťavňovač, základnu motoru, kabel ani zástrčku do vody nebo jiné tekutiny.

Odšťavňovač nepoužívejte, pokud je rotující sítko poškozené.

Odšťavňovač udržujte v čistotě. Další informace naleznete v části Péče a čištění.

### VAROVÁNÍ!

Při běžném provozu může docházet k vibracím.

Pokud dojde k extrémním vibracím, přestaňte přístroj používat a kontaktujte zákaznický servis.

Jakoukoliv jinou údržbu než čištění by měl provádět autorizovaný elektrikář. Nepokoušejte se odšťavňovač opravit nebo provádět servis, obraťte se na zákaznický servis a požádejte o pomoc na adrese [www.nutribullet.com](http://www.nutribullet.com)

# ! Tyto pokyny uschovejte!

## POUZE PRO POUŽITÍ V DOMÁCNOSTI

# Co je součástí dodávky



ZÁKLADNA MOTORU O VÝKONU 800 W S UZAMYKATELNOU RUKOJETÍ

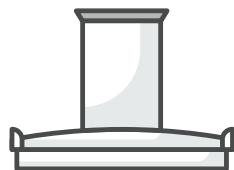

KRYT NÁDOBKY NA DUŽINU SE 76MM PODÁVACÍM ŽLABEM



PĚCHOVAČ POTRAVIN

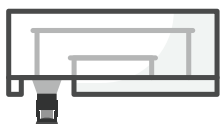

1,5 l NÁDOBA NA DUŽINU S VÝLEVKOU ZABRAŇUJÍCÍ ODKAPÁVÁNÍ



NEREZOVÉ SÍTKO



800ML DŽBÁN NA DŽUS



VÍKO DŽBÁNU NA ŠTÁVU S ODDĚLOVAČEM PĚNY



ČISTICÍ KARTÁČ

# Průvodce montáží

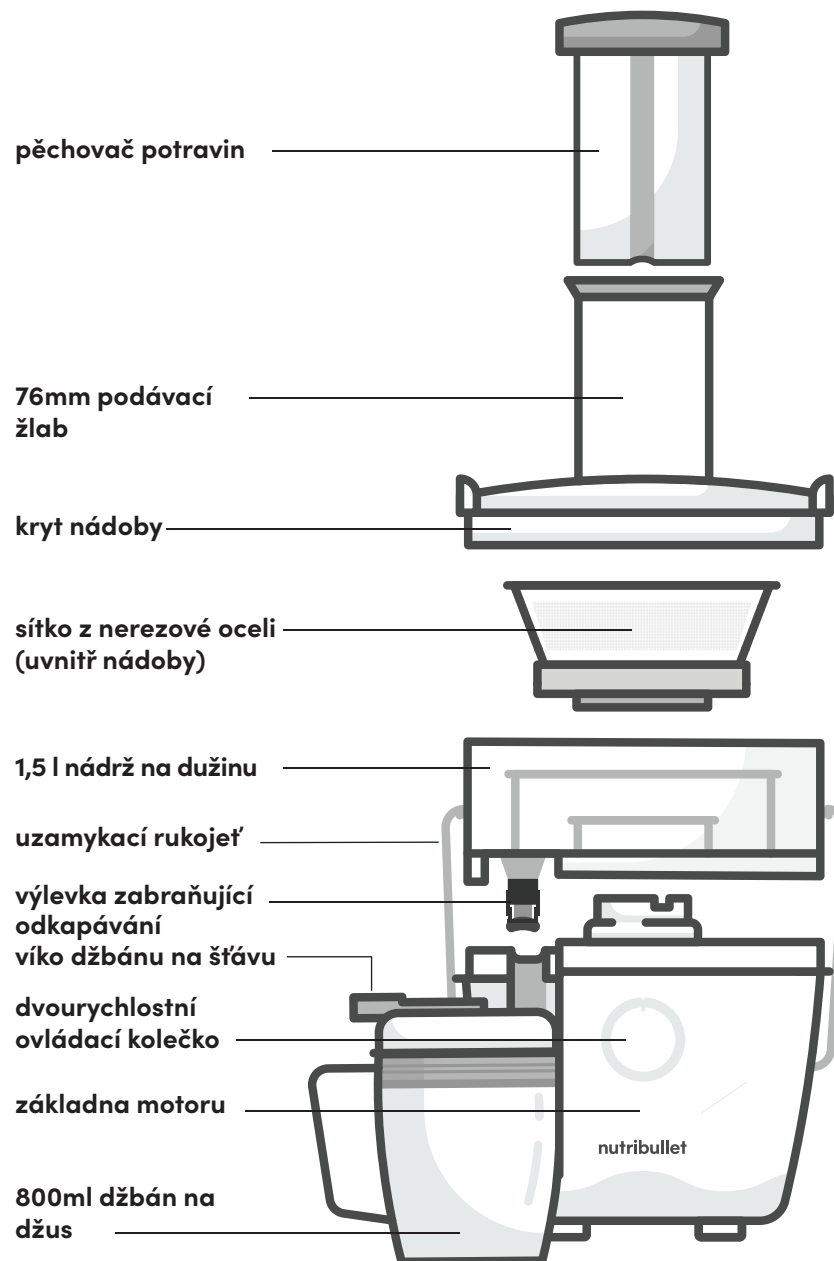

# Montáž

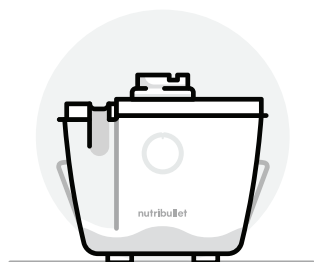

- 1 Umístěte **základnu motoru** na suchou a rovnou desku. Zkontrolujte, zda je volič nastaven na „OFF“ a přístroj je odpojen od sítě.

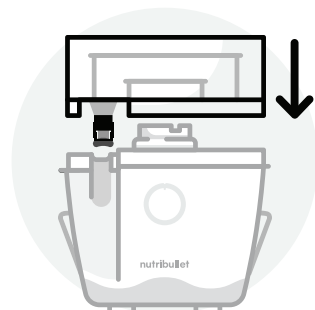

- 2 Umístěte **nádoby na dužinu** na horní stranu základny motoru. Zarovnejte **nádoby na dužinu** se základnou motoru tak, aby byla výlevka zarovnána s prohlubní na základně motoru.

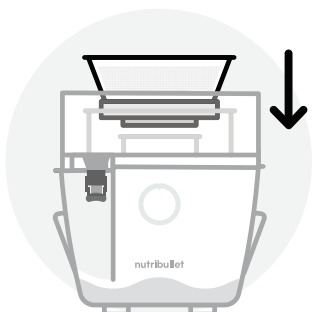

- 3 Zarovnejte **sítko** podle spojky pohonu motoru a zatlačte je dolů, dokud nezacvakne na místo. Se **sítkem** manipulujte tak, že je uchopíte za horní okraje, přičemž dávejte pozor, abyste se nedotkli ostrých zubů na základně **sítka**. Zajistěte, aby **sítko** bylo správně usazeno na místě a bezpečně uvnitř zásobníku na dužinu.

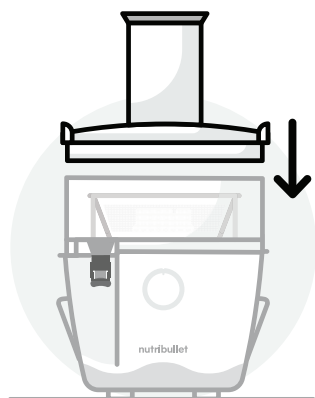

- 4 Umístěte **kryt nádoby** nad sítko a nádoby na dužinu. Boční „ucha“ na **krytu nádoby** by měla být zarovnána s „uchy“ na bocích nádoby na dužinu.

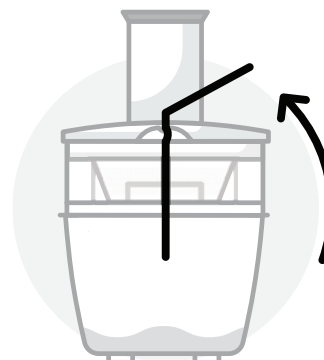

- 5 Zvedněte **uzamykatelná rukojeť** a přesuňte ji do „uch“ po obou stranách nádoby na dužinu. **Uzamykatelná rukojeť** by měla být ve svislé poloze a zajištěna na svém místě.

**POZNÁMKA:** Není-li **uzamykatelná rukojeť** bezpečně nasazena, odšťavňovač se nezapne.

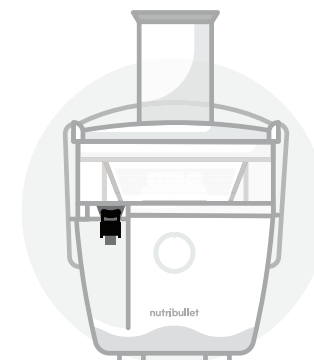

- 6 Zvedněte kryt **výlevky zabraňující odkapávání** svisle tak, aby již nezakrýval výlevku na šťávu.



- 7 Umístěte **víko džbánu na šťávu** na horní stranu džbánu na šťávu a otevřete uzamykací západku víka.



- 8 Mírně nakloňte **džbán na šťávu** a umístěte jej pod výlevku šťávy. Vyrovnajte výlevku s otvorem ve **víku džbánu na šťávu** a **džbán na šťávu** vyrovnajte. Džbán se dobře vejde do výlevky a drží na místě.

# Pokyny k použití



- 1** Shromážděte všechny požadované ingredience a omyjte je. Připravte suroviny, které chcete odšťavňovat: nakrájejte je, zbavte slupky nebo odstraňte kůru, stonky nebo pecky.



- 2** Po úplném sestavení odšťavňovače zapojte napájecí kabel do zásuvky. Pomocí **dvourychlostního ovládacího kolečka** zvolte rychlost a začněte odšťavňovat. Rychlost můžete přepínat podle potřeby v závislosti na typu produktu. (Viz tabulka na straně 14 doporučené rychlosti pro různé druhy produktů).

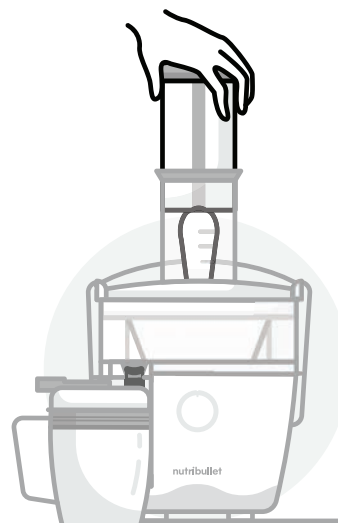

- 3** Zatímco motor běží, začněte suroviny jemně navádět do podávacího žlabu pomocí **pěchovače na potraviny**.

**POZNÁMKA:** Při tlačení potravin dolů pomocí **pěchovače potravin** nepracujte pod přílišnou silou ani příliš rychle, protože tak nebudete moci získat maximální množství šťávy.

- !** **UPOZORNĚNÍ:** Nikdy nepoužívejte ruce/prsty ani jiné nástroje k pěchování potravin do sítka. K pěchování ingrediencí je nutné použít pouze **pěchovač na potraviny**.

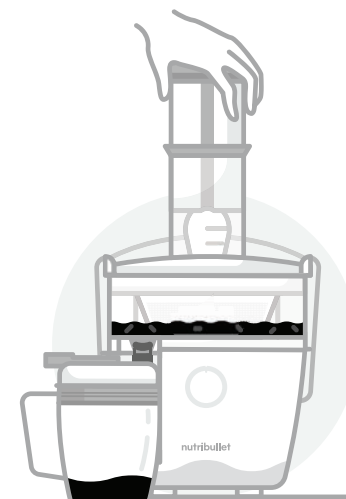

- 4** Šťáva začne vytékat z výlevky do **džbánu na šťávu**, zatímco dužina se oddělí a uloží do **zásobníku na dužinu**.



- 5** Když se **zásobník na dužinu** zcela naplní, je třeba jej před dalším odšťavňováním vyprázdnit. Viz návod k demontáži.



- 6** Vždy se ujistěte, že jste otočili **dvourychlostní ovládací kolečko** na **OFF** a počkejte, než se **sítko** přestane otáčet. Teprve poté odeberte **džbán na šťávu** zpod výlevky. Po každém použití odpojte přístroj ze zásuvky.



- 7** Vyjměte **džbán na šťávu** zpod výlevky. Můžete zavřít **víko džbánu na šťávu** a v případě potřeby šťávu uskladnit ve **džbánu na šťávu**.

**POZNÁMKA:** K tomu je třeba **džbán na šťávu** nejprve naklonit dopředu pod mírným úhlem, aby se velký otvor víka trochu oddělil od výlevky, a poté můžete džbán vysunout. Jedná se o opačný postup než při montáži.

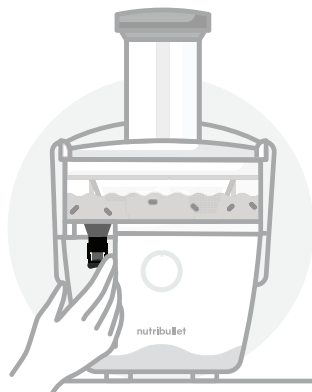

- 8** Okamžitě přesuňte kryt **výlevky zabraňující odkapávání** směrem dolů přes výlevku, aby zbytky neodkapávaly na spotřebič ani na povrch po odšťavňovačem.

**TIP:** Doporučujeme použít levou ruku k vytažení **džbánu na šťávu** a pravou rukou otočit kryt **výlevky zabraňující odkapávání** dolů přes výlevku.

# Ovládací kolečko

## DVOURYCHLOSTNÍ OVLÁDACÍ KOLEČKO A NASTAVENÍ ODŠŤAVŇOVÁNÍ

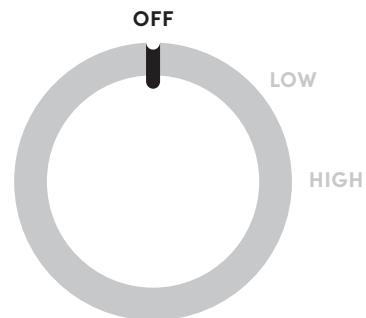

**VYP:**  
Napájení je vypnuté (**OFF**), odšťavňovač není v provozu.

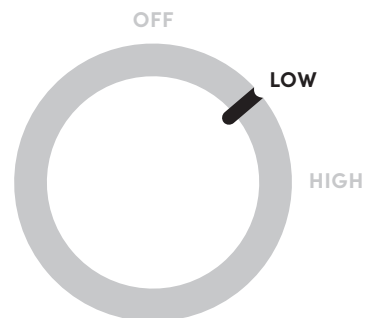

**NÍZKÉ OTÁČKY:**  
Toto je nejlepší nastavení pro odšťavňování měkčího ovoce a zeleniny.

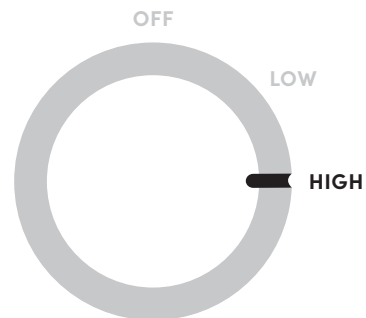

**VYSOKÉ OTÁČKY:**  
Toto je nejlepší nastavení pro tvrdší plodiny, jako je mrkev a řepa.

# Tipy pro odšťavňování

## PRŮVODCE VÝBĚREM RYCHLOSTI ODŠŤAVŇOVÁNÍ

INGREDIENCE	RYCHLOST	ROČNÍ OBDOBÍ
Jablka	Vysoká	Po celý rok
Řepa	Vysoká	Léto/podzim/zima
Borůvky	Vysoká	Léto
Brokolice	Vysoká	Podzim/jaro
Růžičková kapusta	Vysoká	Podzim/zima
Zelí	Nízká	Podzim/zima/jaro
Mrkev	Vysoká	Po celý rok
Květák	Vysoká	Podzim
Celer	Vysoká	Po celý rok
Okurka	Nízká	Léto
Fenykl	Vysoká	Po celý rok
Zázvor	Vysoká	Podzim
Hrozny	Nízká	Podzim
Grapefruit	Nízká	Zima
Kapusta	Vysoká	Podzim/zima/jaro
Kiwi	Nízká	Podzim/zima/jaro
Citron	Nízká	Po celý rok
Limetka	Nízká	Po celý rok
Melouny (všechny)	Nízká	Léto
Pomeranč	Vysoká	Zima
Broskve	Nízká	Léto
Hrušky	Vysoká	Podzim/zima
Ananas	Vysoká	Podzim/zima/jaro
Švestky	Vysoká	Léto
Maliny	Nízká	Léto/podzim
Špenát	Nízká	Podzim/jaro
Sladké brambory (syrové)	Vysoká	Podzim/zima
Rajčata	Nízká	Léto

## VITAMÍNY/ŽIVINY

Zdroj kvercetinu
vynikající zdroj kyseliny listové
dobry zdroj vitaminu C
vysoky obsah vitaminu C, vysoky obsah kyseliny listové, dobry zdroj draslíku
vysoky obsah vitaminu C, dobry zdroj kyseliny listové
vysoky obsah vitaminu C
vynikající zdroj vitaminu A, dobry zdroj vitaminu C
vysoky obsah vitaminu C, dobry zdroj kyseliny listové
dobry zdroj vitaminu C, dobry zdroj vitaminu A
dobry zdroj vitaminu C
dobry zdroj vitaminu C a draslíku
obsahuje vitamin C, hořčík a draslík.
dobry zdroj vitaminu K
vysoky obsah vitaminu A, vysoky obsah vitaminu C
vynikající zdroj vitaminu A a C, dobry zdroj vápníku a draslíku.
vysoky obsah vitaminu C, dobry zdroj draslíku a vitaminu E
vysoky obsah vitaminu C
vysoky obsah vitaminu C
vysoky obsah vitaminu A, vysoky obsah vitaminu C
vysoky obsah vitaminu C
dobry zdroj vitaminu C
dobry zdroj vitaminu C
vysoky obsah vitaminu C
dobry zdroj vitaminu C
vysoky obsah vitaminu C
vysoky obsah vitaminu A, vitaminu C, železa a kyseliny listové, dobry zdroj hořčíku
dobry zdroj draslíku, vysoky obsah vitaminu A a vitaminu C
vysoky obsah vitaminu A, vysoky obsah vitaminu C, dobry zdroj draslíku

## SPRÁVNÁ PŘÍPRAVA PRODUKTŮ

### Ovoce a zeleninu před vložením do odšťavňovače připravte:

- Produkty řádně očistěte (opláchněte vlažnou vodou, mycím prostředkem na produkty nebo vodou s jablečným octem).
- Podle potřeby oloupejte nebo odstraňte slupku a nakrájejte potraviny na správnou velikost – malé kousky, aby se snadno vešly do podávacího žlabu, aniž byste je museli pěchovat dolů pomocí **pěchovače potravin**.
- Před odšťavňováním odstraňte kůru ze všech citrusových plodů.
- Před odšťavňováním odstraňte z peckovin velké pecky a semena.

## Podávací skluz

- Nikdy nesahejte rukama ani prsty do podávacího žlabu, pokud je připojen ke spotřebiči.
- Odšťavňovač vždy spusťte před vložením potravin do vstupního žlabu. Odšťavňovač musí být v provozu, když do něj vkládáte ingredience.
- Podávací žlab nepřetěžujte. Ingredience je třeba přidávat postupně, takovým tempem, které odšťavňovač zvládne.
- K pěchování potravin do podávacího žlabu používejte pouze dodávaný **pěchovač na potraviny**. Nikdy nepoužívejte prsty, nástroje ani jiné přístroje.
- Nikdy nepoužívejte nadměrnou sílu k pěchování ingrediencí do podávacího žlabu.
- Při odšťavňování se před dalším přidáním dalších potravin ujistěte, že všechny produkty prošly podávacím žlabem a do **sítka**.
- Pokud v podavači uvíznou nějaké potraviny, použijte **pěchovač na potraviny** k jejich přesunutí do žlabu a do **sítka**.

## KONZUMACE ŠTÁVY A DUŽINY

Místo kompostování nebo vyhazování dužiny zbylé po odšťavňování ji můžete zkonsumovat. Podívejte se na našeho **Průvodce recepty**, v němž najdete několik zábavných tipů, jak s dužinou naložit. Podle těchto kreativních nápadů si můžete dužinu chutně (a zdravě) vychutnat na několik způsobů.

- Ať už dáváte přednost sladkému nebo slanému, z dužiny můžete vytvořit skvělé pochoutky!
- Pro dosažení co nejlepší chuti spotřebujte čerstvou šťávu a dužinu do 48 hodin po odšťavnění.

## NEVHODNÉ POTRAVINY

### Potraviny, které by se v tomto odšťavňovači neměly NIKDY zpracovávat:

- Potraviny neobsahující šťávu k extrakci (například banány nebo avokádo).
- Mražené ovoce nebo zelenina.
- Peckoviny s velkými jádry nebo neodstraněnými semeny. Peckoviny lze použít pouze tehdy, pokud byla odstraněna semena nebo pecky.

### PŘEHŘÁTÍ

- Při přehřátí motoru se odšťavňovač vypne.
- Pokud odšťavňovač přestane fungovat, vytáhněte jej ze zásuvky a před dalším použitím jej nechte alespoň patnáct minut vychladnout.

# Demontáž



- 1 Ujistěte se, že je spotřebič vypnutý, v poloze „OFF“ (VYP) a že je odpojen od sítě.

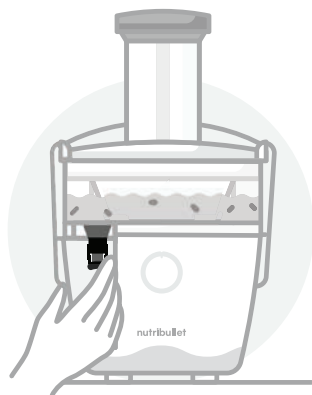

- 2 Vyjměte džbán zpod výlevky. Abyste zabránili odkapávání, použijte **výlevku zabráňující odkapávání** a zavřete víko výlevky na šňávu.

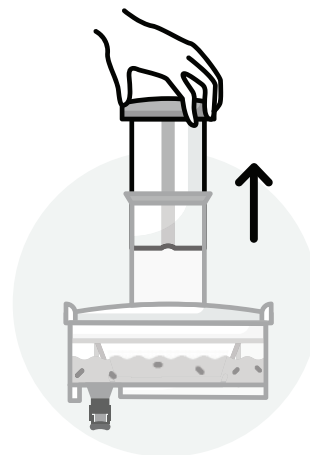

- 5 Vyjměte **pěchovač na potraviny** zvednutím z podávacího žlabu.

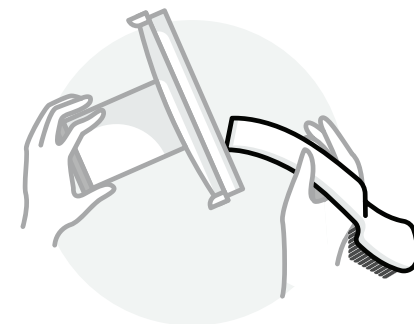

- 6 Vertikálně zvedněte kryt nádoby z nádoby na dužinu a vyjměte dužinu z vnitřní strany krytu. Můžete použít plochý konec **čisticího kartáče** a seškrábat dužinu z víka.

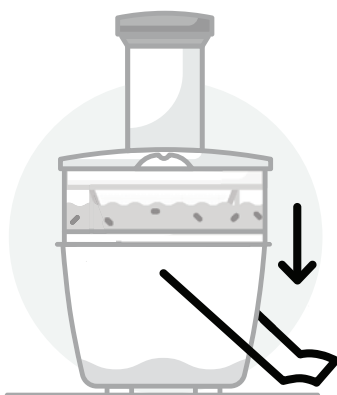

- 3 Odemkněte **uzamykatelnou rukojeť z krytu nádoby** vytážením rukojetí směrem dozadu z „uch“ po obou stranách **krytu nádoby**. Posuňte rukojeť dolů.

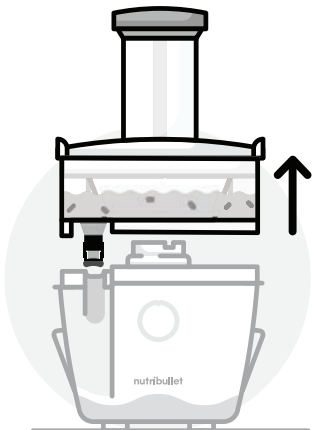

- 4 Sejměte **nádobu na dužinu** ze základny motoru tahem nahoru. Ponechte **kryt nádoby a sítko** na místě a odnesete ji přímo do dřezu.

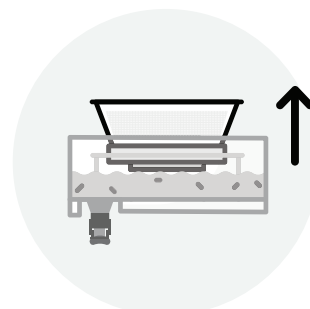

- 7 Opatrně svisle zvedněte **sítko** ze středu nádoby na dužinu. Vyčistěte **sítko** (viz pokyny k péči).

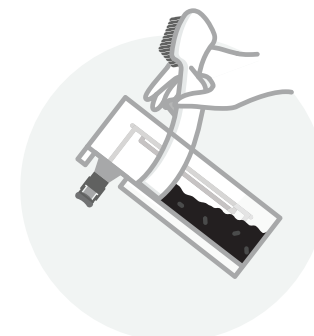

- 8 Vyprázdněte **nádobu na dužinu**. Použijte plochý konec **čisticího kartáče** a snadno jí vyškrabte dužinu, kterou odložte pro další použití v jiných receptech nebo pro kompostování. Dužinu můžete také vysypat do odpadkového koše nebo na kompost.

# Péče a údržba

Před prvním použitím a po každém použití dodržujte níže uvedené pokyny k čištění.

Čištění odšťavňovače nutribullet Juicer Pro™ je snadné a rychlé. Všechny součásti s výjimkou pechovače potravin a motorové základny lze mýt v myčce na nádobí. Přečtěte si několik tipů a osvědčených postupů pro čištění.

- 1 Vždy se ujistěte, že je **základna motoru** odpojena od sítě, než začnete s montáží, demontáží, čištěním nebo skladováním jednotky.
- 2 Po vyprázdnění **zásobníku na dužinu** opláchněte všechny součásti pod tekoucí vodou.
- 3 Pomocí **čisticího kartáče** vyčistěte **sítko** pod tekoucí vodou. Vždy řádně vyčistěte **sítko** při každém odšťavňování, protože minerály z ovoce a zeleniny se mohou nahromadit v **sítku**, a bránit tak maximální extrakci šťávy.

 **VAROVÁNÍ:** Při čištění **sítka** postupujte vždy opatrně, protože obsahuje ostré zuby na noži na ploché části disku.

**TIP:** Vždy **sítko** vyčistěte co nejdříve po odšťavnění pomocí **čisticího kartáče**. Necháte-li dužinu odstát, zaschne na **sítku** a ucpané otvory se budou hůře čistit. Pokud se tak stane, nechte **sítko** 30 minut namočené v horké vodě.

- 4 Všechny součásti odšťavňovače Juicer Pro lze s výjimkou **základny motoru** mýt v myčce nádobí. Můžete je také umýt v ruce teplou mýdlovou vodou.

**TIP:** K čištění odšťavňovače nepoužívejte cyklus Sterilizace v myčce na nádobí, protože by mohlo dojít k deformaci součástí.

- 5 **Základnu motoru** otřete čistým vlhkým hadříkem.

 **VAROVÁNÍ:** Nikdy nepoňujte **základnu motoru** do vody ani jiné tekutiny.

**Pokyny k čištění příslušenství pro skladování odšťavňovače nutribullet Juicer Pro™:**

- **Skleněné skladovací láhve** a víka lze mýt v myčce nádobí.
- **Zásobníky do mrazničky** a víka lze mýt v myčce nádobí.

# Skladování šťávy a spotřebiče

Součástí odšťavňovače Juicer Pro je skvělé příslušenství pro skladování: **džbán na šťávu, dvě lahve na skladování šťávy a dva zásobníky do mrazničky.**

Díky příslušenství pro skladování máte na výběr tři možnosti skladování šťávy:

- 1 **VE DŽBÁNU:**  
**Džbán na šťávu** pojme až 800 ml. Džbán skladujete v chladničce ve vzpřímené poloze, s těsně uzavřeným víkem, zavřeným uzávěrem a bez jakýchkoliv předmětů na víku.
- 2 **V LAHVÍCH:**  
V každé **skladovací lahvi** můžete uložit až 350 ml šťávy, abyste si ji mohli vychutnat později – doma nebo na cestách. Lahve naplňte tak, aby nahoře zůstalo asi 0,6 cm místa a v láhvi bylo dost vzduchu.
- 3 **V LAHVÍCH:**  
Každý **zásobník do mrazničky** pojme celkem 470 ml: jeden zásobník má osm jamek po 60 ml, druhý zásobník má čtyři jamky po 120 ml. Jsou skvělým způsobem uchování šťávy na delší dobu – kdykoliv ji pak můžete rozmrazit, abyste si dopřáli plnou porci k pití. Nebo můžete zásobníky

použít k přípravě mražených džusů (inspirativní recepty na mražené džusy, které můžete přidat do svých oblíbených nápojů nebo je pít samostatně, najdete v našem **Průvodci recepty**).

**Pro dosažení co nejlepší chuti spotřebujte čerstvou šťávu a dužinu do 48 hodin po odšťavnění.**

**Při skladování v chladničce nepokládejte na víko džbánu žádné předměty.**

**Zbývající části spotřebiče uložte na bezpečné místo, kde se nepoškodí a nepůsobí zranění, protože některé části jsou ostré!**

# Průvodce řešením problémů

- 1 PROBLÉM:** Tlačítko napájení třikrát blikne a pak zůstane svítit, když zvolím rychlost.
- ŘEŠENÍ:** To znamená, že spotřebič není správně sestaven. Zajistěte, aby **nádoba na dužinu** byla správně usazena na horní straně **základny motoru a uzamykatelná rukojeť** byla uzamčena na místě.
- 2 PROBLÉM:** Odšťavňovač se zastavil uprostřed odšťavňování a bliklo tlačítko napájení.
- ŘEŠENÍ:** Zajistěte, aby byla **uzamykatelná rukojeť** bezpečně zajištěna na svém místě.
- 3 PROBLÉM:** Odšťavňovač se zastavil uprostřed odšťavňování a tlačítko napájení zůstalo rozsvícené.
- ŘEŠENÍ:** Překročili jste 10 minut nepřetržitého provozu. Před dalším používáním odpojte odšťavňovač ze zásuvky a nechte spotřebič 15 minut vypnutý.
- 4 PROBLÉM:** Odšťavňovač přestal pracovat a všechny kontrolky třikrát zablikaly.
- ŘEŠENÍ:** Odšťavňovač se přehřál. Před dalším používáním odpojte spotřebič ze zásuvky a nechte jej 15 minut vychladnout.

## CS/ Vysvětlení značení



**CZ/** Toto označení znamená, že by tento výrobek neměl být v celé EU likvidován společně s ostatním domácím odpadem. Zabraňte možným ekologickým škodám nebo poškození zdraví osob v důsledku nekontrolované likvidace odpadu; zodpovědně odpad recyklujte, a podporujte tak udržitelné opětovné využívání materiálových zdrojů. Chcete-li vrátit použité zařízení, použijte systém pro vrácení a vyzvednutí nebo se obraťte na prodejce, u kterého byl výrobek zakoupen. Prodejce může tento výrobek odvézt k ekologické recyklaci.



**CZ/** Tento výrobek je v souladu s evropským nařízením č. 1935/2004 o materiálech a předmětech určených pro styk s potravinami.

---

## Náhradní díly

Chcete-li objednat další díly a příslušenství, navštivte naše webové stránky na adrese [nutribullet.com](http://nutribullet.com)

**1 (800) 523-5993 | [nutribullet.com](https://www.nutribullet.com)**

nutribullet® je registrovaná ochranná známka společnosti CAPBRAN HOLDINGS, LLC  
Copyright © 2020 CAPBRAN HOLDINGS, LLC. Distribuuje společnost CAPITAL BRANDS  
DISTRIBUTION, LLC. LOS ANGELES, CA 90025 USA  
Všechna práva vyhrazena. VYROBENO V ČÍNĚ

Ilustrace se mohou lišit od skutečného výrobku. Neustále se snažíme zdokonalovat naše výrobky, a proto se zde uvedené specifikace mohou změnit bez předchozího upozornění.

**210927\_NBJ93100**

**nutribullet**  
JUICER™



**Felhasználói  
útmutató**

# Tartalom

- 03 Fontos biztonsági útmutató
- 06 Csomag tartalma
- 07 Összeszerelési útmutató
- 08 Összeszerelés és használat
  - 10 Használattal kapcsolatos utasítások
  - 13 Vezérlőtárcsa
  - 14 Gyümölcslékészítési tippek
- 18 Szétszerelés
- 20 Ápolással kapcsolatos utasítások
  - 21 Tárolás
  - 22 Cserealkatrészek

Köszönjük, hogy a nutribullet Juicer™ terméket választotta.

## Fontos biztonsági útmutató

**Figyelem! A súlyos sérülések elkerülése érdekében használat előtt figyelmesen olvassa el a nutribullet Juicer™ használati útmutatóját. Elektromos berendezés használata közben az alapvető biztonsági intézkedéseket minden esetben be kell tartani, többek között a következő fontos információkat.**

### SZEMÉLYES BIZTONSÁG

#### FIGYELEM!

Ez a gyümölcscentrifuga éles pengékkel és mozgó alkatrészekkel rendelkezik, így **NEM** használhatják olyan gyerekek, akik nem rendelkeznek megfelelő tapasztalattal vagy ismeretekkel a biztonságos használatról. A megfelelő és biztonságos használatához felügyeletre és alapos ellenőrzésre van szükség.

A készülék és a tápkábel gyermekektől távol tartandó. A gyerekek ne játszanak a készülékkel. Ahhoz, hogy a fulladásveszélyt kiküszöbölhesse gyerekek esetén, a berendezés első használata előtt távolítsa el és biztonságosan semmisítse meg a dugvillára felhelyezett védőburkolatot.

#### NE ÉRJEN A MOZGÓ ALKATRÉSZEKHEZ!

A berendezés működése közben tartsa távol kezeit, ujjait, haját, ruházatát, illetve ne használjon spatulákat vagy egyéb evőeszközöket.

A berendezést csökkent fizikai, érzékszervi vagy szellemi képességgel élő, tapasztalattal vagy megfelelő ismeretekkel nem rendelkező személyek (beleértve a gyerekeket is) nem használhatják, kivéve felügyelet alatt, illetve ha a készülék biztonságos használatával kapcsolatban megfelelő utasításokat kaptak és az ezzel járó veszélyeket megértették.

#### A SZITA ÉS A PENGÉK ÉLESEK! KÖRÜLTEKINTŐEN JÁRJON EL!

Ne érintse meg a kis vágópengéket/ fogakat a szita alján/alapján. Az ujjait tartsa távol a bedobónyílásban található éles pengéktől.

Ne hagyja a berendezést felügyelet nélkül használat közben.

A kemény gyümölcsök és zöldségek nagy igénybevételnek tehetik ki a motort, ha alacsony sebességet választ.

**Ha a gyümölcscentrifuga még mindig pörög, válassza le az áramforrásról. Tisztítsa meg egy ruhával, és következő használat előtt hagyja teljesen megszáradni.**

Az összetevőket ne az ujjával vagy

evőeszközökkel nyomja le. Csak a készülékhez tartozó töltőrudat használja. Amikor csatlakoztatva van a gyümölcscentrifugához, ne nyúljon kézzel vagy evőeszközökkel a bedobónyílásba. Ha a nyílás eltömődik, a géphez tartozó töltőrúddal vagy egy másik gyümölcs-, zöldségdarabbal próbálja meg lenyomni. A gyümölcscentrifuga szétszerelése előtt kapcsolja ki a motort és várjon, amíg az összes mozgó alkatrész leáll, majd távolítsa el a maradék gyümölcshúst.

Ne működtesse a készüléket, ha a vezeték vagy a dugó sérült, illetve, ha a készülék hibásan működik, vagy valamilyen módon sérült, leejtette. A sérült tápkábelt kizárólag a gyártó, annak szervizpartnere vagy hasonló képesítésű szakember cserélheti ki a veszélyek elkerülése végett.

**FIGYELMEZTETÉS:** A hőkioldó véletlen alaphelyzetbe állításából eredő veszélyek elkerülése érdekében ne csatlakoztassa ezt a készüléket az elektromos hálózathoz külső kapcsolóeszközön, például időzítón keresztül, illetve ne csatlakoztassa olyan hálózathoz, amelyet a szolgáltató rendszeresen be- és kikapcsol.

Ne használja a berendezést, ha a forgószita vagy egyéb védőelemek sérültek, látható repedés van rajtuk.

**Használat után mindig kapcsolja KI a gyümölcscentrifugát. A szétszerelés előtt győződjön meg róla, hogy a forgó szita megállt, illetve a motor is teljesen leállt.**

## TERMÉKKEL KAPCSOLATOS BIZTONSÁG

**A gyümölcscentrifuga csak gyümölcsökhöz és zöldségekhez használható. A kiválasztott zöldségekhez és gyümölcsök szükséges sebesség megválasztásával kapcsolatban lást az alábbi útmutatót. Ne használja fagyasztott gyümölcsökhöz és zöldségekhez.**

Ne használja a gyümölcslé készítő gépet úgy, hogy a gyümölcshús-gyűjtő, illetve annak fedele nincs a motoros alaphoz rögzítve. A megfelelő összeszereléshez lapozza fel az összeszerelési útmutatókat.

**Távolítsa el és megfelelő módon semmisítse meg a csomagolást, valamint a promóciós címkéket, mielőtt használni kezdené a berendezést.**

**A készüléket stabil, vízszintes és száraz felületen működtesse.**

**Mielőtt citrusféléből készítené gyümölcslévet, távolítsa el a héjat.**

Csonthéjas gyümölcsökből csak akkor készítsen gyümölcslévet, ha a magot és a magházat eltávolította.

Mindig figyeljen arra, hogy gyümölcshús tárolójának fedele megfelelően rögzítve van a helyén (a rögzítőfül rögzített pozícióban), mielőtt a motort bekapcsolná. Ne oldja ki a rögzítőket (rögzítőfület), miközben a gyümölcscentrifuga működésben van.

A gyümölcscentrifuga használata során figyeljen arra, hogy legyen elegendő terület a gép körül és

alatt a megfelelő levegőkeringés érdekében.

Ha olyan kiegészítőket használ, amelyeket nem a nutribullet® javasolt vagy értékesített, tűz, áramütés keletkezhet, sérülést szenvedhet. A gyümölcslé készítő berendezés csak háztartási használatra. A készüléket kizárólag rendeltetésének megfelelően használja. Ne használja mozgó járművön vagy hajóban. Ne használja kültéren. A nem megfelelő használat sérülést eredményezhet.

Ha 10 percig nem választ ki semmilyen sebességet, az egység kikapcsol.

Ha a motor bármilyen ok miatt leáll, húzza ki az alapegységet és hagyja legalább 15 percig hűlni.

Kapcsolja **KI** a gyümölcscentrifugát, majd húzza ki az aljzatból, ha nem használja, mielőtt szétszereli, illetve tisztítás előtt. Fogja meg a dugvillát és úgy húzza ki az aljzatból. Soha ne húzza a vezetéknel fogva.

Ügyeljen arra, hogy a tápvezeték ne lógjon le az asztal vagy a munkapult széléről.

A tápvezeték ne érintkezzen meleg forró felületekkel, például főzőlappal, illetve ne csavarodjon meg, ne keletkezzen rajta csomó.

Rendszeres időközönként ellenőrizze a tápvezetékét, a dugvillát és a gyümölcscentrifugát, hogy nem sérült-e.

Ahhoz, hogy a tüzet, áramütést és a személyi sérüléseket megakadályozhassa, soha ne merítse vízbe vagy egyéb folyadékba a gyümölcscentrifugát, a motoros

alapot, a vezetékét vagy a csatlakozókat.

Ne használja a gyümölcslé készítőt, ha a forgó szita sérült.

Tartsa tisztán a gyümölcscentrifugát. További információkért lapozza fel a tisztítás és termékápolás c. részt.

### FIGYELEM!

Normál használat során vibráció léphet fel.

Ha extrém vibráció jelentkezik, ne használja tovább a berendezést, vegye fel a kapcsolatot az ügyfélszolgálatlal.

A tisztításon felül minden karbantartást szakképzett villanyszerelőnek kell elvégeznie. Ne próbálja meg megjavítani a gyümölcscentrifugát, vegye fel a kapcsolatot az ügyfélszolgálatlal a [www.nutribullet.com](http://www.nutribullet.com) oldalon.

# ! Őrizze meg ezt a használati útmutatót!

## CSAK HÁZTARTÁSI HASZNÁLATRA

# Csomag tartalma



800 WATTOS MOTOROS  
ALAP RÖGZÍTŐFÜLLEL



GYÜMÖLCSHÚS-  
GYÚJTÓ FEDÉL 76 MM-  
ES ADAGOLÓVAL



TÖLTŐRÚD



1,5 LITERES GYÜMÖLCS-  
HÚS- GYÚJTÓ CSEPEGÉS-  
MENTES KIÖNTŐVEL



ROZSDAMENTES ACÉL  
SZITA



800 ML-ES GYÜMÖLCS-  
LÉKIÖNTŐ



GYÜMÖLCSLÉKIÖNTŐ FE-  
DÉL HABLEVÁLASZTÓVAL



TISZTÍTÓKEFE

# Összeszerelési útmutató

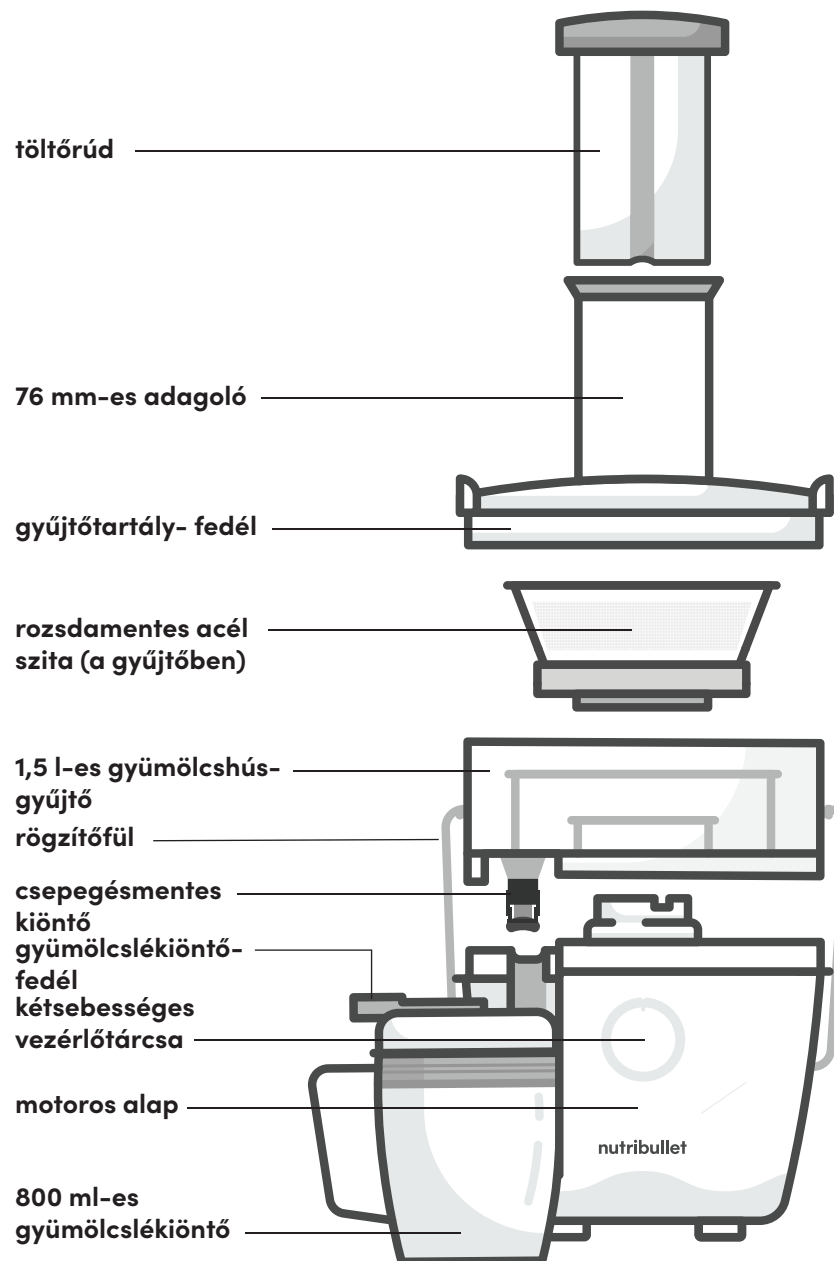

# Összeszerelés



- 1 Helyezze a **motoros alapot** egy száraz, sík felületre. Győződjön meg róla, hogy a tárcsa „OFF” állásba van állítva, és az egység nincs bedugva.

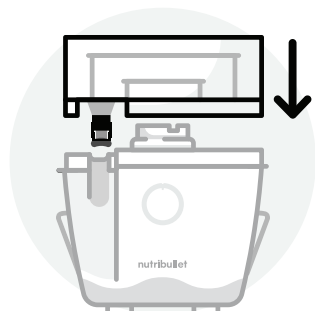

- 2 Helyezze a **gyümölcs- gyűjtőt** a motoros alap tetejére. Úgy állítsa be a **gyümölcs- gyűjtőt** a motoros alapon, hogy kiöntő egy vonalban legyen a motoros alap bordázott részével.

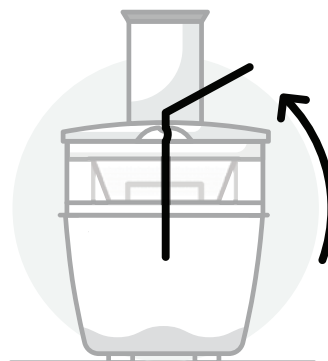

- 5 Emelje fel a **rögzítőfület** és fordítsa el a gyűjtőtartály- fedél két oldalán található fülekhez. A **rögzítőfülnék** függőleges pozícióban és rögzített állapotban kell lennie.

**MEGJEGYZÉS:** ha a **rögzítőfül** nincs megfelelően a helyén, a gyümölcscentrifuga nem indul el.

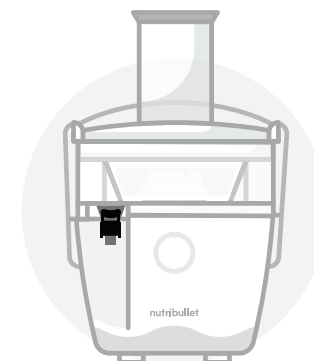

- 6 Hajtsa fel a **csepegésmentes kiöntővel** rendelkező fedelet függőleges állásba, hogy az ne fedje le a kiöntőt.

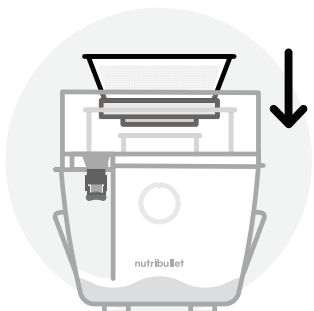

- 3 Állítsa be a **szitát** a motoron, majd nyomja le, amíg a helyén nem rögzül. Amikor a **szitát** helyezi be, óvatosan fogja meg a felső részén, ne érintse meg a **szita** éles fogait. Győződjön meg róla, hogy a **szita** megfelelően illeszkedik a helyére, rögzült a gyümölcs- gyűjtőben.

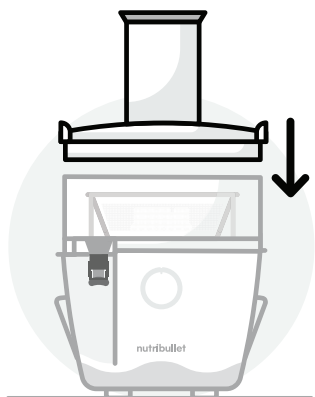

- 4 Helyezze fel a **gyűjtőtartály- fedelét** a szitára és a gyümölcs- gyűjtőre. A **gyűjtőtartály- fedélen** található oldalsó „fülnék” illeszkednie kell a gyümölcs- gyűjtő oldalán található „fülekhez”.



- 7 Helyezze a **gyümöslékiöntő- fedelet** a gyümöslékiöntő tetejére, és nyissa ki a rögzítőfület.



- 8 Kissé döntse meg a **gyümöslékiöntőt** és helyezze a kiöntő alá. Állítsa a kifolyót a **gyümöslékiöntő- fedélen** található nyíláshoz, majd állítsa vízszintesbe a **gyümöslékiöntőt**. Szorosan illeszkedni fog a kiöntőbe.

# Használattal kapcsolatos utasítások



- 1** Gyűjtse össze az összes kívánt hozzávalót, és mossa meg őket. Készítse elő a hozzávalókat, vágja fel, hámozza meg őket, illetve távolítsa el a magokat, magházakat.

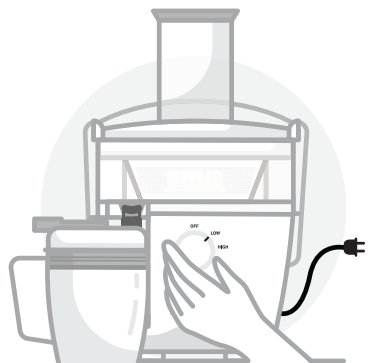

- 2** A gyümölcscentrifuga összeszerelését követően csatlakoztassa a dugvillát egy elektromos aljzatba. Válasszon egy sebességet a gyümölcslé készítéséhez **kétsebességes vezérlőtárcsán**. A termék típusától függően választhat a sebességek között. (A különböző termékekhez javasolt sebességekkel kapcsolatban lásd a 14 oldalon található táblázatot).

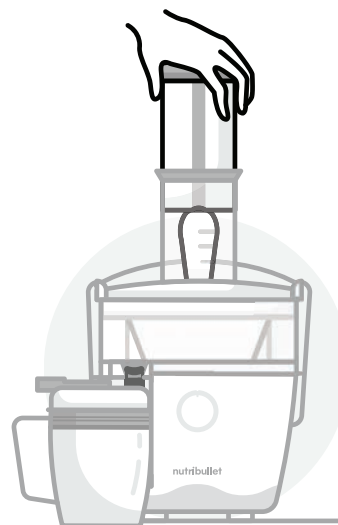

- 3** Miközben a motor jár, kezdje el lassan adagolni a hozzávalókat az adagolón keresztül, amihez használja a **töltőrudat**.

**MEGJEGYZÉS:** Amikor az alapanyagokat tolja le a **töltőrúddal**, ne fejtessen ki túlzottan nagy erőt, illetve ne tolja az alapanyagokat túl gyorsan, mivel akkor nem érhető el a maximális gyümölcsle-kihozatal.

- FIGYELEM:** Soha ne próbálja meg kézzel/ujjal vagy más eszközzel letolni a hozzávalókat az adagolóból a szitába. A hozzávalók lenyomásához csak a **töltőrudat** használja.

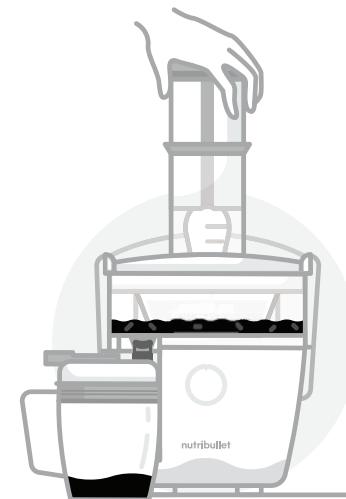

- 4** A gyümölcsle a kiöntőn keresztül kifolyik a **gyümölcslekiöntőbe**, miközben a gyümölcshús szétválasztásra és továbbításra kerül a **gyümölcshús-gyűjtőbe**.



- 5** Ha a **gyümölcshús- gyűjtő** teljesen megtelt, a további használat előtt ki kell üríteni. Lásd a szétszereléssel kapcsolatos utasításokat.



- 6** Először mindig állítsa a **kétsebességű vezérlőtárcsát** „OFF” állásba, majd várjon, amíg a **szita** forgása leáll, mielőtt eltávolítaná a **gyümölcslékiöntőt** a kifolyó alól. Minden használatot követően húzza ki az egységet.



- 7** Vegye ki a **gyümölcslékiöntőt** a kifolyó alól. Lezárhatja a **gyümölcslékiöntő fedelét** és a gyümölcslevet eltárolhatja a **gyümölcslékiöntőben**, ha szeretné.

**MEGJEGYZÉS:** Ehhez először döntse meg kissé előre a **gyümölcslékiöntőt**, hogy a fedél nagy nyílása elváljon a kifolyótól, majd csúsztassa ki a kiöntőt. Ez az összeszerelés fordított sorrendje.

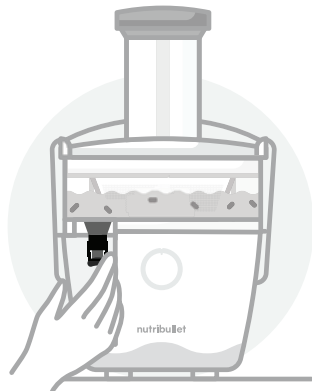

- 8** Azonnal hajtja lefelé a **csepegésmentes kiöntőfedelelet**, hogy semmi ne csepegjen az egységre, vagy a gyümölcscentrifuga alatti felületre.

**TIPP:** Azt javasoljuk, hogy bal kézzel húzza el a **gyümölcslékiöntőt**, miközben a jobb kezével lehajtja a **csepegésmentes kiöntőfedelelet** a nyílásra.

# Vezérlőtárcsa

## KÉTSEBESSÉGŰ VEZÉRLŐTÁRCSA ÉS GYÜMÖLCSLÉ BEÁLLÍTÁSOK

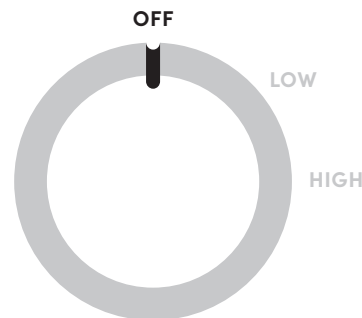

**OFF:**  
A berendezés ki van kapcsolva „OFF”, a gyümölcscentrifuga nem működik.

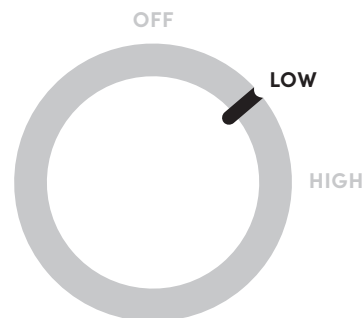

**LOW:**  
A legjobb sebesség a puhább zöldségekhez és gyümölcsökhöz.

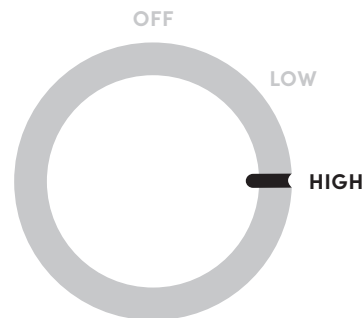

**HIGH:**  
A legjobb sebesség keményebb hozzávalókhöz, például sárgarépa-hoz és gyökérzöldségekhez.

# Gyümölcskészítési tippek

## ÚTMUTATÓ A SEBESSÉG KIVÁLASZTÁSÁHOZ

HOZZÁVALÓK	SEBESSÉGEK	ÉVSZAK
Alma	High	Egész évben
Gyökérzöldségek	High	Nyár/ősz/tél
Áfonya	High	Nyár
Brokkoli	High	Ősz/tavaszi
Kelbimbó	High	Ősz/tél
Káposzta	Low	Ősz/tél/tavaszi
Sárgarépa	High	Egész évben
Karfiol	High	Ősz
Zeller	High	Egész évben
Uborka	Low	Nyár
Édeskömény	High	Egész évben
Gyömbér	High	Ősz
Szőlő	Low	Ősz
Grapefruit	Low	Tél
Kelkáposzta	High	Ősz/tél/tavaszi
Kivi	Low	Ősz/tél/tavaszi
Citrom	Low	Egész évben
Lime	Low	Egész évben
Dinnye (minden fajta)	Low	Nyár
Narancs	High	Tél
Őszibarack	Low	Nyár
Körte	High	Ősz/tél
Ananász	High	Ősz/tél/tavaszi
Szilva	High	Nyár
Málna	Low	Nyár/ősz
Spenót	Low	Ősz/tavaszi
Édesburgonya (nyers)	High	Ősz/tél
Paradicsom	Low	Nyár

## VITAMINOK/TÁPANYAGOK

kvercetin forrása
kiváló folátforrás
jó C-vitamin forrás
magas C-vitamin és folát- tartalom, jó káliumforrás
magas C-vitamin tartalom, jó folátforrás
magas C-vitamin tartalom
kiváló A-vitamin forrás, jó C-vitamin forrás
magas C-vitamin tartalom, jó folátforrás
jó C-vitamin forrás, kiváló A-vitamin forrás
jó C-vitamin forrás
jó C-vitamin és káliumforrás
C-vitamint, magnéziumot és káliumot tartalmaz
jó K-vitamin forrás
magas A- és C-vitamin tartalom
kiváló A- és C-vitamin forrás, jó kalcium- és káliumforrás
magas C-vitamin tartalom, jó kálium- és E-vitamin forrás
magas C-vitamin tartalom
magas C-vitamin tartalom
magas A- és C-vitamin tartalom
magas C-vitamin tartalom
jó C-vitamin forrás
jó C-vitamin forrás
magas C-vitamin tartalom
jó C-vitamin forrás
magas C-vitamin tartalom
magas A- és C-vitamin, valamint vas, folát- tartalom, jó magnéziumforrás
jó káliumforrás, magas A- és C-vitamin tartalom
magas A- és C-vitamin tartalom, jó káliumforrás

## FOLYAMAT MEGFELELŐ ELŐKÉSZÍTÉSE

**Készítse elő a gyümölcsöket és zöldségeket, mielőtt behelyezné őket a gyümölcscentrifugába:**

- Megfelelően tisztítsa meg a hozzávalókat (öblítse le kézmeleg vízben terméklemosóval, vagy vízzel és almaecettel).
- Szükség szerint hámozza meg és szeletelje fel a megfelelő méretűre a gyümölcsöket – elég kicsire ahhoz, hogy beférjen az adagolónyílásba anélkül, hogy túlzott erőt kellene kifejteni a **töltőrúddal**.
- Mielőtt citrusféléből készítené gyümölcslevet, távolítsa el a héjat.
- A csonthéjas gyümölcsökből távolítsa el a nagy magházat és magokat.

## ADAGOLÓNYÍLÁS

- Amikor csatlakoztatva van a gyümölcscentrifugához, soha ne nyúljon kézzel vagy evőeszközökkel az adagolónyílásba.
- Mielőtt az alapanyagokat behelyezné az adagolóba, indítsa el a gyümölcscentrifugát. A gyümölcscentrifugának már működnie kell, amikor a hozzávalókat behelyezi.
- Ne terhelje túl az adagolónyílast. A hozzávalókat fokozatosan helyezze be, olyan sebességgel, amivel a gyümölcscentrifuga még elbír.
- Csak a rendelkezésre álló **töltőrudat** használja arra, hogy a hozzávalókat az adagolónyílásban letolja. Soha ne próbálja meg ujjal, evőeszközökkel vagy bármilyen más berendezéssel.
- Soha ne fejtse ki túlzottan nagy erőt, amikor a hozzávalókat az adagolónyílásba tolja le.
- Gyümölcsle készítésekor győződjön meg róla, hogy a már behelyezett darabok lecsúsztak az adagolónyíláson a **szitára**, mielőtt további darabokat helyezne be.
- Ha bármi elakad az adagolónyílásban, a **töltőrúddal** tolja le a **szitára**.

## A GYÜMÖLCSLÉ ÉS A GYÜMÖLCSHÚS ELFOGYASZTÁSA

A gyümölcshúst elfogyaszthatja ahelyett, hogy komposztálná vagy kidobná. A **receptkalauzban** hasznos tippet talál a gyümölcshús felhasználásával kapcsolatban. Ezeknek a kreatív ötleteknek köszönhetően az ízletes (és egészséges) gyümölcshúst számos módon élvezheti.

- Az édeset vagy a savanyút szereti? A gyümölcshúsból biztosan készíthet valami ízleteset!
- A legjobb íz érdekében a gyümölcslevet fogyassza frissen, a gyümölcshúst pedig 48 órán belül.

## TILTOTT ÉTELEK

**Termékek, amelyeket SOHA nem szabad a gyümölcscentrifugában használni:**

- Termékek, amelyek nem tartalmaznak levet (például banán vagy avokádó).
- Fagyasztott gyümölcsök vagy zöldségek.
- Csonthéjas gyümölcsök, amelyekben nagyobb magház vagy mag található, amely nem került eltávolításra. A csonthéjas termékek feldolgozhatók, ha a magház vagy a mag eltávolításra került.

## TÚLMELEGEDÉS

- Ha a motor túlmelegszik, a gyümölcscentrifuga kikapcsol.
- Ha a gyümölcscentrifuga nem működik, húzza ki az egységet, hagyja hűlni legalább tizenöt percen keresztül, mielőtt újra használná.

# Szétszerelés



- 1 Győződjön meg róla, hogy az egység ki van kapcsolva („OFF”) és ki van húzva.

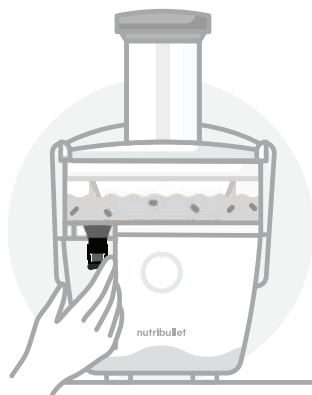

- 2 Vegye ki a kiöntőt a kifolyó alól. A csepegés megelőzése érdekében használja a **csepegésmentes kiöntőfedelet**, hogy lezárhassa a kiöntőt.

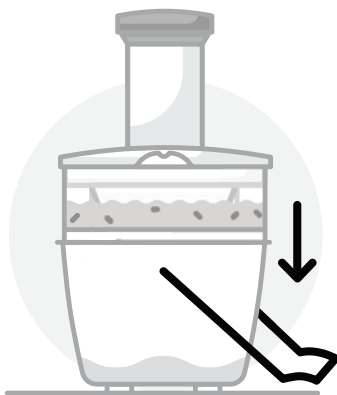

- 3 Oldja ki a **rögzítőfület** a **gyűjtőtartály- fedélen** úgy, hogy meghúzza a kart hátrafelé, ki a „fülekből”, a **gyűjtőtartály- fedél** mindkét oldalán. Mozdassa a fület lefelé.

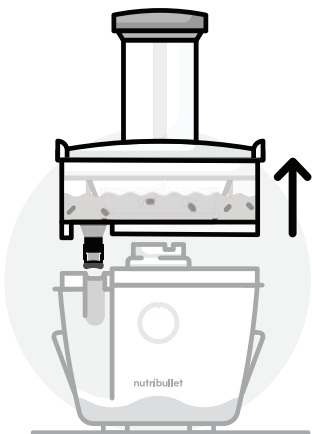

- 4 Távolítsa el a **gyümölcs- gyűjtőt** a motoros alapról úgy, hogy felfelé húzza, miközben a **gyűjtőtartály- fedél** és a **szita** a helyén marad, majd tegye közvetlenül a mosogatóba.

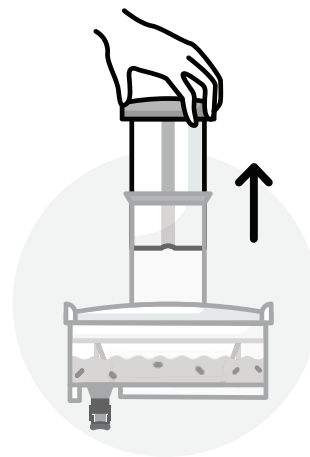

- 5 Távolítsa el a **töltőrudat** úgy, hogy kiemeli az adagolónyílásból.

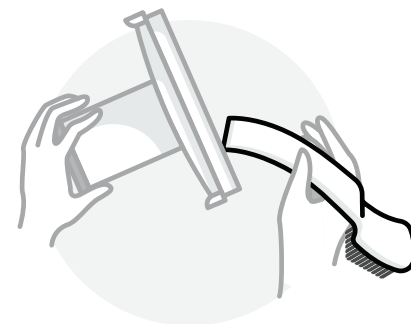

- 6 Függgőlegesen emelje le a gyűjtőtartály- fedelét a gyümölcs- gyűjtőről, és távolítsa le a gyümölcs- húst a fedél belsejéből. Ahhoz, hogy a gyümölcs- húst eltávolíthassa a fedélből, használja a **tisztítókefe** lapos végét.

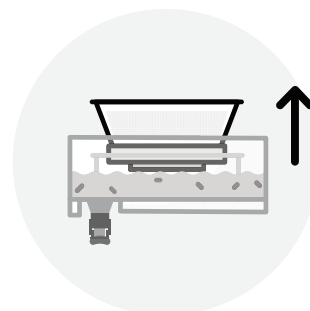

- 7 Óvatosan, függőleges irányban emelje fel a **szitát** a gyümölcs- gyűjtőről. Azonnal tisztítsa meg a **szitát** (lásd az utasításokat).

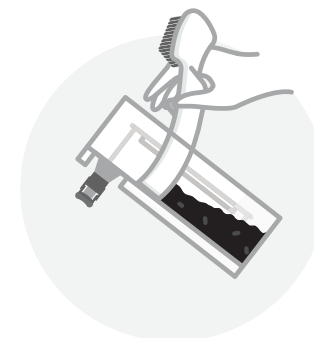

- 8 Ürítse ki a **gyümölcs- gyűjtőt**. A gyümölcs- húst eltávolításához használja a **tisztítókefe** lapos végét, majd tegye félre későbbi felhasználásra vagy fogyasztásra. De ürítheti a gyümölcs- húst a kukába vagy a komposztba is.

# Ápolás és karbantartás

Kérjük, hogy az első használat előtt, illetve minden használat után kövesse az alábbi tisztítási utasításokat.

A Nutribullet Juicer™ tisztítása gyors és könnyű. A töltőrúd és a motoros alap kivételével minden alkatrész tisztítható mosogatógépben. Olvassa el a tisztítással kapcsolatos tippeket és a legjobb gyakorlatokat.

- 1 Az összeszerelés, szétszerelés, tisztítás vagy tárolás megkezdése előtt mindig győződjön meg róla, hogy a motoros alap ki van húzva.
- 2 Ha a gyümölcshús tárolóját kiürítette, folyó víz alatt öblítse el.
- 3 A szita folyó víz alatt történő megtisztításához használja a tisztítókefét. Minden használat után alaposan tisztítsa meg a szitát, mivel a gyümölcsökből és zöldségekből származó ásványi anyagok lerakódhatnak a szitán, ami akadályozhatja a maximális hatékonyságot.

 **FIGYELEM:** A szita tisztításakor mindig legyen óvatos, mivel éles fogak találhatók a lapos tárcsán.

**TIPP:** Használat után egyszerre tisztítsa meg a szitát a tisztítókefével. Ha sokáig hagyja állni, a gyümölcshús a szitára szárad és sokkal nehezebb lesz eltávolítani a nyílásokból. Ha ez előfordul, hagyja a szitát 30 percig vízben ázni.

- 4 A motoros alap kivételével a Juicer minden alkatrésze tisztítható mosogatógépben. Kézzel is elmosogathatja meleg, mosószeres vízben.

**TIPP:** Ne használja a mosogatógép sterilizáló funkcióját a tisztításhoz, mivel ettől az alkatrészek eldeformálódhatnak.

- 5 Egy tiszta, nedves ruhával törölje le a motoros alapot.

 **FIGYELEM:** Soha ne merítse a motoros alapot vízbe vagy egyéb folyadékba.

A Nutribullet Juicer™ tárolóedényeivel kapcsolatos tisztítási utasítások:

- A tárolóüvegek és a fedelek mosogatógépben moshatók.
- A fagyasztótálcák és a fedelek mosogatógépben moshatók.

# A gyümölcslé és az egység tárolása

A Juicer berendezéshez tartozik néhány igazán nagyszerű kiegészítő: egy gyümölcslékiöntő, két tárolóüveg és fagyasztótálca.

A tárolóedények három opciót is kínálnak a gyümölcslé tárolására:

## 1 A KIÖNTŐBEN:

A kiöntőben akár 800 ml is tárolható. Ügyeljen arra, hogy a kiöntő függőlegesen álljon a hűtőben, szorosan lezárt fedéllel és kiöntőnyílással, illetve semmi ne legyen a fedélen.

## 2 AZ ÜVEGBEN:

Az egyes üvegekben 350 ml gyümölcslé tárolható későbbi fogyasztásra – otthon, vagy menet közben. Töltse fel az üvegeket úgy, hogy kb. 0,6 cm szabad helyet hagy az üveg tetején.

## 3 A TÁLCÁBAN:

Minden fagyasztótálcában 470 ml tárolható: az egyik tálcában 60 ml-es mélyedések vannak, míg a másikban 120 ml-es. Ezek segítségével hosszabb távon is tárolhatja a gyümölcslévet, majd felolvasztást követően bármikor fogyaszthatja. De használhatja a tálcákat fagyasztott italok készítéséhez is. (A receptkalauzban érdekes recepteket talál a fagyasztott italok elkészítéséhez, amelyeket

kedvenc italába tehet, vagy magában is önmagában is elfogyaszthat.)

A legjobb íz érdekében a gyümölcslévet fogyassza frissen, a gyümölcshúst pedig 48 órán belül.

Amikor a hűtőben tárolja, semmit ne helyezzen a kiöntő tetejére.

Az egyéb alkatrészeket egy biztonságos helyen tárolja, ahol nem sérülnek, illetve ez éles elemeik nem is okoznak kárt.

# Hibakeresési útmutató

**1 PROBLÉMA:** A bekapcsoló gomb háromszor felvillan, majd folyamatosan világít, amikor kiválasztom a sebességet.

**MEGOLDÁS:** Ez azt jelenti, hogy az egység nincs megfelelően összeszerelve. Győződjön meg róla, hogy a **gyümölcschús tárolója** megfelelően illeszkedik a **motoros alapra**, illetve a **rögzítőfül** rögzítve van a helyén.

**2 PROBLÉMA:** A gyümölcscentrifuga működés közben leáll, és a bekapcsoló gomb villog.

**MEGOLDÁS:** Győződjön meg róla, hogy a **rögzítőfül** megfelelően a helyén van.

**3 PROBLÉMA:** A gyümölcscentrifuga működés közben leáll, és a bekapcsoló gomb világít.

**MEGOLDÁS:** Túllépte a folyamatos működtetésre vonatkozó 10 percet. Húzza ki a berendezést és várjon 15 percet, mielőtt újra használni kezdené.

**4 PROBLÉMA:** A berendezés leállt, és az összes lámpa háromszor felvillant.

**MEGOLDÁS:** A gyümölcscentrifuga túlmelegedett. Húzza ki a berendezést és hagyja hűlni 15 percig, mielőtt újra használni kezdené.

## HU/ Jelölések magyarázata



HU/ Ez a jelölés azt jelzi, hogy az EU területén a termék nem semmisíthető meg a háztartási hulladékkal együtt. A nem ellenőrzött hulladékártalmatlanítás következtében a környezetre vagy az emberi egészségre gyakorolt esetleges károk megelőzéséhez felelősségteljesen hasznosítsa újra a terméket az anyagi erőforrások, valamint a fenntartható újrafelhasználás elősegítése érdekében. Az eszköz leadásához használja a visszavételi- és gyűjtőrendszereket, vagy vegye fel a kapcsolatot a kereskedővel, ahol a terméket vásárolta. Ők biztosítják a termék környezetbarát módon történő újrahasznosítását.



HU/ Ez a termék megfelel az EU élelmiszerekkel rendeltetésszerűen érintkezésbe kerülő anyagokról és tárgyokról szóló 1935/2004 rendeletének előírásaival.

---

## Alkatrészek cseréje

Ha szeretne további alkatrészeket és kiegészítőket rendelni, látogasson el weboldalunkra: [nutribullet.com](http://nutribullet.com).

**1 (800) 523-5993 | [nutribullet.com](https://nutribullet.com)**

A nutribullet® a CAPBRAN HOLDINGS, LLC regisztrált védjegye  
Szerzői jog © 2020 CAPBRAN HOLDINGS, LLC. Forgalmazza: CAPITAL BRANDS  
DISTRIBUTION, LLC. LOS ANGELES, CA 90025 USA  
Minden jog fenntartva. MADE IN CHINA

Az illusztrációk eltérhetnek a tényleges terméktől. Folyamatosan fejlesztjük termékeinket,  
ezért az itt közölt specifikációk előzetes értesítés nélkül változhatnak.

**210927\_NBJ93100**

**nutribullet**  
JUICER™



# Manualul utilizatorului

# Cuprins

- 03 Măsuri de Siguranță importante
- 06 Ce este inclus
- 07 Ghid de asamblare
- 08 Asamblare & utilizare
  - 10 Instrucțiuni de utilizare
  - 13 Cadran de control
  - 14 Sfaturi pentru stors
- 18 Dezasamblare
- 20 Instrucțiuni de întreținere
  - 21 Cum se depozitează
  - 22 Piese de schimb

Vă mulțumim că ați cumpărat nutribullet Juicer™.

## Măsuri de siguranță importante

**Avertizare! Pentru a evita riscul de rănire gravă, citiți cu atenție toate instrucțiunile înainte de a opera nutribullet Juicer™. Când folosiți orice aparat electric, trebuie respectate întotdeauna măsurile de siguranță de bază, inclusiv următoarele informații importante.**

### SIGURANȚA PERSONALĂ

#### AVERTIZARE!

Acest sistem de stoarcere are lame ascuțite și piese în mișcare și **NU** este destinat utilizării de către copii care nu au experiența și cunoștințele necesare pentru o funcționare sigură a acestuia. Aceștia necesită o supraveghere atentă și o instruire amănunțită cu privire la utilizarea corectă și funcționarea în siguranță.

Nu lăsați aparatul și cablul electric la îndemâna copiilor. Copiii nu trebuie să se joace cu aparatul. Pentru a elimina pericolul de sufocare pentru copiii mici, îndepărtați și aruncați în siguranță capacul de protecție montat pe fișa de alimentare a acestui storcător.

#### EVITAȚI CONTACTUL CU PIESE ÎN MIȘCARE.

Țineți mâinile, degetele, părul, hainele, precum și spatulele și alte ustensile departe de aparat în timpul funcționării.

Acest aparat nu este destinat utilizării de către persoane (inclusiv copii) cu capacități fizice, senzoriale sau mentale reduse sau cu lipsă de experiență și cunoștințe, cu excepția cazului în care acestea au fost supravegheate sau instruite cu privire la utilizarea aparatului de către o persoană responsabilă pentru siguranța lor.

#### SITA ȘI LAMELE SUNT ASCUȚITE! MANEVRAȚI CU MARE ATENȚIE!

Nu atingeți micile lame/dinți de tăiere de pe fundul/baza sitei. Țineți degetele departe de lama ascuțită din canalul de alimentare.

Nu lăsați aparatul nesupravegheat în timpul utilizării.

Fructele și legumele tari vor solicita excesiv motorul dacă este selectată o viteză mică.

**Dacă există o scurgere sub, în jurul sau pe storcătorul de fructe, deconectați aparatul de la sursa de alimentare. Curățați cu o**

### **cârpă și lăsați unitatea să se usuce complet înainte de funcționare.**

Nu împingeți alimentele în canalul de alimentare cu degetele sau cu ustensilele. Folosiți doar împingătorul de alimente furnizat. Nu introduceți mâna sau degetele în canalul de alimentare atunci când acesta este atașat la storcător. Dacă alimentele se blochează în canalul de alimentare, utilizați împingătorul de alimente furnizat sau o altă bucată de fruct sau legumă pentru a le împinge în jos. Opriți motorul și asigurați-vă că toate piesele în mișcare s-au oprit înainte de a dezambla storcătorul pentru a îndepărta pulpa rămasă.

Nu puneți în funcțiune acest aparat sau orice alt aparat cu un cablu sau o priză deteriorată sau după ce aparatul funcționează defectuos, a căzut sau a fost deteriorat în orice mod. Dacă cablul de alimentare este deteriorat, acesta trebuie înlocuit de producător, de agentul de service sau de persoane calificate în mod similar pentru a evita un pericol.

**ATENȚIE:** Pentru a evita un pericol datorat resetării accidentale a termice deconectat, acest aparat nu trebuie alimentat printr-un dispozitiv de comutare extern, cum ar fi un temporizator, sau conectat la un circuit care este pornit și oprit în mod regulat de utilitate.

Nu utilizați aparatul dacă sita rotativă sau capacul de protecție este deteriorat sau prezintă fisuri vizibile.

**Asigurați-vă întotdeauna că storcătorul este oprit după fiecare**

**utilizare. Înainte de dezasamblare, asigurați-vă că sita s-a oprit din rotație și că motorul s-a oprit complet.**

### **SIGURANȚA PRODUSULUI**

**Acest storcător este conceput doar pentru a stoarce fructe și legume. Consultați ghidul de preparare a sucului pentru a determina viteza corectă pentru fructele și legumele selectate pentru suc. Nu folosiți fructe sau legume congelate.**

Nu utilizați storcătorul de fructe fără bazinul pentru pulpă și capacul bazinului atașate la baza motorului. Vă rugăm să consultați instrucțiunile de asamblare pentru amplasarea corectă.

**Îndepărtați și aruncați în siguranță orice material de ambalare sau etichete promoționale înainte de a utiliza storcătorul de fructe pentru prima dată.**

**Asigurați-vă că suprafața pe care funcționează aparatul este stabilă, plană, curată și uscată.**

**Îndepărtați coaja de la toate citricele înainte de a face suc.**

Nu faceți suc din fructe cu sâmburi decât dacă au fost îndepărtați sâmburii sau semințele.

Asigurați-vă întotdeauna că capacul bazinului pentru pulpă este fixat bine în poziție (cu mânerul de blocare) înainte de pornirea motorului. Nu desfaceți clemele (mânerul de blocare) în timp ce storcătorul este în funcțiune.

Atunci când utilizați acest storcător, asigurați-vă că există un spațiu de

aer adecvat în jurul și sub el pentru o circulație adecvată a aerului.

Utilizarea accesoriilor care nu sunt recomandate sau vândute de nutribullet® poate provoca incendii, șocuri electrice sau vătămări. Acest storcător de fructe este destinat exclusiv uzului casnic. Nu utilizați acest storcător de fructe pentru altceva decât pentru utilizarea intenționată. Nu utilizați în vehicule în mișcare sau bărci. A nu se utiliza în aer liber. Utilizarea necorespunzătoare poate provoca vătămări.

Dacă nu este selectată nicio viteză după 10 minute, unitatea se va opri.

Dacă motorul se oprește din orice motiv, deconectați baza de alimentare și lăsați-o să se răcească timp de cel puțin 15 minute.

Opriți **storcătorul**, apoi scoateți-l din priză, atunci când nu este utilizat, înainte de asamblarea sau dezasamblarea pieselor și înainte de curățare. Pentru a scoate din priză, luați ștecherul și trageți-l din priză. Nu trageți niciodată de cablul de alimentare.

Nu lăsați cablul de alimentare să atârne pe marginea unei mese sau a unui blat.

Nu lăsați cablul de alimentare să atingă suprafețe fierbinți, cum ar fi un aragaz, și nici să se încurce sau să se înnoade.

Inspectați în mod regulat alimentarea cablul de alimentare, ștecherul și storcătorul de fructe pentru orice deteriorare.

Pentru a vă proteja împotriva

incendiilor, a șocurilor electrice și a vătămărilor corporale, nu scufundați storcătorul, Baza Motorului, cablul sau ștecherul în apă sau în orice alt lichid.

Nu utilizați storcătorul de fructe dacă sita rotativă este deteriorată.

Păstrați storcătorul curat. Consultați secțiunea de îngrijire și curățare pentru informații suplimentare.

### **AVERTIZARE!**

În timpul funcționării normale pot apărea vibrații.

Dacă apar vibrații extreme, întrerupeți utilizarea și sunați Serviciul Clienți.

Orice întreținere, alta decât curățarea, trebuie efectuată de un electrician autorizat. Nu încercați să reparați sau să întrețineți storcătorul, contactați Serviciul Clienți pentru asistență la [nutribullet.com](http://nutribullet.com)

## **! Păstrați • aceste instrucțiuni!**

### **NUMAI PENTRU UZ CASNIC**

# Ce este inclus



BAZĂ MOTOR DE 800 WATT CU MÂNER DE BLOCARE



CAPACUL BAZINULUI DE PULPĂ CU CANAL DE ALIMENTARE DE 76 MM



ÎMPINGĂTOR DE MÂNCARE

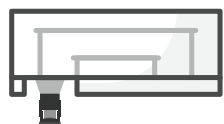

BAZIN PENTRU PULPĂ DE 1,5 L CU GURA DE SCURGERE FĂRĂ PICURARE



SITĂ DIN OȚEL INOXIDABIL (ÎN INTERIORUL BAZINULUI)



ULCIOR DE SUC DE 800 ML



CAPACUL ULCIORULUI DE SUC CU SEPARATOR DE SPUMĂ



PERIE DE CURĂȚARE

# Ghid de asamblare

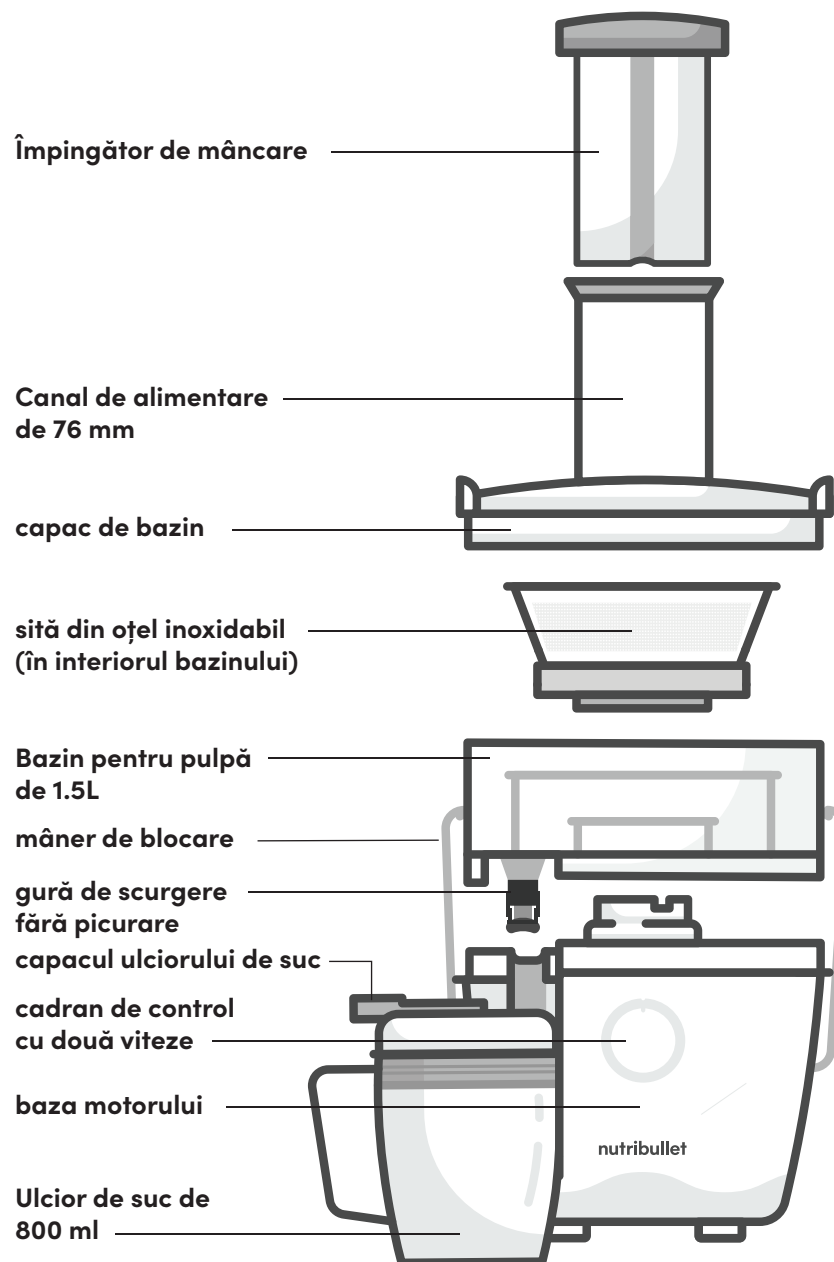

# Montaj

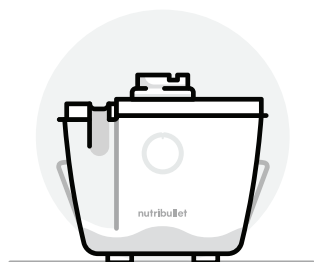

- 1** Așezați **baza motorului** pe un blat uscat și nivelat. Asigurați-vă că selectorul este setat pe poziția **"OFF"** și că unitatea este scoasă din priză.

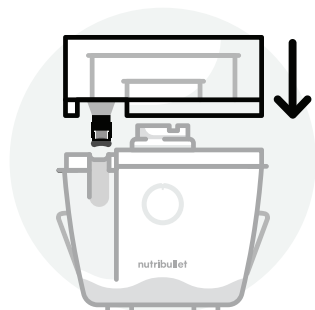

- 2** Așezați **Bazinul de Pulpă** pe partea superioară a bazei motorului. Aliniați **Bazinul de Pulpă** cu baza motorului, astfel încât gura de scurgere să fie aliniată cu partea cu gropițe a bazei motorului.

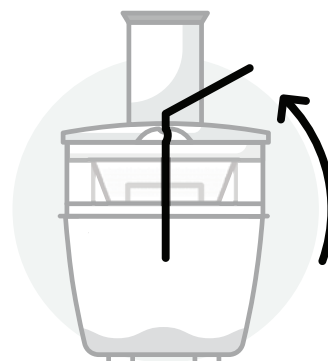

- 5** Ridicați **Mânerul de Blocare** și mutați-l în "urechile" de pe fiecare parte a capacului bazinului. Mânerul **de Blocare** trebuie să se afle în poziție verticală și să fie blocat în poziție.

**NOTA:** dacă **Mânerul de Blocare** nu este bine fixat, storcătorul de fructe nu va porni.

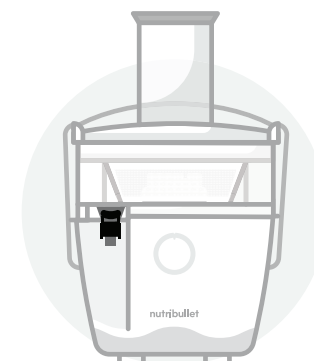

- 6** Rotiți **capacul de la gura de scurgere** în sus pe verticală, astfel încât să nu mai acopere gura de scurgere a sucului.

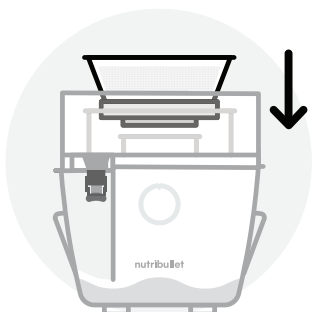

- 3** Aliniați **Sita** cu cuplajul de acționare a motorului și împingeți-l în jos până când acesta se fixează în poziție. Manevrați **Sita** prin apucarea marginilor superioare, având grijă să nu atingeți dinții ascuțiți de la baza **Sitei**. Asigurați-vă că **Sita** este așezată în mod corespunzător și bine fixat în interiorul bazinului de pulpă.

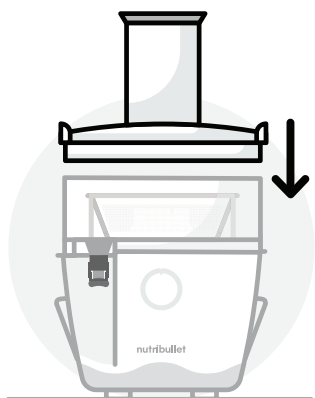

- 4** Așezați **capacul bazinului** peste **Sită** și **Bazinul de Pulpă**. "Urechile" laterale de pe **Capacul Bazinului** trebuie să se alinieze cu "urechile" de pe părțile laterale ale bazinului de pulpă.



- 7** Așezați **Capacul pentru ulcior de suc** în partea superioară a ulciorului de suc și deschideți dispozitivul de blocare a capacului.



- 8** Înclinați ușor **Ulciorul de Suc** și plasați-l sub gura de scurgere a sucului. Aliniați gura de scurgere cu orificiul din **capacul ulciorului de suc** și aliniați **ulciorul de suc**. Se va potrivi perfect în gura de scurgere pentru a o menține în poziție.

# Instrucțiuni de utilizare



- 1** Adunați toate ingredientele dorite și spălați-le. Pregătiți ingredientele pentru suc prin tăierea, decojirea sau îndepărtarea coajei, a codițelor, a tulpinilor sau a semințelor cu sâmburi.



- 2** După ce storcătorul este complet asamblat, conectați cablul de alimentare la o priză. Utilizați **selectorul de control cu două viteze** pentru a selecta o viteză pentru a începe stoarcerea sucului. Puteți comuta între viteze după cum doriți, în funcție de tipul de produs. (Consultați tabelul de pe pagină 14 pentru vitezele recomandate pentru diferite tipuri de produse).

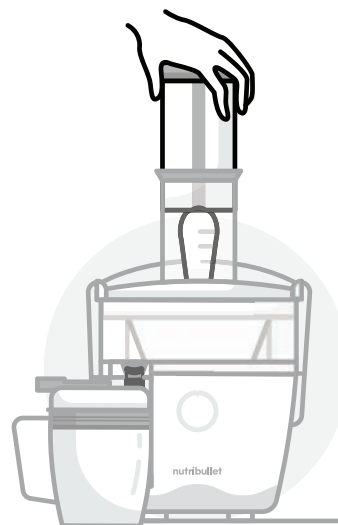

- 3** În timp ce motorul este în funcțiune, începeți să ghidați ușor ingredientele în jghebul de alimentare cu ajutorul **împingătorului de alimente**.

**NOTA:** Nu folosiți forță sau viteză excesivă atunci când împingeți alimentele în jos cu **împingătorul de alimente**, deoarece aceasta nu va permite obținerea unei producții maxime de suc.

- AVERTIZARE:** Nu folosiți niciodată mâinile/degetele sau alte instrumente pentru a împinge alimentele pe canalul de alimentare în sită. Doar **împingătorul de alimente** ar trebui folosit să împingeți în jos ingredientele.

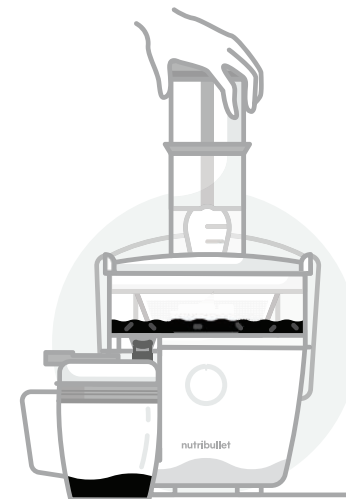

- 4** Sucul va începe să curgă de la gura de scurgere și să intre în **ulciorul de suc**, în timp ce pulpa va fi separată și depozitată în **bazinul pentru pulpă**.



**5** Când **bazinul pentru pulpă** este complet plin, acesta trebuie golit înainte de a continua stoarcerea sucului. Consultați instrucțiunile de dezasamblare.



**6** Asigurați-vă întotdeauna că rotiți **cadranul de control al vitezei duble** în poziția "OFF" și așteptați ca **Sita** să se oprească din rotire înainte de a scoate **ulciorul de suc** de sub gură. Scoateți aparatul din priză după fiecare utilizare.



**7** Scoateți **ulciorul de suc** de sub gura de scurgere. Puteți închide **capacul ulciurului pentru sucuri** și depozita sucul în **ulciorul de suc** dacă doriți.

**NOTA:** Pentru a face acest lucru, va trebui mai întâi să înclinați **ulciorul de suc** în față la un unghi ușor, astfel încât gaura mare a capacului să aibă o anumită separare de gura de scurgere, apoi puteți glisa ulciorul. Aceasta este invers față de ceea ce ați făcut în timpul asamblării.

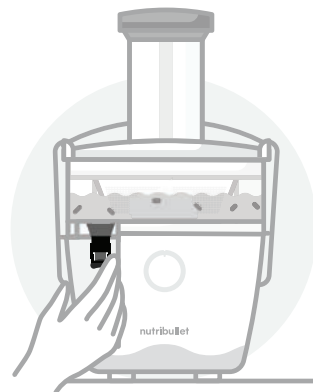

**8** Deplasați imediat **capacul pentru gura de scurgere anti-picurare** în jos peste gura de scurgere pentru a evita orice picurare reziduală pe aparat sau pe suprafața de sub storcător.

**SUGESTIE:** Vă recomandăm să folosiți mâna stângă pentru a îndepărta **ulciorul de suc** în timp ce folosiți mâna dreaptă pentru a înclina dispozitivul **capacul gurii de scurgere** în jos și peste deschiderea gurii de scurgere.

# Cadran de control

## CADRAN DE CONTROL CU DOUĂ VITEZE & SETĂRI DE STOARCERE

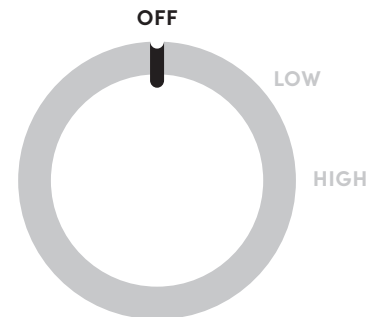

**OFF:**  
Alimentarea este **oprită**, storcătorul nu funcționează.

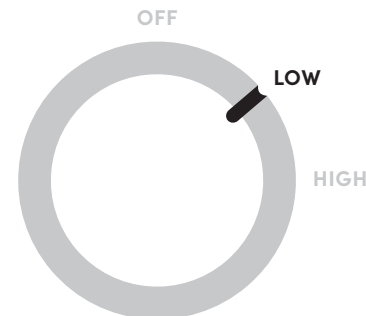

**LOW:**  
Optim pentru a storce fructe și legume mai moi.

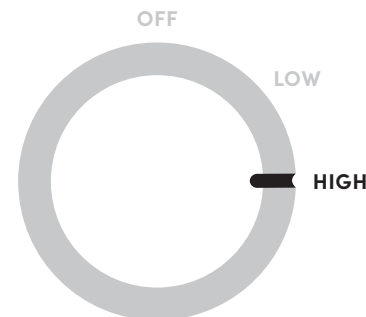

**HIGH:**  
Optim pentru produse mai dure, cum ar fi morcovi și sfeclă roșie.

# Sfaturi pentru stors

## GHID DE SELECȚIE A VITEZEI DE STOARCERE A SUCULUI

INGREDIENTE	VITEZE	ANOTIMPURI
Măr	High	Tot anul
Sfecă roșie	High	Vară / Toamnă / Iarnă
Afine	High	Vară
Broccoli	High	Toamnă / Primăvară
Varză de Bruxelles	High	Toamnă / Iarnă
Varză	Low	Toamnă / Iarnă / Primăvară
Morcovi	High	Tot anul
Conopidă	High	Toamnă
Țelină	High	Tot anul
Castravete	Low	Vară
Fenicul	High	Tot anul
Ghimbir	High	Toamnă
Struguri	Low	Toamnă
Grepfrut	Low	Iarnă
Varză kale	High	Toamnă / Iarnă / Primăvară
Kivi	Low	Toamnă / Iarnă / Primăvară
Lămâie	Low	Tot anul
Lămâie verde	Low	Tot anul
Pepeni (toți)	Low	Vară
Portocală	High	Iarnă
Piersici	Low	Vară
Pere	High	Toamnă / Iarnă
Ananas	High	Toamnă / Iarnă / Primăvară
Prune	High	Vară
Zmeură	Low	Vară / Toamnă
Spanac	Low	Toamnă / Primăvară
Cartof dulce (crud)	High	Toamnă / Iarnă
Roșii	Low	Vară

## VITAMINE / NUTRIENȚI

sursă de quercetină
sursă excelentă de acid folic
sursă bună de vitamina C
bogate în vitamina C, bogate în acid folic, sursă bună de potasiu
bogate în vitamina C, sursă bună de acid folic.
bogate în vitamina C
sursă excelentă de vitamina A, sursă bună de vitamina C
bogate în vitamina C, sursă bună de acid folic.
sursă bună de vitamina C, sursă bună de vitamina A
sursă bună de vitamina C
sursă bună de vitamina C și potasiu
conține vitamina C, magneziu și potasiu
sursă bună de vitamina K
bogat în vitamina A, bogat în vitamina C
sursă excelentă de vitamina A și vitamina C, sursă bună de calciu și potasiu
bogate în vitamina C, sursă bună de potasiu și vitamina E
bogate în vitamina C
bogate în vitamina C
bogat în vitamina A, bogat în vitamina C
bogate în vitamina C
sursă bună de vitamina C
sursă bună de vitamina C
bogate în vitamina C
sursă bună de vitamina C
bogate în vitamina C
bogate în vitamina A, vitamina C, fier și acid folic, sursă bună de magneziu
sursă bună de potasiu, cu un conținut ridicat de vitamina A și vitamina C
bogate în vitamina A, bogate în vitamina C, sursă bună de potasiu

## PREGĂTIREA ADECVATĂ A PRODUSELOR

### Pregătiți fructele și legumele înainte de a le introduce în storcător:

- Curățați în mod corespunzător produsele (clătiți-le cu apă caldă, cu detergent pentru produse sau cu apă și oțet de cidru de mere).
- Decojiți sau îndepărtați coaja, după cum este necesar, și tăiați alimentele la dimensiunea potrivită - suficient de mici pentru a intra cu ușurință în canalul de alimentare, fără a fi nevoie să forțați bucățile cu ajutorul **Împingătorului de mâncare**.
- Îndepărtați coaja de la toate citricele înainte de a face suc.
- Îndepărtați sâmburii mari și semințele de la fructele cu sâmburi înainte de a face suc.

## CANAL DE ALIMENTARE

- Nu introduceți niciodată mâna sau degetele în canalul de alimentare atunci când acesta este atașat la aparat.
- Porniți întotdeauna storcătorul de fructe înainte de a introduce alimente în canalul de alimentare. Storcătorul trebuie să fie în funcțiune atunci când articolele sunt introduse.
- Nu supraîncărcați canalul de alimentare. Elementele trebuie adăugate treptat, într-un ritm pe care storcătorul de fructe îl poate urmări.
- Utilizați numai **împingătorul de alimente furnizat** pentru a împinge alimentele în canalul de alimentare. Nu folosiți niciodată degetele, ustensilele sau orice alt aparat.
- Nu folosiți niciodată o forță excesivă pentru a împinge articolele în canalul de alimentare.
- Când faceți sucuri, asigurați-vă că toate produsele au trecut prin jghebul de alimentare și în **Sită** înainte de a mai adăuga altele.
- Dacă se blochează alimente în canalul de alimentare, folosiți butonul **Împingător de alimente** pentru a o deplasa în jos pe canal și în **Sită**.

## CONSUM DE SUC & PULPĂ

În loc să compostajați sau să aruncați pulpa rămasă după ce faceți sucuri, puteți alege să o consumați. Consultați **Ghidul nostru de rețete** pentru câteva sfaturi amuzante despre ce să faceți cu pulpa. Folosind aceste idei creative, vă puteți bucura de pulpă într-o varietate de moduri delicioase (și sănătoase).

- Fie că preferați dulce sau sărat, puteți folosi pulpa pentru a crea niște bunătăți gustoase!
- Pentru cel mai bun gust, consumați suc proaspăt și pulpă în termen de 48 de ore de la extragerea sucului.

## ALIMENTE CARE NU TREBUIE SĂ FIE FOLOSITE

### Alimente care nu trebuie folosite NICIODATĂ în acest storcător:

- Alimentele care nu conțin suc de extras (de exemplu, bananele sau avocado).
- Fructe sau legume congelate.
- Fructe cu sâmburi care au sâmburi mari sau semințe care nu au fost îndepărtate. Fructele cu sâmburi pot fi utilizate numai dacă semințele sau sâmburii au fost îndepărtați.

## SUPRAÎNCĂLZIRE

- Dacă motorul se supraîncălzește, storcătorul se va opri.
- Dacă storcătorul nu mai funcționează, scoateți-l din priză și lăsați-l să se răcească timp de cel puțin cincisprezece minute înainte de a încerca să îl folosiți din nou.

# Dezasamblare



- 1** Asigurați-vă că unitatea este deconectată, **OPRITĂ** și scoasă din priză.

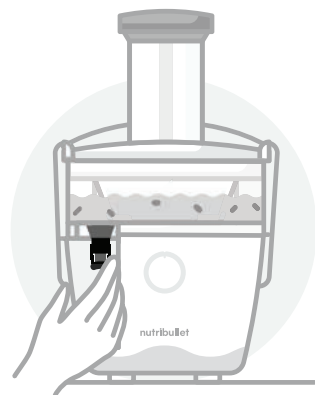

- 2** Îndepărtați ulciorul de sub gură. Pentru a preveni picăturile, utilizați **capacul pentru gura de scurgere** pentru a închide gura de scurgere a sucului.

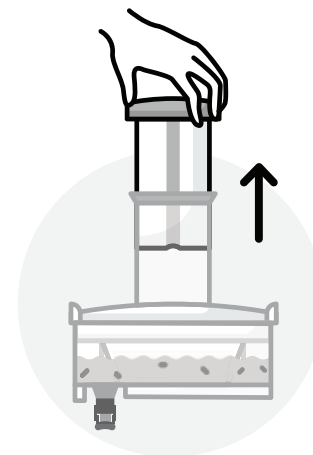

- 5** Scoateți **Împingătorul de alimente** prin ridicarea acestuia din canalul de alimentare.

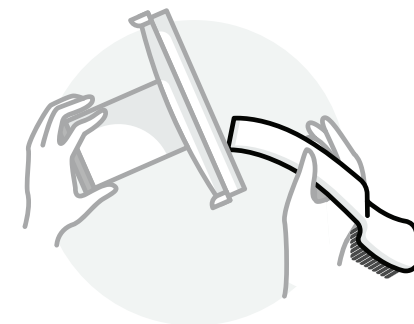

- 6** Ridicați capacul bazinului pe verticală de pe bazinul de pulpă și îndepărtați orice pulpă din interiorul capacului. Puteți folosi capătul plat al **periei de curățare** pentru a răzui pulpa de pe capac.

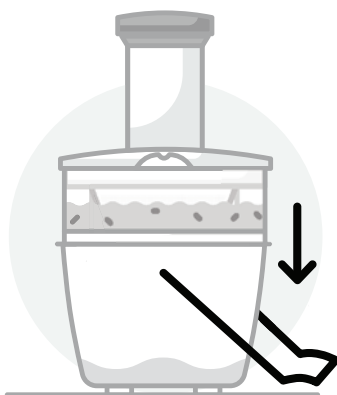

- 3** Deblocați **mânerul de blocare** de la **capacul bazinului** trăgând mânerul înapoi din "urechile" de pe fiecare parte a **capacului bazinului**. Deplasați mânerul în jos.

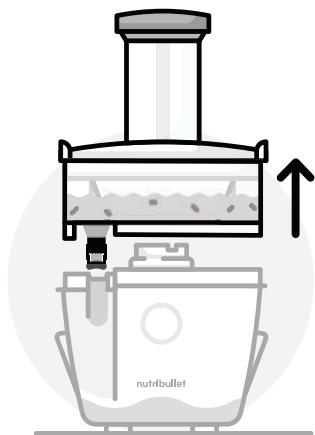

- 4** Scoateți **bazinul pentru pulpă** de pe baza motorului trăgând în sus, cu **capacul bazinului** și **Sita** încă la locul lor, și duceți-l direct la chiuvetă.

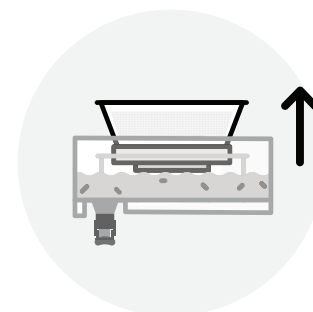

- 7** Ridicați ușor **Sita** pe verticală din centrul bazinului de pulpă. Curățați imediat **Sita** (consultați instrucțiunile de întreținere).

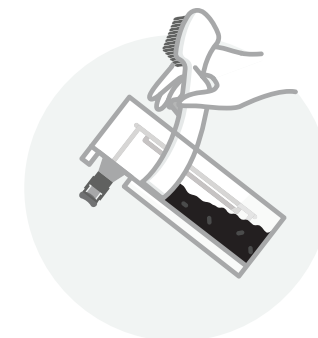

- 8** Goliți **bazinul de pulpă**. Folosiți capătul plat al **periei de curățare** pentru a răzui cu ușurință pulpa și puneți-o deoparte pentru a o folosi în alte rețete sau pentru a o composta. De asemenea, puteți goli pulpa în coșul de gunoi sau în compost.

# Îngrijire & întreținere

Vă rugăm să urmați instrucțiunile de curățare de mai jos înainte de prima utilizare și după fiecare utilizare.

Curățarea nutribullet Juicer™ este rapidă și ușoară. Toate componentele, cu excepția dispozitivului de împingere a alimentelor și a bazei motorului, pot fi spălate în mașina de spălat vase. Citiți în continuare câteva sfaturi de curățare și cele mai bune practici.

- 1 Asigurați-vă întotdeauna că **Baza Motorului** este scoasă din priză înainte de a începe asamblarea, dezasamblarea, curățarea sau depozitarea unității.
- 2 După ce **Bazinul pentru Pulpă** este golit, clătiți toate piesele sub jet de apă.
- 3 Folosiți **Peria de Curățare** pentru a spăla **Sita** sub jet de apă. Asigurați-vă că ați curățat în mod corespunzător **Sita** de fiecare dată când faceți suc, deoarece mineralele din fructe și legume pot provoca acumulări în **Sita** ceea ce poate împiedica extracția maximă a sucului.

 **AVERTIZARE:** Luați întotdeauna măsuri de precauție atunci când curățați **Sita**, deoarece conține dinți ascuțiți de lamă pe partea de partea plată a discului.

**SUGESTIE:** Curățați întotdeauna **Sita** cât mai curând posibil după ce ați făcut suc cu ajutorul **periei de curățare**. Dacă se lasă să stea, pulpa se va usca pe **Sita** și va fi mai dificil de curățat găurile blocate. Dacă se întâmplă acest lucru, asigurați-vă că lăsați **Sita** să se înmoaie în apă fierbinte timp de 30 de minute.

- 4 Toate componentele Juicer-ului cu excepția **Bazei Motorului** pot fi spălate în mașina de spălat vase. De asemenea, puteți spăla manual cu apă caldă cu săpun.

**SUGESTIE:** Nu folosiți ciclul de Sterilizare al mașinii de spălat vase pentru a curăța storcătorul de fructe, deoarece ar putea cauza deformarea pieselor.

- 5 Ștergeți **Baza Motorului** cu o cârpă curată și umedă.

 **AVERTIZARE:** Nu scufundați niciodată **Baza motorului** în apă sau alt lichid.

**Instrucțiuni de curățare a accesoriilor de depozitare pentru nutribullet Juicer™:**

- **Sticlele de depozitare din sticlă** și capacele pot fi spălate în mașina de spălat vase.
- **Tăvile de congelare** și capacele pot fi spălate în mașina de spălat vase.

# Stocarea sucurilor & a unităților

Împreună cu Juicer sunt incluse câteva accesorii de depozitare excelente: un ulcior de suc, două sticle de depozitare a sucului și două tăvi de congelare.

Accesoriile de depozitare vă oferă trei opțiuni pentru depozitarea sucului:

## 1 ÎN ULCIOR:

Ulciorul **de suc** poate stoca până la 800 ml. Asigurați-vă că depozitați ulciorul în poziție verticală în frigider, cu capacul bine sigilat, cu clapeta închisă și cu nimic deasupra capacului.

## 2 ÎN STICLE:

Utilizați fiecare **sticlă de depozitare** pentru a economisi până la 350 ml de suc, astfel încât să-l puteți savura mai târziu - fie acasă, fie în deplasare. Umpleți sticlele lăsând un spațiu de aproximativ .6 cm în partea de sus, lăsând suficient aer în sticlă.

## 3 ÎN TĂVI:

Fiecare **Tavă de congelare** conține un total de 470 ml: o tavă are opt godeuri de 60 ml, iar cealaltă tavă are patru godeuri de 120 ml. Acestea sunt o modalitate excelentă de a păstra sucul pe termen lung, apoi de a-l decongela oricând pentru o porție completă de băut. Sau, folosiți tăvile

pentru a face sucuri congelate. (Consultați **Ghidul nostru de rețete** pentru câteva rețete inspirate de sucuri înghețate pe care să le adăugați la băuturile dvs. preferate sau să le beți singure).

**Pentru cel mai bun gust, consumați suc proaspăt și pulpă în termen de 48 de ore de la extragerea sucului.**

**Nu așezați nimic deasupra capacului ulciorului atunci când îl depozitați în frigider.**

**Depozitați piesele rămase ale unității într-un loc sigur, unde nu vor fi deteriorate și nu vor provoca răni, deoarece unele piese sunt ascuțite!**

# Ghid de depanare

- 1 PROBLEMĂ:** Butonul de pornire clipește de trei ori și apoi rămâne aprins atunci când selectez o viteză.
- SOLUȚIE:** Acest lucru înseamnă că unitatea nu este asamblată corespunzător. Asigurați-vă că **bazinul pentru pulpă** este așezat corect deasupra **bazei motorului**, iar **mânerul de blocare** este blocat în poziție.
- 2 PROBLEMĂ:** Storcătorul de fructe s-a oprit în mijlocul procesului de stoarcere a sucului, iar butonul de pornire a clipit.
- SOLUȚIE:** Asigurați-vă că **mânerul de blocare** este bine blocat în poziție.
- 3 PROBLEMĂ:** Storcătorul s-a oprit în mijlocul procesului de stoarcere a sucului, iar butonul de pornire rămâne aprins.
- SOLUȚIE:** Ați depășit 10 minute de funcționare continuă. Scoateți storcătorul din priză și țineți aparatul oprit timp de 15 minute înainte de a continua utilizarea.
- 4 PROBLEMĂ:** Storcătorul de fructe a încetat să mai funcționeze și toate luminile au pâlpâit de trei ori.
- SOLUȚIE:** Storcătorul s-a supraîncălzit. Scoateți aparatul din priză și lăsați-l să se răcească timp de 15 minute înainte de a continua utilizarea.

## RO/ Explicația marcajelor



RO/ Acest marcaj indică faptul că acest produs nu trebuie aruncat împreună cu alte deșeuri menajere în întreaga UE. Pentru a preveni posibilele daune aduse mediului sau sănătății umane prin eliminarea necontrolată a deșeurilor; reciclează-l în mod responsabil pentru a promova reutilizarea durabilă a resurselor materiale. Pentru a returna dispozitivul folosit, vă rugăm să utilizați sistemele de returnare și colectare sau contactați distribuitorul de la care a fost achiziționat produsul. Aceștia pot lua acest produs pentru reciclare sigură pentru mediu.



RO/ Acest produs este conform cu reglementarea europeană nr. 1935/2004 privind materialele și articolele destinate să vină în contact cu produsele alimentare.

# Piese de schimb

Pentru a comanda piese și accesorii suplimentare, vă rugăm să vizitați site-ul nostru [nutribullet.com](http://nutribullet.com).

**1 (800) 523-5993 | [nutribullet.com](https://nutribullet.com)**

nutribullet® este marcă înregistrată a CAPBRAN HOLDINGS, LLC  
Copyright © 2020 CAPBRAN HOLDINGS, LLC. Distribuit de CAPITAL BRANDS  
DISTRIBUTION, LLC. LOS ANGELES, CA 90025 USA  
Toate drepturile rezervate. FABRICAT ÎN CHINA

Ilustrațiile pot diferi de produsul real. Ne străduim constant să ne îmbunătățim produsele,  
deci specificațiile conținute aici  
pot fi modificate fără notificare prealabilă.

**210927\_NBJ93100**

**nutribullet**  
JUICER™



**Príručka  
používateľa**

# Obsah

- 03 Dôležité bezpečnostné opatrenia
- 06 Obsah balenia spotrebiča
- 07 Zostavenie spotrebiča
- 08 Zostavenie a používanie
  - 10 Pokyny na použitie
  - 13 Ovládač
  - 14 Tipy pri odšťavovaní
- 18 Demontáž
- 20 Pokyny na starostlivosť
  - 21 Uskladnenie
  - 22 Náhradné diely

Ďakujeme vám, že ste si kúpili nutribullet Juicer™.

## Dôležité bezpečnostné opatrenia

**Varovanie! Aby ste zabránili riziku vážneho zranenia, pred používaním svojho odšťavovača nutribullet Juicer™ si pozorne prečítajte všetky pokyny. Pri používaní akéhokoľvek elektrického spotrebiča je nevyhnutné vždy dodržiavať základné bezpečnostné opatrenia vrátane nasledujúcich dôležitých informácií.**

### OSOBNÁ BEZPEČNOSŤ

#### VAROVANIE!

Tento systém na odšťavovanie obsahuje ostré čepele a pohyblivé diely a **NESMÚ** ho používať deti, ktoré nemajú dosť skúseností a poznatkov o jeho bezpečnej prevádzke. Musia byť pod starostlivým dohľadom a správne poučené o bezpečnej prevádzke spotrebiča.

Spotrebič a jeho elektrický napájací kábel uchovávajte mimo dosahu detí. Deti by sa so spotrebičom nemali hrať. Aby sa zabránilo riziku zadusenía malých detí, odstráňte a bezpečne zlikvidujte ochranný kryt namontovaný na elektrickú zástrčku odšťavovača.

#### VYHÝBAJTE SA KONTAKTU S POHYBUJÚCIMI SA DIELMI.

Počas obsluhy spotrebiča dávajte pozor, aby ste sa rukami, prstami, vlasmi, časťami odevu ani

vareškou alebo inými pomôckami nepriblížili ku spotrebiču.

Spotrebič nie je určený, aby ho používali osoby (vrátane detí) so zníženými fyzickými, zmyslovými alebo rozumovými schopnosťami alebo s nedostatkom skúseností a znalostí, pokiaľ nie sú pod dohľadom alebo neboli poučené o bezpečnom používaní spotrebiča osobou zodpovednou za ich bezpečnosť.

#### SITKO A NOŽE SÚ OSTRÉ! MANIPULUJTE S NIMI MIMORIADNE OPATRNE!

Nedotýkajte sa malých rezných čepelí/zúbkov na dne/základni sitka. Nepribližujte sa prstami k ostrej čepeli na dne násypky.

Spotrebič počas používania nenechávajte bez dozoru.

Tvrdé ovocie a zelenina spôsobia silnejšie zaťaženie motora, aj pri zvolenej nižšej rýchlosti.

**Ak zistíte, že pod odšťavovačom,**

**okolo neho alebo na samotnom spotrebiči nájdete rozliatu kvapalinu, odpojte jednotku od elektrického napájania. Pred zapnutím spotrebiča úniky utrite utierkou a nechajte jednotku vyschnúť.**

Na potraviny vložené do násypky netlačte prstami ani inými pomôckami. Na zatlačenie potravín do vnútra používajte iba dodanú tlačku. Ak je násypka namontovaná na odšťavovači, nikdy do nej nevsúvajte ruku ani prsty. Ak sa nejaká potravina zasekne v násypke, potlačte ju dodanou tlačkou alebo iným kusom ovocia alebo zeleniny. Vypnite motor a uistite sa, že sa zastavili všetky pohyblivé diely, až potom odšťavovač rozmontujte, aby ste odstránili zvyšnú dužinu.

Tento ani žiadny iný spotrebič nepoužívajte, pokiaľ je na nich poškodený elektrický napájací kábel alebo zástrčka, pokiaľ sa na nich vyskytla nejaká porucha, ak spadli alebo sa nejako poškodili. Ak je elektrický napájací kábel poškodený, musí ho vymeniť pracovník výrobcu, povereného servisu alebo podobne kvalifikovaná osoba, len tak sa predídete nebezpečenstvu.

**UPOZORNENIE:** Aby sa zabránilo ohrozeniu v dôsledku neúmyselného zresetovania tepelnej poistky, tento spotrebič sa nesmie napájať prostredníctvom externého spínača, ako je časovač, ani sa nesmie zapájať do obvodu, ktorý sa pravidelne nezávisle zapína a vypína.

Spotrebič nepoužívajte, ak je jeho otočné sitko, alebo jeho ochranný kryt, poškodené alebo sú na ňom nejaké viditeľné praskliny.

**Po každom použití odšťavovača sa uistite, že je spotrebič VYPNUTÝ. Pred odmontovaním dielov sa uistite, že sa sitko prestalo otáčať a že sa motor úplne zastavil.**

## BEZPEČNOSŤ VÝROBKU

**Tento odšťavovač je navrhnutý iba na spracovanie ovocia a zeleniny. Správnu rýchlosť na odšťavovanie vybraného ovocia a zeleniny nájdete v príručke odšťavovača. Nepoužívajte na spracovanie žiadneho zmrazeného ovocia alebo zeleniny.**

Odšťavovač nepoužívajte bez nádoby na dreň ani bez veka pripojeného k základni s motorom. Ich správne umiestnenie nájdete v návode.

**Pred prvým použitím odšťavovača odstráňte a bezpečne zlikvidujte akýkoľvek obalový materiál alebo reklamné štítky.**

**Uistite sa, že spotrebič stojí na stabilnej, rovnej, čistej a suchej ploche.**

**Pred odšťavovaním citrusov ich ošúpte.**

Neodšťavujte kôstkové ovocie, pokiaľ ste neodstránili kôstky alebo jadrovník.

Pred zapnutím motora sa vždy uistite, že je kryt nádoby na dreň správne upevnený svorkou (so zaistovacou rukoväťou). Svorky

(zaistovacia rukoväť) neuvolňujte, kým je odšťavovač zapnutý a v prevádzke.

Pri používaní odšťavovača zaistite dostatočný priestor okolo spotrebiča, aby bola zaručená správna cirkulácia vzduchu.

Používanie neodporúčaných doplnkov, alebo doplnkov značky inej než Nutribullet®, môže spôsobiť požiar, úraz elektrickým prúdom alebo zranenie. Tento odšťavovač je určený iba na použitie v domácnosti. Odšťavovač nepoužívajte na iné než určené použitie. Nepoužívajte ho vo vozidle v pohybe ani na plavidlách. Nepoužívajte vonku. Nesprávne použitie môže spôsobiť zranenie.

Ak do 10 minút nevolíte žiadnu rýchlosť, napájanie jednotky sa vypne.

Ak sa motor z nejakého dôvodu zastaví, odpojte základňu a nechajte ju chladnúť aspoň 15 minút.

Ak odšťavovač nechávate bez dozoru, keď ho nepoužívate, pred nasadením alebo odobratím dielov a pred čistením vždy prepnite vypínač do polohy **OFF** a vytiahnite jeho zástrčku zo zásuvky elektrickej siete. Pri vyťahovaní zástrčky elektrického napájacieho kábla uchopte zástrčku a vytiahnite ju zo zásuvky. Nikdy neťahajte za elektrický napájací kábel.

Nedovoľte, aby elektrický napájací kábel visel cez okraj stola alebo ponad nejakú hranu.

Nedovoľte, aby sa elektrický napájací kábel dotýkal horúcich

povrchov, ako je napríklad varná doska, ani aby bol zalomený alebo zauzlený.

Pravidelne kontrolujte elektrický napájací kábel, zástrčku a samotný odšťavovač, či nie sú poškodené.

Aby ste zabránili úrazu elektrickým prúdom a zraneniu osôb, neponárajte odšťavovač, základňu s motorom, elektrický napájací kábel ani zástrčku do vody alebo iných kvapalín.

Odšťavovač nepoužívajte, ak je otočné sitko poškodené.

Odšťavovač udržiavajte čistý. Ďalšie informácie nájdete v časti venovanej starostlivosti a čisteniu.

### VAROVANIE!

Počas bežnej prevádzky sa môžu vyskytovať vibrácie.

Ak sa vyskytnú nadmerné vibrácie, používanie prerušte a zavolajte servis pre zákazníkov.

Akúkoľvek údržbu okrem čistenia musí urobiť kvalifikovaný elektrikár. Nepokúšajte sa na odšťavovači robiť žiadne opravy ani servis, kontaktujte servis zákazníkov na stránkach [www.nutribullet.com](http://www.nutribullet.com)

# ! Túto príručku si odložte!

## NA POUŽITIE IBA V DOMÁCNOSTI

# Obsah balenia spotrebiča



ZÁKLADŇA S 800 WATTOVÝM MOTOROM SO ZAIŠŤOVACOU RUKOVÄŤOU



KRYT NÁDOBY NA DUŽINU SO 76 MM NÁSYPKOU



TLAČKA



1,5 L NÁDOBA NA DREŇ S VÝLEVKOU PROTI KVAPKANIU



ANTI KOROVÉ SITKO



800 ML KARAFKA



VEKO KARAFY ODŠŤAVOVAČA SO SEPARÁTOROM PENY



ČISTIACA KEFA

# Zostavenie spotrebiča

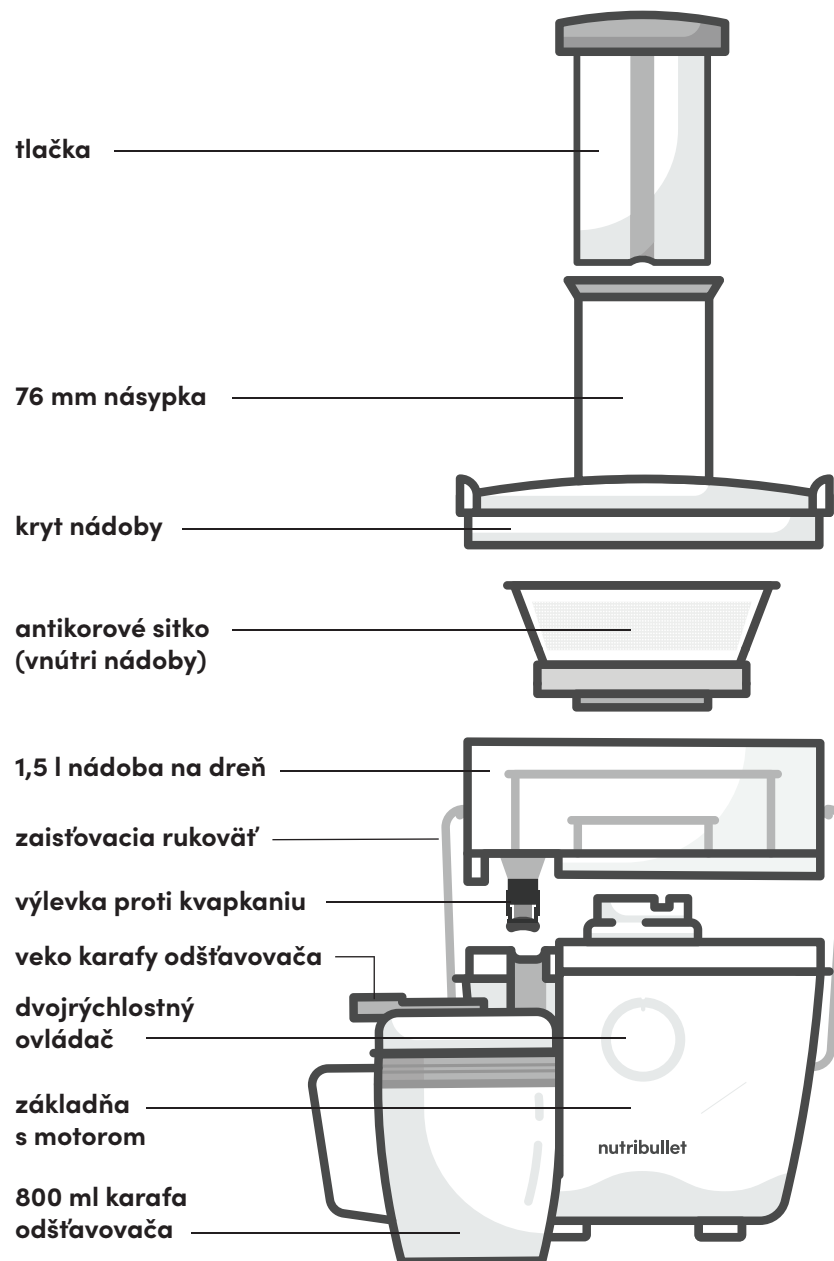

# Zostavenie



- 1** Položte **základňu motora** na suchý, rovný povrch linky. Skontrolujte, či je ovládač nastavený v polohe „OFF“ a jednotka je odpojená od elektrického napájania.

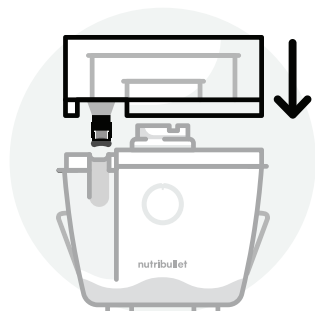

- 2** Na základňu s motorom nasadíte **nádoby na dreň**. Zarovnajete **nádoby na dreň** so základňou s motorom tak, aby bola výlevka zarovnaná s priehlbínou na základni s motorom.

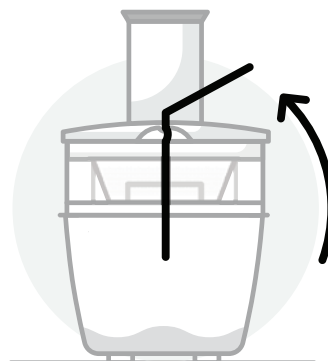

- 5** Zdvihnete **zaistovacia rukoväť** a presuňte ju na „uší“ na každej strane veka nádoby. **Zaistovacia rukoväť** by mala byť vo vertikálnej polohe a zaistená na svojom mieste. **POZNÁMKA:** ak **zaistovacia rukoväť** nebude bezpečne na mieste, elektrické napájanie odšťavovača sa nezapne.

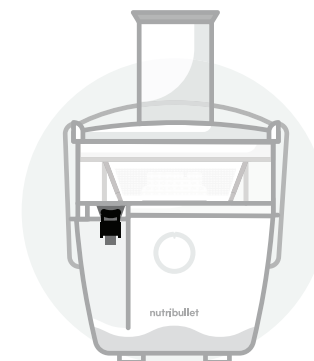

- 6** Preklopte kryt **výlevky proti kvapkaniu** vertikálne nahor, aby už nezakrýval výlevku na šľavu.

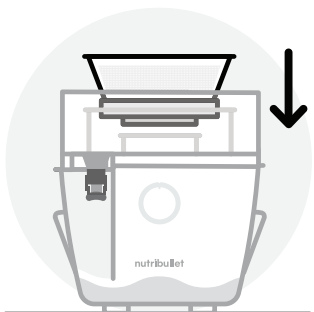

- 3** Zarovnajete **sitko** so spojkou motorového pohonu a zatlačte, kým neklikne na miesto. So **sitkom** manipulujte tak, že ho uchopíte na horných okrajoch, pričom dávajte pozor, aby ste sa nedotkli ostrých výstupkov na základni **sitka**. Skontrolujte, či je **sitko** správne nasadené na mieste a zaistíte ho vnútri nádoby na dreň.

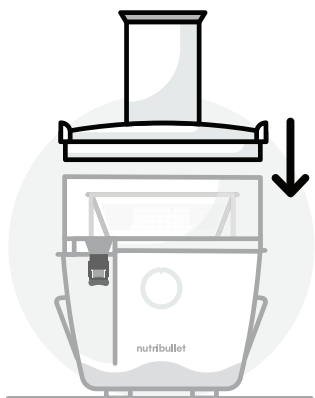

- 4** Nasadíte **kryt nádoby** na sitko a nádobu na dreň. Bočné „uší“ na **kryte nádoby** by ste mali zarovnať s „ušami“ na bokoch nádoby na dreň.



- 7** Nasadíte **veko karafy odšťavovača** na vrch karafy a otvorte západku na uzamykacom veku.



- 8** **Karafu odšťavovača** mierne nakloňte a vložte ju pod výlevku na šľavu. Zarovnajete výlevku s otvorom na **veku karafy odšťavovača** a **karafu odšťavovača** vyrovnajte. Pohodne zapadne pod výlevku, aby dobre držalo na mieste.

# Pokyny na použitie



- 1** Zhromaždite všetky požadované suroviny a umyte ich. Pripravte suroviny, nakrájajte ich, olúpte alebo odstráňte šupky, stopky alebo semienka.

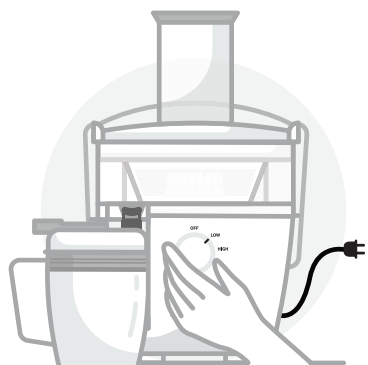

- 2** Po kompletom zostavení odšťavovača zapojte zástrčku do zásuvky elektrickej siete. Pomocou **dvojrýchlostného ovládača** vyberte rýchlosť a začnite s odšťavovaním. Rýchlosti môžete prepínať podľa želania, v závislosti od typu produktu. (Pozrite si tabuľku na strane 14, kde nájdete odporúčané rýchlosti pre rôzne typy produktu).

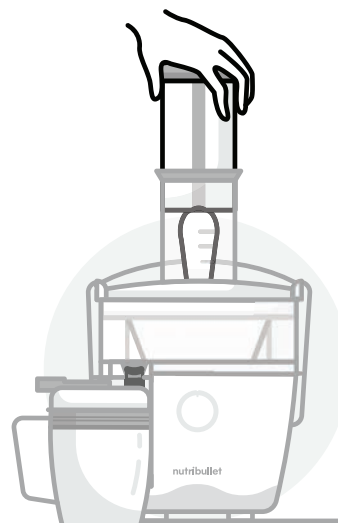

- 3** Pokiaľ je motor v prevádzke, začnite suroviny zatláčať do násypky, používajte **tlačku**.

**POZNÁMKA:** Pri zatláčaní potravín **tlačkou** nepôsobte nadmernou silou ani netlačte veľmi rýchlo, pretože nedosiahnete maximálnu výťažnosť šťavy.

- VAROVANIE:** Na zatláčanie potravín do násypky k sítku nikdy nepoužívajte ruky/prsty ani iné nástroje. Na zatláčanie surovín používajte výhradne **tlačku**.

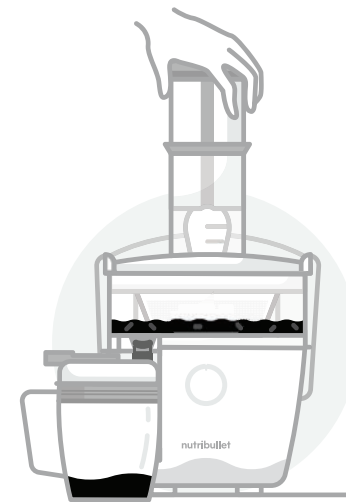

- 4** Z výlevky začne vytekať šťava do **karafy odšťavovača**, zatiaľ čo dreň sa oddelí a bude sa zhromažďovať v **nádobe na dreň**.



- 5** Keď sa nádoba na dreň úplne naplní, pred ďalším odšťavovaním ju musíte vyprázdniť. Pozrite pokyny na demontáž.



- 6** Vždy sa uistite, že ste **dvojrýchlostný ovládač** prepeli do polohy „**OFF**“ a počkajte, kým sa nezastaví **sitko**, až potom vyberte **karafu odšťavovača** spod výlevky. Po každom použití vytiahnite elektrickú zástrčku zo sieťovej zásuvky.



- 7** Vyberte **karafu odšťavovača** spod výlevky. Ak by ste chceli, môžete **karafu odšťavovača** uzavrieť **vekom karafy** a šťavu odložiť.

**POZNÁMKA:** Aby ste to mohli urobiť, musíte najprv **karafu odšťavovača** nakloniť mierne dopredu, aby sa veľký otvor na veku oddelil od výlevky, a aby ste mohli karafu vysunúť. Je to opačný postup úkonov vzhľadom na montáž.

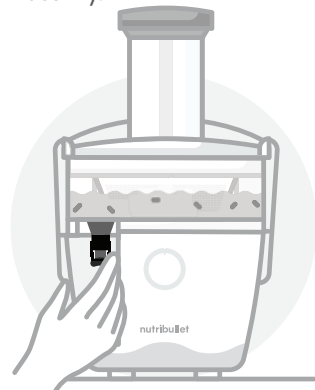

- 8** Ihneď presuňte kryt **výlevky proti kvapkaniu** nadol na výlevku, aby ste zabránili tomu, že zvyšná šťava bude kvapkať na odšťavovač alebo na dosku pod odšťavovačom.

**TIP:** Odporúčame vám vytiahnuť **karafu odšťavovača** ľavou rukou, zatiaľ čo pravou preklopte **výlevku proti kvapkaniu** nadol a nad otvor výlevky.

# Ovládač

## DVOJRÝCHLOSTNÝ OVLÁDAČ A NASTAVENIA ODŠŤAVOVANIA

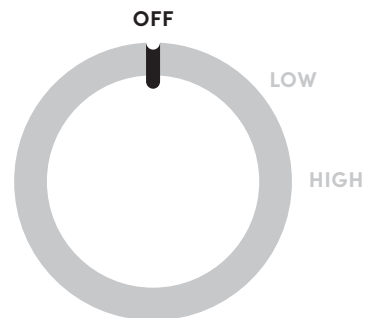

**OFF:**  
Ovládač je v polohe **OFF**, odšťavovač je vypnutý.

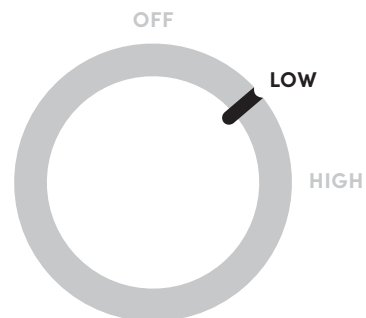

**LOW (Nízka):**  
Rýchlosť najvhodnejšia na odšťavenie mäkkého ovocia a zeleniny.

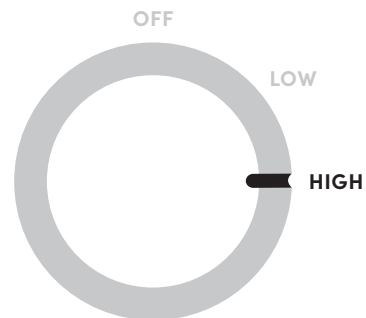

**HIGH (Vysoká):**  
Rýchlosť najvhodnejšia na spracovanie mrkvy a repy.

# Tipy pri odšťavovaní

## NÁVOD NA VÝBER RÝCHLOSTI ODŠŤAVOVANIA

SUROVINY	RÝCHLOSTI	SEZÓNY
Jablko	Vysoká	Celý rok
Repy	Vysoká	Leťo/Jeseň/Zima
Čučoriedky	Vysoká	Leťo
Brokolica	Vysoká	Jeseň/Jar
Ružičkový kel	Vysoká	Jeseň/Zima
Kapusta	Nízka	Jeseň/Zima/Jar
Mrkva	Vysoká	Celý rok
Karfiol	Vysoká	Jeseň
Zeler	Vysoká	Celý rok
Uhorky	Nízka	Leťo
Fenikel	Vysoká	Celý rok
Zázvor	Vysoká	Jeseň
Hrozno	Nízka	Jeseň
Grapefruit	Nízka	Zima
Kučeravý kel	Vysoká	Jeseň/Zima/Jar
Kiwi	Nízka	Jeseň/Zima/Jar
Citrón	Nízka	Celý rok
Limetka	Nízka	Celý rok
Melóny (všetky)	Nízka	Leťo
Pomaranč	Vysoká	Zima
Broskyne	Nízka	Leťo
Hrušky	Vysoká	Jeseň/Zima
Ananás	Vysoká	Jeseň/Zima/Jar
Slivky	Vysoká	Leťo
Maliny	Nízka	Leťo/Jeseň
Špenát	Nízka	Jeseň/Jar
Bataty (surové)	Vysoká	Jeseň/Zima
Paradajky	Nízka	Leťo

## VITAMÍNY/VÝŽIVOVÉ LÁTKY

zdroj kvercetínu
vynikajúci zdroj kyseliny listovej
dobry zdroj vitamínu C
vysoký obsah vitamínu C, vysoký obsah kyseliny listovej, dobry zdroj draslíka
vysoký obsah vitamínu C, dobry zdroj kyseliny listovej
vysoký obsah vitamínu C
vynikajúci zdroj vitamínu A, dobry zdroj vitamínu C
vysoký obsah vitamínu C, dobry zdroj kyseliny listovej
dobry zdroj vitamínu C, dobry zdroj vitamínu A
dobry zdroj vitamínu C
dobry zdroj vitamínu C a draslíka
obsahuje vitamín C, horčík a draslík
dobry zdroj vitamínu K
vysoký obsah vitamínu A, vysoký obsah vitamínu C
vynikajúci zdroj vitamínu A a vitamínu C, dobry zdroj vápnika a draslíka
vysoký obsah vitamínu C, dobry zdroj draslíka a vitamínu E
vysoký obsah vitamínu C
vysoký obsah vitamínu C
vysoký obsah vitamínu A, vysoký obsah vitamínu C
vysoký obsah vitamínu C
dobry zdroj vitamínu C
dobry zdroj vitamínu C
dobry zdroj vitamínu C
vysoký obsah vitamínu C
vysoký obsah vitamínu A, vitamínu C, železa a kyseliny listovej, dobry zdroj horčíka
dobry zdroj draslíka, vysoký zdroj vitamínu A a vitamínu C
vysoký obsah vitamínu A, vysoký obsah vitamínu C, dobry zdroj draslíka

## VLASTNÁ PRÍPRAVA SUROVÍN

### Pred vložením ovocia a zeleniny do odšťavovača si ich pripravte:

- Suroviny dôkladne očistite (opláchnite vlažnou vodou, potraviny umyte alebo opláchnite vodou s prídavkom jablkového octu).
- Podľa potreby suroviny ošúpte a pokrájajte na rovnako veľké kúsky – dostatočne malé, aby sa zmestili do násypky bez toho, že by ste ich museli nasilu tlačiť **tlačkou**.
- Pred odšťavovaním citrusov ich ošúpte.
- Pred odšťavovaním odstráňte z jadrového a kôstkového ovocia veľké stopky a kôstky.

## NÁSYPKA

- Ak je násypka namontovaná na spotrebiči, nikdy do nej nevsúvajte ruku ani prsty.
- Pred vsunutím potravín do násypky odšťavovač vždy zapnite. Keď sa surovina dostáva k sitku, musí byť odšťavovač zapnutý.
- Násypku nepreťažujte. Suroviny musíte pridávať postupne, aby ich mohol odšťavovač dobre spracovať.
- Na zatlačenie potravín do násypky používajte iba dodanú **tlačku**. Nikdy nepoužívajte prsty, nástroje ani žiadne iné pomôcky.
- Pri zatláčaní surovín do násypky nikdy nepoužívajte nadmernú silu.
- Pri odšťavovaní sa uistite, že všetky suroviny prešli násypkou a **sitkom**, až potom pridajte ďalšie.
- Ak by sa nejaká surovina zasekla v násypke, použite na jej pretlačenie **tlačku**, aby sa dostala až ku **sitku**.

## KONZUMÁCIA ŠŤAVY A DRENE

Namiesto kompostovania alebo vyhodenia drene po odšťavení ju môžete skonzumovať. Pozrite si náš **receptár**, kde nájdete niekoľko tipov, ako spracovať dreň. Využitím týchto kreatívnych myšlienok môžete dužinu využiť rôznymi chuťnými (a zdravými) spôsobmi.

- Či už dávate prednosť sladkým alebo slaným jedlám, môžete dužinu použiť na prípravu chuťných pochúťok!
- Aby sa zachovala najlepšia chuť jedál, skonzumujte čerstvú šťavu a dužinu do 48 hodín od odšťavenia.

## ZAKÁZANÉ POTRAVINY

### Potraviny, ktoré by ste nikdy nemali používať v tomto odšťavovači:

- Potraviny, ktoré neobsahujú šťavu, ktorá by sa dala odstrediť (napríklad banány alebo avokádo).
- Mrazené ovocie alebo zelenina.
- Kôstkové ovocie s veľkými jadierkami alebo semenkami, ktoré neboli odstránené. Kôstkové ovocie sa môže používať iba po odstránení semienok a kôstok.

### PREHRIATIE

- Ak sa motor prehreje, odšťavovač sa vypne.
- Ak odšťavovač prestane fungovať, odpojte ho od elektrického napájania a pred ďalším pokusom o použitie ho nechajte aspoň pätnásť minút chladnúť.

# Demontáž



- 1** Uistite sa, že je spotrebič vypnutý s vypínačom v polohe „OFF“ a odpojený od elektrického napájania.

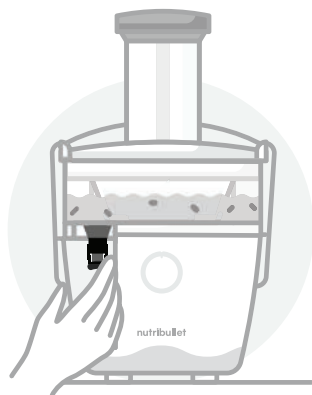

- 2** Vyberte karafu spod výlevky. Aby ste predišli kvapkaniu, použite na zatvorenie výlevky kryt **výlevky proti kvapkaniu**.

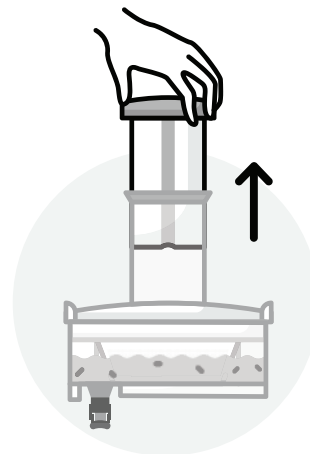

- 5** Vyberte **tlačku** vytiahnutím z násypky.

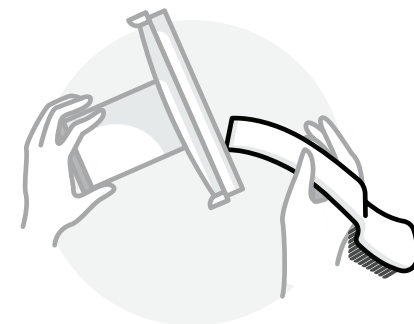

- 6** Nadvihnite kryt nádoby vertikálne z nádoby na dreň a odstráňte dužinu z vnútra krytu. Na vybratie zvyškov dužiny z krytu môžete použiť plochý koniec **čistiacej kefky**.

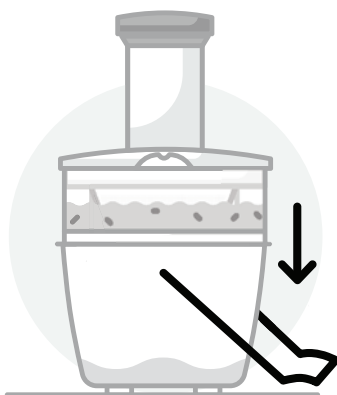

- 3** Odistite **zaisťovaciu rukoväť** od **krytu nádoby na dreň** potiahnutím rukoväte z „uší“ na boku **krytu nádoby na dreň**. Sklopte rukoväť nadol.

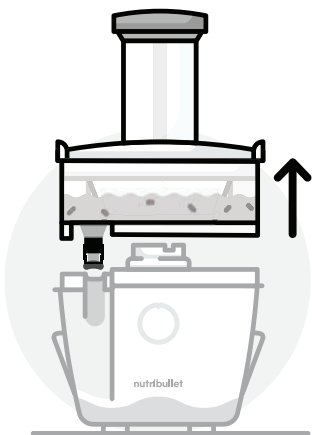

- 4** Odpojte **nádobu na dreň** zo základne s motorom potiahnutím nahor s **krytom nádoby** a **sítkom** na mieste a odneste ju rovno do kuchynského drezu.

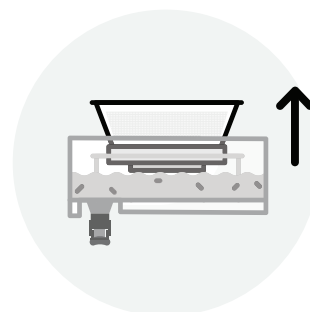

- 7** Opatrne nadvihnite **sítko** vertikálne zo stredu nádoby na dreň. Dôkladne vyčistíte **sítko** (pozrite si pokyny na čistenie).

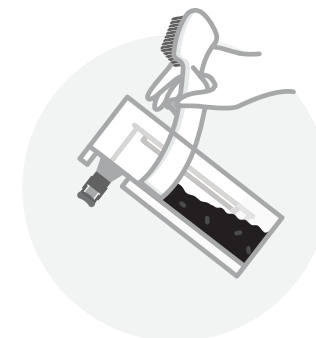

- 8** Vyprázdňte **nádobu na dreň**. Na jednoduché vyprázdnenie dužiny použite **čistiacu kefku**. Dužinu si potom odložte na použitie pri iných receptoch alebo do iných jedál. Dužinu môžete vyhodiť do odpadu alebo skompostovať.

# Starostlivosť a údržba

Pred prvým a po každom použití vždy dodržiavajte nasledujúce pokyny.

Čistenie spotrebiča nutribullet Juicer™ je rýchle a jednoduché. Všetky komponenty, okrem tlačky a základne s motorom, sa môžu umývať v umývačke riadu. Prečítajte si niekoľko tipov na čistenie a najlepšie postupy.

- 1 Pred montážou, odmontovaním dielov, čistením základne s motorom alebo odložením jednotky sa vždy uistite, že ste základňu s motorom odpojili od elektrického napájania.
- 2 Po vyprázdnení nádoby na dužinu opláchnite všetky diely pod tečúcou vodou.
- 3 Na vydrhnutie sitka pod tečúcou vodou použite dodanú čistiacu kefku. Zaistíte, aby ste sitko vyčistili po každom odšťavovaní, pretože minerály z ovocia a zeleniny sa môžu usadiť na sitku, čo zabráni maximálnej účinnosti odšťavovania.

 **VAROVANIE:** Pri čistení sitka dávajte veľký pozor, pretože na plochej časti disku sú ostré výstupky a zúbky.

**TIP:** Sito čistite čo najskôr po odšťavovaní, použite čistiacu kefku. Ak necháte zvyšky usadiť, dužina na sitku zaschne a upchaté otvory sa budú dať len ťažko očistiť. V takom prípade nechajte sitko namočené 30 minút v horúcej vode.

- 4 Všetky komponenty odšťavovača, okrem základne s motorom, sa môžu umývať v umývačke riadu. Môžete ich umyť aj ručne v teplej vode s prídavkom saponátu.

**TIP:** Odšťavovač neumývajte pomocou sterilizačného cyklu umývačky riadu, pretože by sa mohli jeho diely zdeformovať.

- 5 Základňu s motorom poutierajte čistou vlhkou utierkou.

 **VAROVANIE:** Základňu s motorom nikdy neponárajte do vody ani inej kvapaliny.

**Pokyny na čistenie príslušenstva nutribullet Juicer™ na skladovanie:**

- **Sklenené skladovacie fľaše** a veká sa môžu umývať v umývačke riadu.
- **Zmrazovacie podnosy** a veká sa môžu umývať v umývačke riadu.

# Uchovávanie šťavy

K odšťavovaču Juicer patrí aj príslušenstvo na uskladnenie šťavy: karafa odšťavovača, dve skladovacie fľaše a dva zmrazovacie podnosy.

**Skladovacie príslušenstvo ponúka tri možnosti skladovania šťavy:**

- 1 **V KARAFE:**  
V karafe odšťavovača sa dá uložiť až 800 ml šťavy. Uistite sa, že karafu uskladníte stojacu v chladničke s tesne nasadeným vekom, za zaistenými západkami, pričom na veku nesmie byť nič uložené.

- 2 **VO FĽAŠIACH:**  
V každej skladovacej fľaši uložte až 350 ml šťavy, aby ste si ju mohli vychutnať neskôr – doma alebo na prechádzke. Naplňte fľaše, pričom nechajte aspoň 6 cm od vrchu, nechajte vo fľaši trochu vzduchu.

- 3 **NA PODNOSOCH:**  
Na každom zmrazovacom podnose sa môže uložiť 470 ml: na jednom podnose je osem 60 ml jamiek na inom sú štyri 120 ml jamky. Je to vynikajúci spôsob na dlhodobé uchovávanie šťavy, ktorú potom môžete rozmraziť a vypíť si porciu šťavy. Alebo použite podnosy na prípravu mrazených džúsov. (Pozrite si náš receptár, kde nájdete niekoľko inšpiratívnych receptov na mrazené šťavy, ktoré môžete

pridať do svojich obľúbených nápojov alebo piť samostatne.)

**Aby sa zachovala najlepšia chuť jedál, skonzumujte čerstvú šťavu a dužinu do 48 hodín od odšťavenia.**

**Pri skladovaní karafy v chladničke na veko karafy nič nekladte.**

**Zostávajúce diely jednotky uložte na bezpečnom mieste, kde sa nepoškodia a nikoho neohrozia, pretože sú na nich ostré diely!**

# Riešenie problémov

**1 PROBLÉM:** Vypínač trikrát blikne a potom po výbere rýchlosti ostane svietiť.  
**RIEŠENIE:** Znamená to, že spotrebič nie je správne zostavený. Uistite sa, že **nádoba na dreň** je správne nasadená na **základni s motorom** a **zaistovacia rukoväť** je zaistená na mieste.

**2 PROBLÉM:** Odšťavovač sa zastavil pri odšťavovaní a vypínač bliká.  
**RIEŠENIE:** Skontrolujte, či je **zaistovacia rukoväť** bezpečne zaistená na mieste.

**3 PROBLÉM:** Odšťavovač sa zastavil pri odšťavovaní a vypínač ostal svietiť.  
**RIEŠENIE:** Bola prekročená doba 10 minút nepretržitej prevádzky spotrebiča. Vypnite elektrické napájanie odšťavovača a pred ďalším jeho použitím ho nechajte vypnutý 15 minút.

**4 PROBLÉM:** Odšťavovač sa zastavil a všetky svetlá blikli trikrát.  
**RIEŠENIE:** Odšťavovač sa prehrial. Vypnite elektrické napájanie jednotky a pred ďalším jeho použitím ho nechajte chladnúť 15 minút.

## SK/ Vysvetlenie označení



**SK/** Toto označenie znamená, že sa spotrebič v celej EÚ nesmie likvidovať spolu s komunálnym odpadom. Aby sa zabránilo škodám na životnom prostredí alebo ohrozeniu ľudského zdravia, spotrebič zodpovedne recyklujte, aby bolo možné zhodnotiť druhotné suroviny. Pri recyklácii spotrebiča využite služby zberných stredísk alebo kontaktujte predajcu v obchode, kde ste spotrebič kúpili. Predajca môže výrobok prevziať a zaistiť bezpečnú recykláciu.



**SK/** Tento výrobok spĺňa požiadavky európskeho Nariadenia č. 1935/2004 o materiáloch a predmetoch určených na styk s potravinami.

---

## Náhradné diely

Pri objednávaní doplnkov a náhradných dielov navštívte naše webové stránky [nutribullet.com](http://nutribullet.com)

**1 (800) 523-5993 | [nutribullet.com](https://nutribullet.com)**

nutribullet® je registrovanou obchodnou známkou spoločnosti CAPBRAN HOLDINGS, LLC  
Vlastnícke práva © 2020 CAPBRAN HOLDINGS, LLC. Distribuuje CAPITAL BRANDS  
DISTRIBUTION, LLC. LOS ANGELES, CA 90025 USA  
Všetky práva vyhradené. VYROBENÉ V ČÍNE

Ilustrácie sa môžu líšiť od skutočného produktu. Naše výrobky sa snažíme neustále  
zlepšovať, preto sa uvedené špecifikácie môžu zmeniť aj bez predchádzajúceho  
oznámenia.

**210927\_NBJ93100**

**nutribullet**  
JUICER™



**Brugervejledning**

# Indhold

- 03 **Vigtige kontrolforanstaltninger**
- 06 **Indhold**
- 07 **Monteringsvejledning**
- 08 **Montering og brug**
  - 10 Brugsanvisning
  - 13 Betjeningsknap
  - 14 Tips til saftpresning
- 18 **Afmontering**
- 20 **Plejeanvisninger**
  - 21 **Opbevaring**
  - 22 **Reservedele**

Tak, fordi du har købt en nutribullet Juicer™

## Vigtige sikkerhedsforanstaltninger

**Advarsel!** Før du betjener din nutribullet Juicer™, skal du læse alle anvisninger nøje igennem for at undgå risiko for alvorlig personskade. Når du bruger et elektrisk apparat, skal du altid overholde alle grundlæggende sikkerhedsforanstaltninger, herunder følgende vigtige oplysninger.

### PERSONSIKKERHED

#### ADVARSEL!

Denne juicer eller saftpresser har skarpe klinger og bevægelige dele. Den er **IKKE** beregnet til børn, som ikke har erfaring med og kendskab til den korrekte drift heraf. Børn kræver nøje overvågning og grundig instruktion i den korrekte brug og sikker betjening.

Hold apparatet og dets ledning utilgængeligt for børn. Børn må ikke lege med apparatet. For at undgå kvælningsfare for små børn skal du fjerne og kassere beskyttelsesovertrækket på juicerens stikkontakt på forsvarlig vis.

#### UNDGÅ BERØRING MED BEVÆGELIGE DELE.

Hold hænder, fingre, håret og tøj samt spatler og andre redskaber væk fra apparatet, mens det er i brug.

Dette apparat må ikke bruges af personer (herunder børn) med nedsat fysisk, sensorisk eller psykisk funktionsevne, eller som mangler erfaring og viden, medmindre de er blevet overvåget eller har fået instruktioner i sikker brug af apparatet af en person, som er ansvarlig for deres sikkerhed.

#### SIER OG KLINGER ER SKARPE! HÅNTERES MED STOR FORSİGTİGHED!

Rør ikke de små skær eller knive/tænder under eller i bunden af sien. Hold fingrene væk fra den skarpe klinge i påfyldningsrøret.

Apparatet må aldrig efterlades uden opsyn, når det er i brug.

Hårde frugter og grøntsager belaster motoren, hvis der vælges en langsom hastighed.

**Hvis der er spild under eller omkring juiceren eller på selve juiceren, skal du tage ledningen ud af vægkontakten. Rengør med**

**en klud, og lad enheden tørre fuldstændigt, inden den betjenes igen.**

Skub aldrig maden ned i påfyldningsrøret med fingrene eller redskaber. Brug altid skubberen, der medfølger. Anbring aldrig hånden eller fingrene ned i påfyldningsrøret, når det er påsat juiceren. Hvis maden sætter sig fast i påfyldningsrøret, skal du bruge skubberen eller et andet stykke frugt eller grøntsag til at skubbe den ned. Sluk motoren, og sørg for, at alle bevægelige dele helt er standset, før du afmonterer juiceren for at fjerne det resterende frugtkød.

Brug aldrig dette apparat eller andre apparater med en beskadiget ledning eller stikkontakt eller efter fejl i apparatet, eller hvis det tabes på gulvet eller er blevet beskadiget på anden vis. Hvis ledningen er beskadiget, skal den udskiftes af fabrikanten, dennes servicepartner eller tilsvarende kvalificerede personer for at undgå en fare.

**ADVARSEL:** For at undgå en fare på grund af utilsigtet nulstilling af den termiske afbryder må dette apparat ikke forsynes via eksternt afbryderudstyr, f.eks. en timer, eller tilsluttes et kredsløb, som elselskabet tænder og slukker for regelmæssigt.

Brug ikke apparatet, hvis den roterende si eller beskyttelsesdækslet er beskadiget eller har synlige revner.

**Sørg altid for, at juiceren er slukket (OFF) efter hver brug. Inden**

**afmontering skal du sørge for, at sien er holdt om med at dreje, og motoren er helt standset.**

## PRODUKTSIKKERHED

**Denne juicer er kun beregnet til at presse saft ud af frugter og grøntsager. Se juiceguiden for at finde den korrekte hastighed for de frugter og grøntsager, du har valgt at presse saft ud af. Brug aldrig frosne frugter eller grøntsager.**

Brug ikke juiceren uden beholderen til frugtkødet og dens låg fastgjort på motorenheden. Se monteringsvejledningen for den korrekte placering.

**Fjern og kassér eventuelle emballagematerialer eller reklamemærker på forsvarlig vis, inden du bruger juiceren første gang.**

**Sørg for, at den overflade, hvor apparatet betjenes, er stabil, plan, ren og tør.**

**Fjern frugtskallen fra alle citrusfrugter inden saftpresning.**

Pres ikke saft af frugt med sten, medmindre du har fjernet alle frugtsten eller -kerner.

Sørg altid for, at låget til beholderen til frugtkødet sidder korrekt på plads (med låsehåndtaget), inden motoren tændes. Luk aldrig klemmerne på låsehåndtaget op, mens juiceren kører.

Når du bruger juiceren, skal du sørge for, at der er plads nok omkring og

under den, så der kommer ordentlig luftcirkulation.

Brug af tilbehør, der ikke anbefales eller sælges af nutribullet®, kan forårsage brand, elektrisk stød eller skade. Denne juicer eller saftpreser er kun til husholdningsbrug. Brug ikke juiceren til andet end den tilsigtede anvendelse. Må ikke anvendes i køretøjer eller både i bevægelse. Ikke til udendørs brug. En forkert brug kan forårsage personskade.

Hvis der ikke vælges en hastighed efter 10 minutter, slukkes enheden automatisk.

Hvis motoren standser uanset årsag, skal ledningen tages ud af motorenheden, og den skal køle ned i mindst 15 minutter.

Sluk juiceren (**OFF**), og tag ledningen ud af vægkontakten, når den ikke er i brug samt inden montering/afmontering af dele og inden rengøring. Tag fat i stikket, og træk ledningen ud af vægkontakten. Træk aldrig i strømledningen.

Strømledningen må ikke hænge ud over bordkanten eller køkkenbordet.

Strømledningen må ikke berøre varme overflader, f.eks. et komfur. Den må ikke blive sammenfiltret, og der må ikke komme knuder i.

Undersøg ledning, stikkontakt og selve juiceren regelmæssigt for eventuel beskadigelse.

For at beskytte mod brand, elektrisk stød og personskade må juiceren, motorenheden, ledninger eller stik

ikke komme nedsænkes i vand eller andre væsker.

Juiceren må ikke bruges, hvis den roterende si er beskadiget.

Juiceren skal altid holdes rengjort. Se afsnittet om pleje og rengøring for yderligere oplysninger.

### ADVARSEL!

Der kan opstå vibrationer under den normale drift.

Hvis der opstår overdreven vibration, skal du stoppe med at bruge juiceren og kontakte kundeservice.

Ud over den almindelige rengøring skal al vedligeholdelse udføres af en autoriseret elektriker. Prøv ikke selv på at reparere eller servicere juiceren. Kontakt kundeservice for at få hjælp på [www.nutribullet.com](http://www.nutribullet.com)

# ! Gem disse instruktioner!

## KUN TIL HUSHOLDNINGSBRUG

# Indhold



MOTORENHEDEN  
PÅ 800 W MED  
LÅSEHÅNDTAG

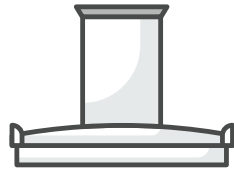

LÅG TIL BEHOLDER TIL  
FRUGTKØD MED 76 MM  
PÅFYLDNINGSRØR



SKUBBER

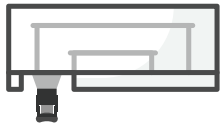

BEHOLDER TIL  
FRUGTKØD PÅ 1,5 L  
MED DRYPFRI TUD



SI AF RUSTFRIT STÅL



JUICEKANDE TIL 800 ML



LÅG TIL JUICEKANDE MED  
SKUMSEPARATOR



RENGØRINGSBØRSTE

# Monteringsvejledning

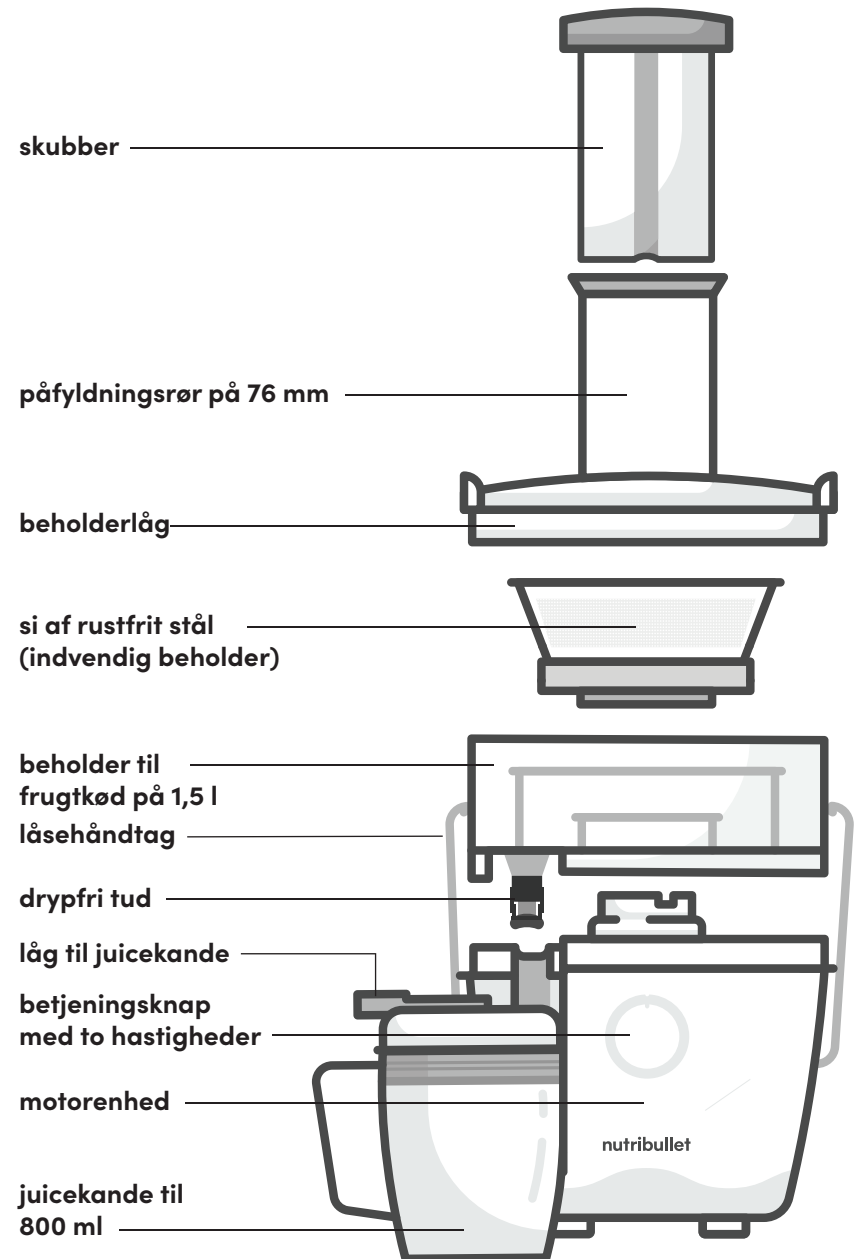

# Montering

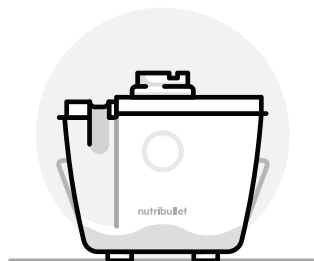

- 1 Anbring **motorenheden** på et køkkenbord, der er tørt og plant. Sørg for at betjeningsknappen er i slukket position "OFF", og at ledningen er sat i enheden.

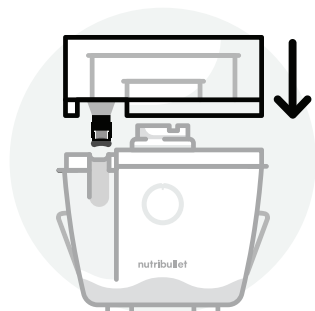

- 2 Anbring **beholderen til frugtkød** oven på motorenheden. Juster **beholderen til frugtkød** med motorenheden, så tuden er justeret med den nuprede side af motorenheden.

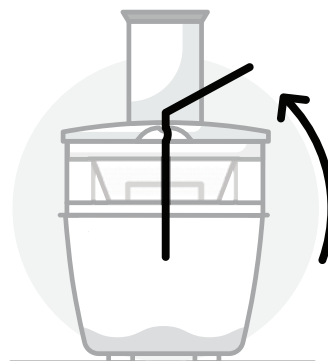

- 3 Juster **sien** med motordrivenheden, og skub den ned, indtil du hører et klik. Håndter **sien** ved at gribe fat i den øverste kant, og pas på ikke at røre de skarpe tænder nederst på **sien**. Sørg for, at **sien** sidder korrekt fast inden i beholderen til frugtkød.

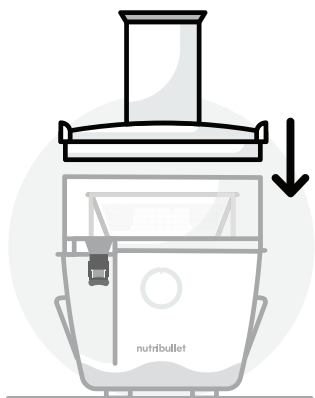

- 4 Anbring **beholderlåget** hen over sien og beholderen til frugtkød. De små gribehåndtag på **beholderlåget** skal være justeret med de små gribehåndtag på siderne af beholderen til frugtkød.



- 5 Løft **låsehåndtaget**, og skub det ind i de små gribehåndtag på hver side af beholderlåget. **Låsehåndtaget** skal være i lodret position og fastlåst.

**BEMÆRK:** Hvis **låsehåndtaget** ikke sidder korrekt fast, starter juiceren ikke.

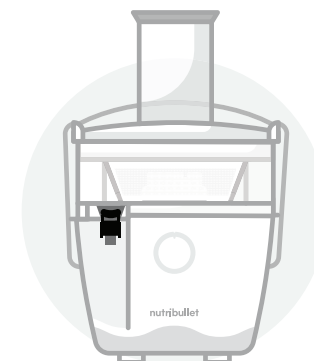

- 6 Sving låget til den **drypfrie tud** lodret opad, så det ikke længere dækker juicerens tud.

- 7 Anbring **låget til juicekanden** oven på juicekanden, og åbn låget, der lukkes med lås.



- 8 Vip **juicekanden**, og anbring den under tuden. Juster tuden med hullet i **låget til juicekanden**, og ret op på **juicekanden**. Nu passer den perfekt i tuden og holder den på plads.

# Brugsanvisning



- 1** Tag alle ingredienserne, og skyl dem. Klargør ingredienserne ved at skære eller skrælle dem og fjerne skorper, stængler eller sten og frø.



- 2** Når du har samlet juiceren, skal du sætte ledningen i en kontakt. Brug **betjeningsknappen med to hastigheder** for at vælge en hastighed, så du kan begynde at presse saft. Du kan skifte mellem hastigheder som ønsket, afhængigt af det, du vil presse. (Se oversigten på side 14 for at se de anbefalede hastigheder til de forskellige typer frugt og grønt).

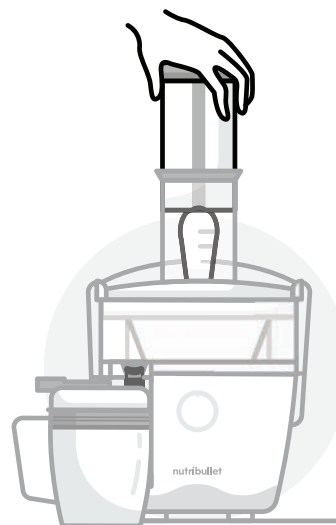

- 3** Mens motoren kører, begynder du at hælde alle ingredienser forsigtigt i påfyldningsrøret ved hjælp af **skubberen**.

**BEMÆRK:** Brug ikke for mange kræfter, og udfør ikke processen for hurtigt, når du skubber maden ned med **skubberen**, da det ikke vil give det maksimale saftudbytte.

- ADVARSEL:** Brug aldrig hænderne/fingrene eller andre redskaber til at skubbe maden ned i påfyldningsrøret og ned i sien. Du må kun bruge **skubberen** til at skubbe ingredienserne ned med.

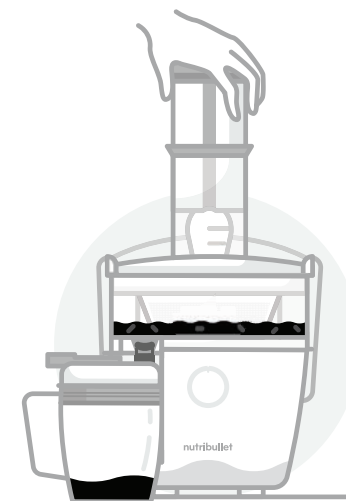

- 4** Nu kommer der juice ud af tuden og ned i **kanden**, mens frugtkødet separeres og gemmes i **beholderen til frugtkødet**.



- 5** Når **beholderen til frugtkød** er helt fyldt, skal den tømmes, inden du fortsætter med at presse saft. Se vejledningen for afmontering.



- 6** Husk altid at sætte **betjeningsknappen med to hastigheder** på "**OFF**", og vent, indtil **sien** stopper med at køre rundt, inden du fjerner **juicekanden** fra tuden. Tag aldrig ledningen ud efter brug.



- 7** Fjern **juicekanden** fra tuden. Du kan lukke **låget til juicekanden** og gemme saften i **juicekanden**, hvis du vil.

**BEMÆRK:** For at gøre dette skal du først vippe **juicekanden** lidt fremad, så lågets store hul er lidt adskilt fra tuden, og derefter kan du skubbe kanden ud. Dette er det omvendte af, hvad du gjorde under monteringen.

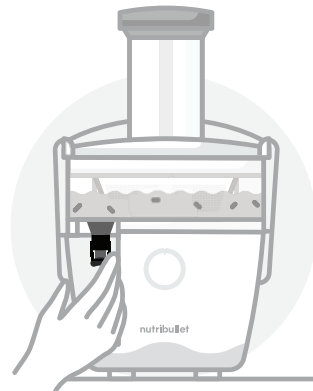

- 8** Fjern straks låget til den **drypfrie tud** nedad over tuden for at undgå resterende dryp på enheden eller på fladen under juiceren.

**TIP:** Vi anbefaler, at du bruger venstre hånd til at trække **juicekanden** ud, mens du bruger højre hånd til at vippe låget til den **drypfrie tud** ned over tudens åbning.

# Betjeningsknap

## BETJENINGSKNAP MED TO HASTIGHEDER OG INDSTILLINGER FOR SAFTPRESNING

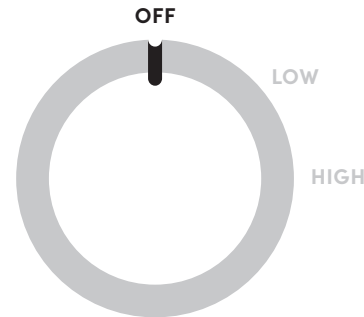

**OFF:**  
Strømmen er slukket (**OFF**), og juiceren kører ikke.

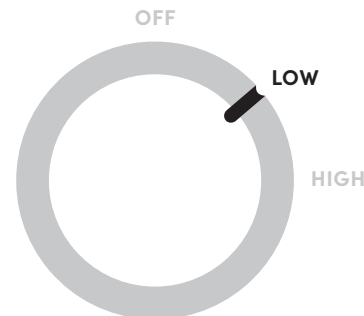

**LOW:**  
Bedst til saftpresning af bløde frugter og grøntsager.

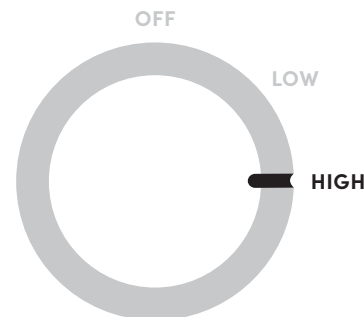

**HIGH:**  
Bedst til hårde grøntsager, f.eks. gulerødder, rødbeder og rodfrugter.

# Tips til saftpresning

## VEJLEDNING TIL VALG AF HASTIGHEDER

INGREDIENSER	HASTIGHEDER	ÅRSTIDER
Æble	High	Hele året
Rødbede og rodfrugter	High	Sommer/efterår/vinter
Blåbær	High	Sommer
Broccoli	High	Efterår/forår
Rosenkål	High	Efterår/vinter
Kål	Low	Efterår/vinter/forår
Gulerødder	High	Hele året
Blomkål	High	Efterår
Selleri	High	Hele året
Agurk	Low	Sommer
Fennikel	High	Hele året
Ingefær	High	Efterår
Druer	Low	Efterår
Grapefrugt	Low	Vinter
Grønkål	High	Efterår/vinter/forår
Kiwi	Low	Efterår/vinter/forår
Citron	Low	Hele året
Lime	Low	Hele året
Melon (alle typer)	Low	Sommer
Appelsin	High	Vinter
Fersken	Low	Sommer
Pære	High	Efterår/vinter
Ananas	High	Efterår/vinter/forår
Blomme	High	Sommer
Hindbær	Low	Sommer/efterår
Spinat	Low	Efterår/forår
Sød kartoffel (rå)	High	Efterår/vinter
Tomat	Low	Sommer

## VITAMINER/NÆRINGSSTOFFER

Kilde til quercetin
Fremragende kilde til folinsyre
God kilde til C-vitamin
Højt indhold af C-vitamin, højt indhold af folinsyre, god kilde til kalium
Højt indhold af C-vitamin, god kilde til folinsyre
Højt indhold af C-vitamin
Fremragende kilde til A-vitamin, god kilde til C-vitamin
Højt indhold af C-vitamin, god kilde til folinsyre
God kilde til C-vitamin, god kilde til A-vitamin
God kilde til C-vitamin
God kilde til C-vitamin og kalium
Indeholder C-vitamin, magnesium og kalium
God kilde til K-vitamin
Højt indhold af A-vitamin, højt indhold af C-vitamin
Fremragende kilde til A- og C-vitamin, god kilde til calcium og kalium
Højt indhold af C-vitamin, god kilde til kalium og E-vitamin
Højt indhold af C-vitamin
Højt indhold af C-vitamin
Højt indhold af A-vitamin, højt indhold af C-vitamin
Højt indhold af C-vitamin
God kilde til C-vitamin
God kilde til C-vitamin
Højt indhold af C-vitamin
God kilde til C-vitamin
Højt indhold af C-vitamin
Højt indhold af A-vitamin, C-vitamin, jern og folinsyre, god kilde til magnesium
Fyldt med kalium og højt indhold af A- og C-vitamin
Højt indhold af A- og C-vitamin, fyldt med kalium

## SÅDAN KLARGØRES INGREDIENSER

### Klargør frugt og grøntsager, inden de hældes i juiceren:

- Vask ingredienserne godt af (under lunkent vand, rindende vand eller med æbleeddike).
- Skræl evt., og hak ingredienserne i passende størrelse, så de passer i påfyldningsrøret, uden at du skal bruge unødige kræfter, ved hjælp af **skubberen**.
- Fjern frugtskallen fra alle citrusfrugter inden saftpresning.
- Fjern store kerner og frø fra frugt med sten inden saftpresning.

## PÅFYLDNINGSRØR

- Anbring aldrig hånden eller fingrene ned i påfyldningsrøret, når det er påsat apparatet.
- Start altid juiceren, inden du tilsætter ingredienser i påfyldningsrøret. Juiceren skal køre, når der kommer ingredienser i.
- Påfyldningsrøret må aldrig overbelastes. Man skal tilsætte frugt og grønt efterhånden, så juiceren kan følge med.
- Du må kun bruge den medfølgende **skubber** til at skubbe ingredienser ned i påfyldningsrøret. Brug aldrig hænderne, redskaber eller andre apparater.
- Brug aldrig for mange kræfter til at skubbe ingredienser ned i påfyldningsrøret.
- Når du presser saft, skal du sørge for, at alle ingredienser er gået ned igennem påfyldningsrøret og i **sien**, inden du tilsætter flere ingredienser.
- Hvis der sætter sig noget fast i påfyldningsrøret, skal du bruge **skubberen** for at skubbe det ned ad påfyldningsrøret og i **sien**.

## BRUG AF BÅDE JUICE OG FRUGTKØD

I stedet for at smide overskydende frugtkød på komposten eller smide det ud efter saftpresningen, kan du bruge frugtkødet på anden vis. Se vores **opskriftsguide** for at få sjove tips til, hvad du kan gøre med frugtkødet. Hvis du bruger disse kreative ideer, kan du få stor glæde af frugtkødet på en masse skønne (og sunde) måder.

- Hvad enten du er til det søde, salte eller krydrede, kan du bruge frugtkødet for at tilberede nogle smagfulde snacks eller andet!
- Frisk juice skal drikkes, og frugtkød skal spises inden for 48 timer efter saftpresningen for at opnå den bedste smag.

## FØDEVARER, DU IKKE MÅ BRUGE

### Ingredienser, der ALDRIG må bruges i denne juicer:

- Fødevarer, der ikke indeholder saft, som kan presses (f.eks. bananer eller avocadoer).
- Frosne frugter eller grøntsager.
- Frugt med sten, som har store kerner eller frø, der ikke er blevet fjernet. Frugt med sten må kun bruges, hvis kerner eller frø er blevet fjernet.

## OVEROPHEDNING

- Hvis motoren overopheder, slukker juiceren automatisk.
- Hvis juiceren holder op med at virke, skal du tage ledningen ud og lade den køle ned i mindst 15 minutter, inden du forsøger at bruge den igen.

# Afmontering



- 1 Sørg for, at enheden er slukket og sat på "OFF", og at ledningen er taget ud.

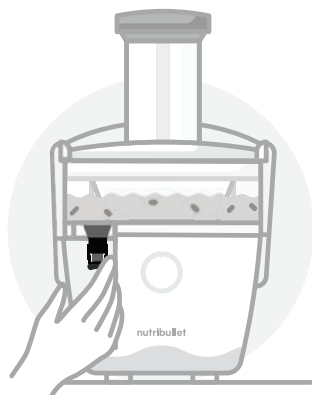

- 2 Fjern kanden fra tuden. For at forhindre dryp skal du bruge dækslet til den **drypfrie tud** for at lukke tuden.

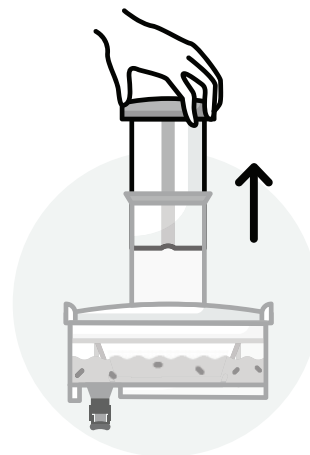

- 5 Fjern **skubberen** ved at løfte den ud af påfyldningsrøret.

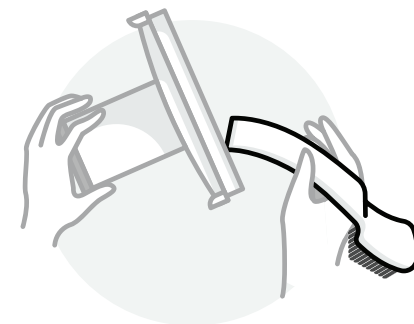

- 6 Løft beholderlåget lodret op og ud af beholderen til frugtkød, og fjern evt. frugtkød fra indersiden af låget. Du kan bruge den flade ende af **rengøringsbørsten** til at skrabe frugtkød af låget.

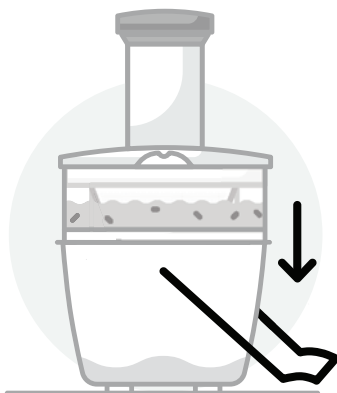

- 3 Frigør låsehåndtaget fra **beholderlåget** ved at trække håndtaget bagud og væk fra gribehåndtagene i hver side af **beholderlåget**. Skub håndtaget ned.

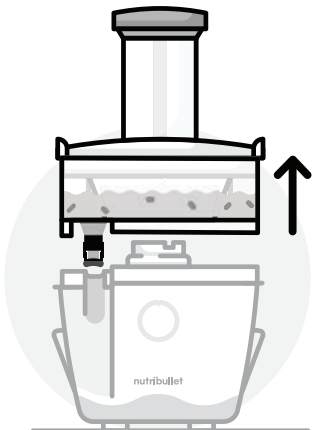

- 4 Fjern **beholderen til frugtkød** fra motorenheden ved at trække den opad sammen med **beholderlåget** og **sien**, og sæt den i vasken.

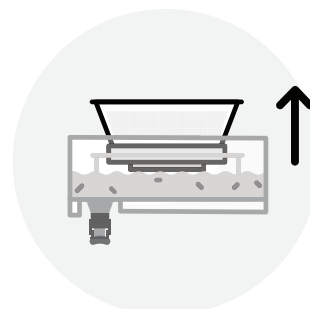

- 7 Løft **sien** forsigtigt lodret op af midten af beholderen til frugtkød. Rengør **sien** med det samme (se plejeanvisningerne).

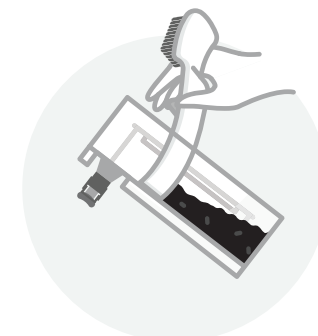

- 8 Tøm **beholderen til frugtkød**. Brug den flade ende af **rengøringsbørsten** til at skrabe frugtkød ud. Det er meget nemt. Læg den til side til de næste opskrifter eller til kompostering. Du kan også tømme frugtkødet ud i grøntaffaldet eller i kompostbunken.

# Pleje og vedligeholdelse

Følg anvisningerne om rengøring nedenfor før den første anvendelse og efter hver brug.

Rengøring af nutribullet Juicer™ er hurtig og nem. Alle komponenter, undtagen skubberen og motorenheden, kan sættes i opvaskemaskine. Læs mere for at få rengøringstips og bedste praksis.

- 1 Sørg altid for, at ledningen er taget ud af motorenheden, før du begynder på montering, afmontering eller rengøring af enheden eller sætter den til opbevaring.
- 2 Når du har tømt beholderen til frugtkødet, skal du skylle alle dele af under rindende vand.
- 3 Brug rengøringsbørsten til at skrubbe sien ren under rindende vand. Husk at rengøre sien grundigt, hver gang du presser saft, da mineraler fra frugt og grøntsager kan føre til en ophobning i sien, som kan påvirke den maksimale saftpresning.

 **ADVARSEL:** Pas altid på, når du rengør sien, da den indeholder skarpe knive/tænder på den flade del af skiven.

**TIP:** Rengør altid sien med rengøringsbørsten så hurtigt som muligt efter saftpresningen. Hvis resterne får lov til at sidde, tørrer frugtkødet ud på sien, og det bliver sværere at skrubbe de tilstoppede huller. Hvis dette sker, skal du lægge sien i varmt vand i 30 minutter.

- 4 Alle Juicer-komponenter, undtagen motorenheden, kan sættes i opvaskemaskine. Du kan også vaske dem op i lunken vand tilsat opvaskemiddel.

**TIP:** Brug ikke steriliseringscyklussen på opvaskemaskinen til at rengøre juiceren, da det kan medføre, at delene ændrer form.

- 5 Tør motorenheden af med en ren, fugtig klud.

 **ADVARSEL:** Motorenheden må ikke nedsænkes i vand eller andre væsker.

**Vejledning til rengøring af tilbehøret til din nutribullet Juicer™ :**

- **Glasflasker** og låg kan sættes i opvaskemaskinen.
- **Frysebakker** og låg kan sættes i opvaskemaskinen.

# Opbevaringstilbehør til juice

Sammen med din Juicer får du fantastisk opbevaringstilbehør: en juicekande, to opbevaringsflasker og to frysebakker.

Med opbevaringstilbehøret har du tre muligheder for at opbevare juice:

- 1 **I KANDEN:**  
Juicekanden rummer op til 800 ml. Sørg for at opbevare kanden i lodret position i køleskabet med låget skruet korrekt på, lukket lås og uden at sætte noget oven på låget.
- 2 **I FLASKER:**  
Hver opbevaringsflaske kan rumme op til 350 ml juice, som du kan nyde senere – enten derhjemme, eller når du er på farten. Fyld flaskerne op til ca. 0,6 cm fra kanten, så der er lidt plads til luft i flasken.
- 3 **I BAKKER:**  
Hver frysebakke kan indeholde i alt 470 ml. Hver bakke har otte rum til 60 ml, og den anden bakke har fire rum til 120 ml. Det er en fantastisk måde at opbevare juice på i længere tid. Den kan når som helst optøs, så du får en drikkelig portion. Du kan også bruge bakkerne til at lave frosne juiceshots. (Se vores opskriftsguide for at

få inspirerende opskrifter på frosne juiceshots, som du kan tilsætte i dine yndlingsdrikke eller bare drikke som shots.)

**Drik frisk juice og frugtkød inden for 48 timer efter saftpresningen for at opnå den bedste smag.**

**Der må ikke anbringes noget oven på kandelåget, når kanden opbevares i køleskab.**

**Opbevar resten af delene på et sikkert sted, hvor de ikke bliver beskadiget og ikke selv gør skade, da nogle af delene er skarpe!**

# Fejlfindingsguide

- 1 PROBLEM:** Strømknappen blinker tre gange og forbliver tændt, når jeg vælger en hastighed.  
**LØSNING:** Det betyder, at enheden ikke er samlet korrekt. Sørg for, at **beholderen til frugtkød** sidder korrekt oven på **motorenheden**, og at **låsehåndtaget** er fastlåst korrekt.
- 2 PROBLEM:** Juiceren stopper midt i saftpresningen, og strømknappen blinker.  
**LØSNING:** Sørg for, at **låsehåndtaget** er fastlåst korrekt.
- 3 PROBLEM:** Juiceren stopper midt i saftpresningen, og strømknappen forbliver tændt.  
**LØSNING:** Du har kørt juiceren i mere end 10 minutter ad gangen. Tag ledningen ud af juiceren, og lad den være slukket i 15 minutter, før du fortsætter.
- 4 PROBLEM:** Juiceren er stoppet med at køre, og alle lamper har blinket tre gange.  
**LØSNING:** Juiceren er overophedet. Tag ledningen ud af juiceren, og lad den køle ned i 15 minutter, før du fortsætter.

## DK/ Beskrivelse af mærkninger



DK/ Denne mærkning angiver, at dette produkt ikke må bortskaffes sammen med restaffald i hele EU. For at forhindre skade på miljøet eller mennesker fra en ukontrolleret affaldsdeponering skal man altid genvinde ansvarligt for at fremme en bæredygtig genanvendelse af materielle ressourcer. For returnering af dit brugte apparat skal du bruge sorterings- og genbrugsanlæg eller kontakte forhandleren, som du købte produktet fra. Forhandleren tager imod dette produkt for sikker og miljømæssigt forsvarlig genbrug.



DK/ Dette produkt overholder Europa-Parlamentets og Rådets forordning 1935/2004 om materialer og genstande bestemt til kontakt med fødevarer.

---

## Reserve dele

Gå til vores website på [nutribullet.com](http://nutribullet.com) for at bestille ekstra dele og tilbehør.

**001 (800) 523-5993 | [nutribullet.com](https://nutribullet.com)**

nutribullet® er et registreret varemærke tilhørende CAPBRAN HOLDINGS, LLC  
Copyright © 2020 CAPBRAN HOLDINGS, LLC. Distribueres af CAPITAL BRANDS  
DISTRIBUTION, LLC. LOS ANGELES, CA 90025 USA  
Alle rettigheder forbeholdes. PRODUCERET I KINA

Illustrationer kan afvige fra det aktuelle produkt. Vi stræber os altid efter at forbedre vores produkter, og derfor er de medfølgende specifikationer underlagt ændringer uden forudgående varsel.

**210927\_NBJ93100**

**nutribullet**  
JUICER™



**Bruksanvisning**

# Innehåll

- 03 Viktiga skyddsåtgärder
- 06 Vad som ingår
- 07 Monteringsguide
- 08 Montering och användning
  - 10 Bruksanvisning
  - 13 Kontrollvred
  - 14 Presstips
- 18 Isärtagning
- 20 Bruksanvisning
  - 21 Förvaring
  - 22 Reservdelar

Tack för att du köpte nutribullet Juicer™.

## Viktiga skyddsåtgärder

**Varning! Läs noggrant alla instruktioner för att undvika risk för allvarliga skador innan du använder din nutribullet Juicer™. När du använder en elektrisk apparat ska grundläggande säkerhetsföreskrifter alltid iakttas, bland annat följande viktiga information.**

### PERSONLIG SÄKERHET

#### WARNING!

Denna juicepress har vassa blad och rörliga delar och är **INTE** avsedd för barn utan erfarenhet och kunskap om hur den ska användas på ett säkert sätt. De ska noggrant övervakas och ha grundlig instruktion om en korrekt användning och säker drift.

Håll apparaten och den tillhörande sladden utom räckhåll för barn. Barn får inte leka med apparaten. För att förhindra kvävningsrisk för små barn ska du ta bort och slänga skyddslocket som sitter på juicepressens strömkontakt.

#### UNDVIK KONTAKT MED RÖRLIGA DELAR.

Håll händer, fingrar, hår, kläder samt spatlar och andra redskap borta från apparaten under drift.

Denna apparat är inte avsedd att användas av personer

(inklusive barn) med nedsatt fysisk, sensorisk eller mental förmåga, eller bristande erfarenhet och kunskap, om de inte övervakas eller har fått instruktioner om användningen av apparaten av en person som ansvarar för deras säkerhet.

#### SILEN OCH BLAD ÄR VASSA! HANTERA MYCKET FÖRSIKTIGT!

Vidrör inte de små skärbladen/tänderna på silens botten/bas. Håll fingrarna borta från det vassa bladet i matningsrännan.

Lämna inte apparaten oövervakad när den används.

Hårda frukter och grönsaker belastar motorn för mycket om en låg hastighet väljs.

**Koppla bort apparaten från strömkällan om det finns spill under, runt eller på själva juicepressen. Rengör med en trasa och låt apparaten torka riktigt innan den används.**

Tryck inte in mat i matningsrännan med fingrar

eller redskap. Använd endast den medföljande påskjutaren. Placera inte din hand eller dina fingrar i matningsrännan när den är monterad på juicepressen. Om mat fastnar i matningsrännan använder du den medföljande påskjutaren eller en annan bit frukt eller grönsak för att trycka ner den. Stäng av motorn och se till att alla rörliga delar har stannat innan du demonterar juicepressen för att ta bort resterande fruktkött.

Använd inte denna eller någon annan apparat med en skadad sladd eller kontakt eller efter att apparaten fungerar dåligt, eller har tappats eller skadats på något sätt. En skadad nätsladd måste ersättas av tillverkaren, serviceombudet eller en liknande, kvalificerad person för att undvika fara.

**VAR FÖRSIKTIG:** För att undvika fara på grund av oavsiktlig återställning av termosäkringen får denna apparat inte försörjas via en extern omkopplingsenhet, t.ex. en timer, eller anslutas till en krets som regelbundet slås på och av av elnätet.

Använd inte apparaten om den roterande silen eller skyddslocket är skadat eller har synliga sprickor.

**Se alltid till att juicepressen är avstängd efter varje användning. Innan du tar isär den, se till att silen har slutat rotera och att motorn har stannat helt.**

## PRODUKTSÄKERHET

**Den här juicepressen är endast avsedd för att pressa frukt och grönsaker. Se guiden för att bestämma rätt hastighet för de frukter och grönsaker som du ska pressa. Använd inte frysta frukter eller grönsaker.**

Använd inte juicepressen utan fruktköttbehållaren och dess lock fäst till motorbasen. Se monteringsanvisningar för korrekt placering.

**Ta bort och släng alla förpackningsmaterial och reklametiketter innan du använder juicepressen för första gången.**

**Se till att ytan där apparaten används är stabil, jämn, ren och torr.**

**Ta bort skalet från alla citrusfrukter innan de pressas.**

Pressa inte kärnfrukter om inte kärnor eller frön har avlägsnats.

Kontrollera alltid att fruktköttbehållarens lock sitter fast ordentligt på plats (med låshandtag) innan motorn sätts på. Lossa inte klämmorna (låshandtag) när juicepressen fungerar.

När du använder den här juicepressen ska du se till att det finns tillräckligt med utrymme runt och under den för att få en bra luftcirkulation.

Användning av tillbehör som inte rekommenderas eller säljs av nutribullet® kan orsaka brand, elektrisk stöt eller skada. Juicepressen är endast avsedd för hushållsbruk. Använd inte denna juicepress för något annat än vad den är avsedd för. Använd inte i fordon eller båtar i rörelse. Använd inte utomhus. En felaktig användning kan orsaka skada.

Apparaten stängs av om ingen hastighet har valts inom 10 minuter.

Om motorn stannar av någon anledning ska du dra ur kontakten och låta den svalna i minst 15 minuter.

Stäng **AV** juicepressen och dra sedan ur kontakten när den inte används, innan du monterar eller demonterar delar och innan du rengör den. För att dra ut kontakten, ta tag i kontakten och dra ut den ur uttaget. Dra aldrig i sladden.

Låt inte nätsladden hänga över kanten på ett bord eller en bänkskiva.

Låt inte nätsladden komma i kontakt med heta ytor, t.ex. en spis, och låt den inte trassla ihop sig eller knyts ihop.

Kontrollera regelbundet nätsladden, kontakten och själva juicepressen avseende eventuella skador.

För att skydda mot brand, elektriska stötar och personsador får du inte lägga juicepressen, motorbasen, sladden eller kontakten i vatten eller någon annan vätska.

Använd inte juicepressen om den roterande silen är skadad.

Håll juicepressen ren. Se avsnittet om skötsel och rengöring för ytterligare information.

### VARNING!

Vibrationer kan förekomma under normal drift.

Om extrema vibrationer uppstår ska du avbryta användningen och ring kundtjänsten.

Allt underhåll utöver rengöringen ska göras av en auktoriserad elektriker. Försök inte att reparera eller serva juicepressen. Kontakta kundtjänsten för hjälp genom att besöka [www.nutribullet.com](http://www.nutribullet.com)

# ! Spara dessa instruktioner!

## ENDAST FÖR HUSHÅLLSBRUK

# Vad som ingår



800 WATT MOTORBAS  
MED LÅSHANDTAG

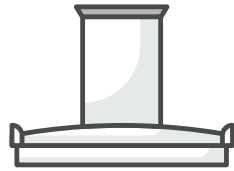

LOCK FÖR FRUKTKÖTT-  
BEHÅLLARE MED 76 MM  
MATNINGSRÄNNA



PÅSKJUTARE

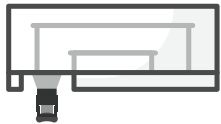

1,5 LITERS FRUKTKÖTT-  
BEHÅLLARE MED  
DROPPSÄKER PIP



ROSTFRI SIL



800 ML JUICEKANNA



JUICEKANNANS LOCK MED  
FRÄMRE SEPARATOR



RENGÖRINGSBORSTE

# Monteringsguide

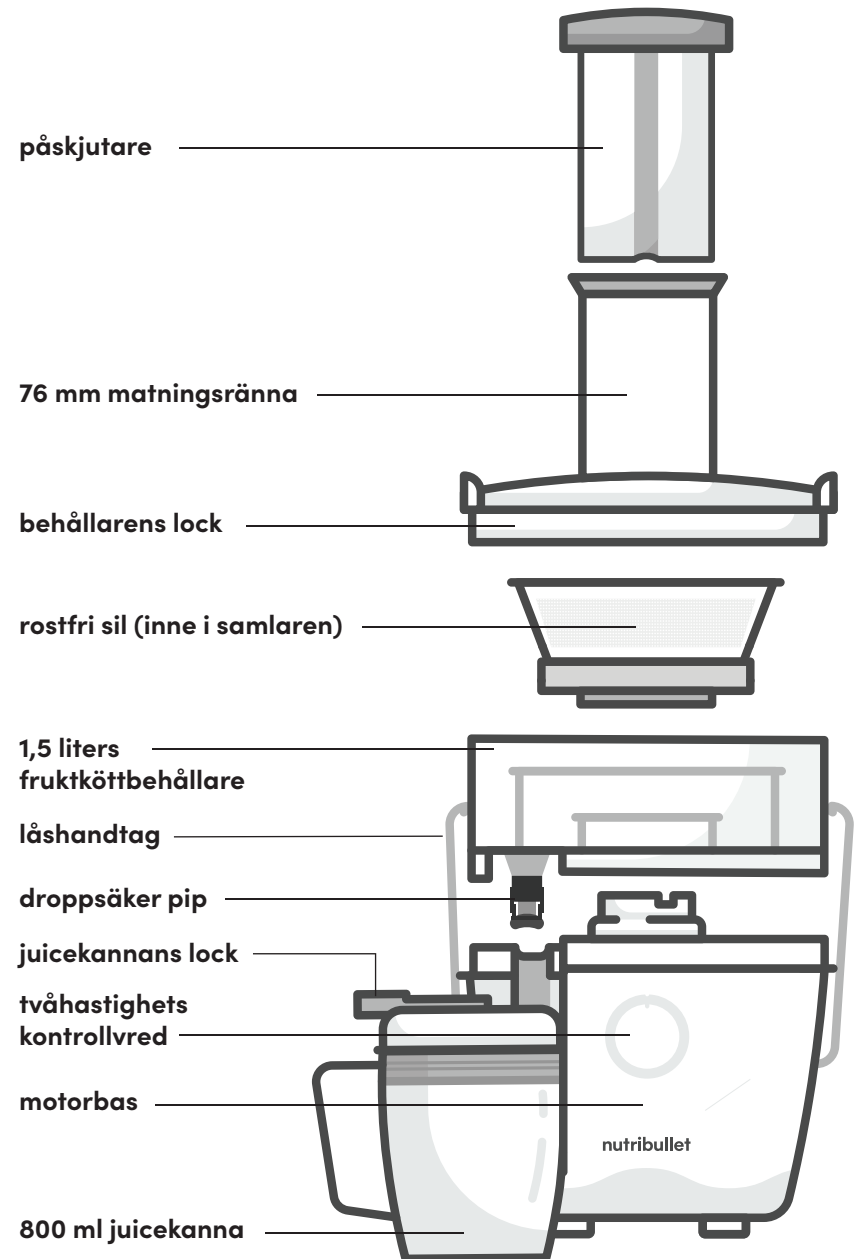

# Montering



- 1 Placera **motorbasen** på en torr och jämn bänkskiva. Se till att visaren står i läget "OFF" och att enheten är fränkopplad.

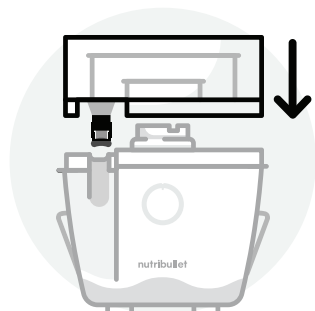

- 2 Ställ **fruktköttbehållaren** på motorbasen. Anpassa **fruktköttbehållaren** med motorbasen så att pipen är inriktad med motorbasens inbuktade sida.

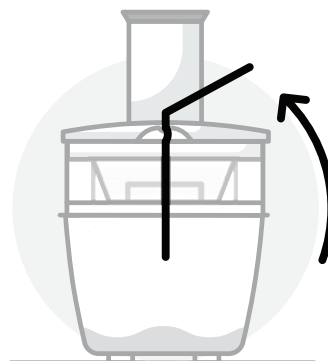

- 5 Lyft **låshandtaget** och flytta det in i "öronen" på varje sida av fruktköttbehållarens lock. **Låshandtaget** ska sitta i vertikalt läge och låsas på plats.

**Obs:** om **låshandtaget** inte sitter säkert på plats slås juicepressen inte på.

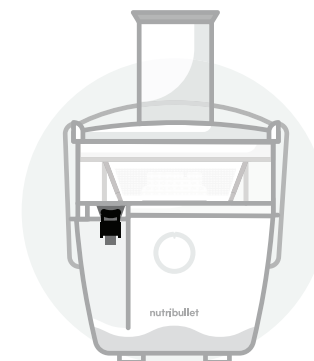

- 6 Sväng locket till den **droppsäkra pipen** upp vertikalt så att det inte längre täcker pipen.

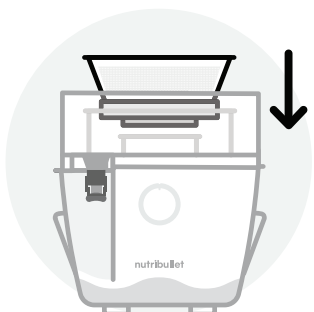

- 3 Anpassa **silen** med motorns koppling och tryck ner tills den klickar på plats. Hantera **silen** genom att gripa tag i de övre kanterna och se till att inte vidröra de vassa tänderna på **silens** botten. Se till att **silen** sitter riktigt och säkert på plats inne i fruktköttbehållaren.

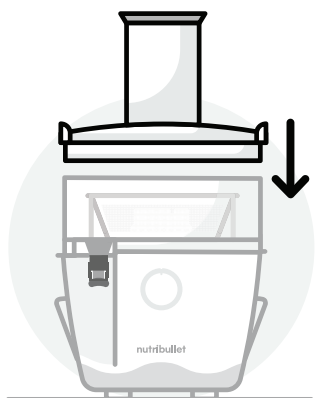

- 4 Placera **fruktköttbehållarens lock** över silen och fruktköttbehållaren. "Öronen" på sidan av **fruktköttbehållarens lock** ska anpassas med "öronen" på fruktköttbehållarens sidor.



- 7 Placera **juicekannans lock** ovanpå juicekannan och öppna låslockets spärr.



- 8 Luta **juicekannan** lätt och ställ den under juicepipen. Anpassa pipen med hålet i **juicekannans lock** och ställ **juicekannan** jämnt. Den kommer att sitta bra i pipen för att hålla den på plats.

# Bruksanvisning



- 1 Plocka fram alla ingredienser och tvätta dem. Förbered ingredienserna som ska pressas genom att skära, skala eller ta bort skal, stjälkar eller kärnor och frön.



- 2 Koppla nätsladden till vägguttaget när juicepressen har monterats. Använd det **tvåhastighets kontrollvredet** för att välja en hastighet för att starta pressningen. Du kan växla mellan hastigheterna när du vill beroende på typen av produkt. (Se diagrammet på sidan 14 för rekommenderade hastigheter för olika typer av produkter).

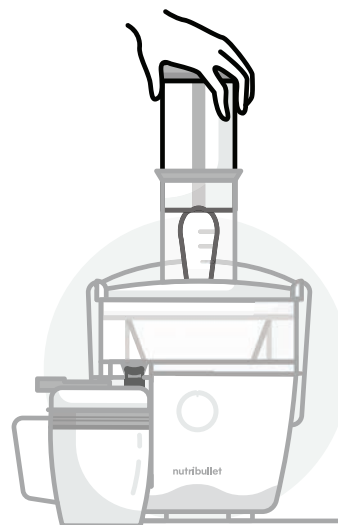

- 3 Medan motorn är igång börjar du försiktigt leda ingredienserna in i matningsrännan med hjälp av **påskjutaren**.

**Obs!** Tryck inte maten för kraftigt med **påskjutaren** eller överdriv hastigheten eftersom det inte ger maximalt pressresultat.

- ! VARNING:** Använd aldrig händer/fingrar eller andra redskap för att trycka maten i matningsrännan och in i silen. Endast **påskjutaren** ska användas för att trycka ner ingredienser.

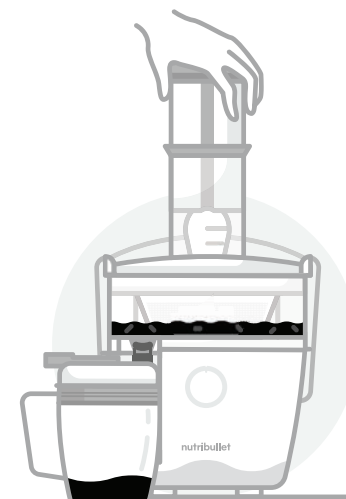

- 4 Saften börjar rinna ut ur pipen och in i **juicekannan** medan fruktkött separeras och läggs i **fruktköttbehållaren**.



- 5** När **fruktköttbehållaren** är riktigt full måste den tömmas innan du fortsätter att pressa. Se instruktionerna för isärtagning.



- 6** Se alltid till att vrida det **tvåhastighets kontrollvredet** till läget "**OFF**" och vänta tills **silen** slutarr att rotera innan du tar bort **juicekannan** under pipen. Koppla från apparaten efter varje användning.



- 7** Avlägsna **juicekannan** under pipen. Du kan stänga **juicekannans lock** och förvara juice i **juicekannan** om du vill.

**Obs!** För att göra detta måste du först hålla **juicekannan** framåt något lutad, så att lockets stora hål har en viss distans till pipen och sedan kan du skjuta ut kannan. Du tillvägagår i motsatt ordning till monteringen.

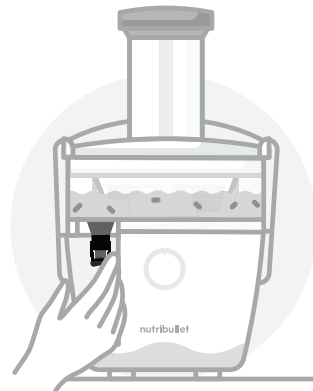

- 8** Flytta genast den **droppsäkra pipen** nedåt över pipen för att undvika eventuella droppar på apparaten eller på ytan under juicepressen.

**TIPS:** Vi rekommenderar att du använder vänster hand för att avlägsna **juicekannan** medan du svänger den **droppsäkra pipens** lock nedåt och över pipens.

# Kontrollvred

## TVÅHASTIGHETS KONTROLLVRED OCH PRESSINSTÄLLNINGAR

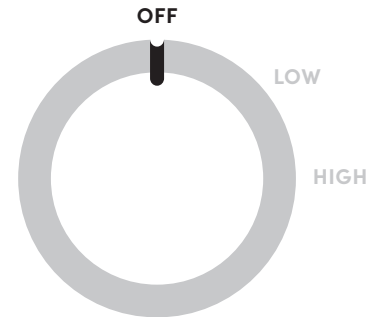

**OFF:**  
Strömmen är **AV** och juicepressen är inte igång.

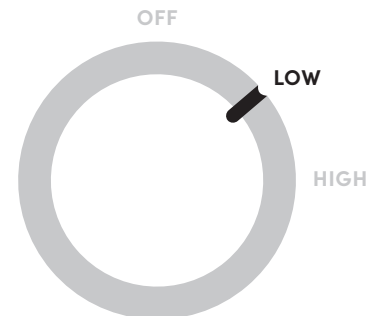

**LÅG:**  
Bäst för att pressa mjuka frukter och grönsaker.

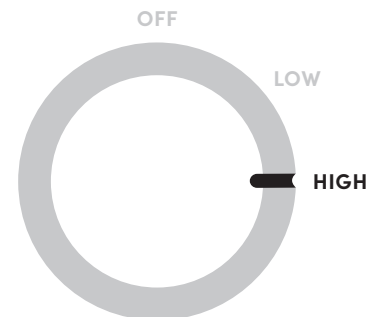

**HÖG:**  
Bäst för hårdare produkter som morötter och betor.

# Presstips

## GUIDE FÖR VAL AV PRESSHASTIGHET

INGREDIENSER	HASTIGHETER	SÄSONGER
Äpple	Hög	Hela året
Betor	Hög	Sommar/höst/vinter
Blåbär	Hög	Sommar
Broccoli	Hög	Höst/vår
Brysselkål	Hög	Höst/vinter
Kål	Låg	Höst/vinter/vår
Morötter	Hög	Hela året
Blomkål	Hög	Höst
Selleri	Hög	Hela året
Gurka	Låg	Sommar
Fänkål	Hög	Hela året
Ingefära	Hög	Höst
Druvor	Låg	Höst
Grapefrukt	Låg	Vinter
Grönkål	Hög	Höst/vinter/vår
Kiwi	Låg	Höst/vinter/vår
Citron	Låg	Hela året
Lime	Låg	Hela året
Meloner (alla)	Låg	Sommar
Apelsin	Hög	Vinter
Persikor	Låg	Sommar
Päron	Hög	Höst/vinter
Ananas	Hög	Höst/vinter/vår
Plommon	Hög	Sommar
Hallon	Låg	Sommar/höst
Spenat	Låg	Höst/vår
Sötpotatis (rå)	Hög	Höst/vinter
Tomater	Låg	Sommar

## VITAMINER/NÄRINGSÄMNE

quercetinkälla
utmärkt folatkälla
bra C-vitaminkälla
hög halt C-vitamin och folat, bra kaliumkälla
hög halt C-vitamin och bra folatkälla
hög halt C-vitamin
utmärkt A-vitaminkälla, bra C-vitaminkälla
hög halt C-vitamin och bra folatkälla
bra A-vitaminkälla, bra C-vitaminkälla
bra C-vitaminkälla
bra C-vitamin- och kaliumkälla
innehåller C-vitamin, magnesium och kalium
bra K-vitaminkälla
hög halt A-vitamin, hög halt C-vitamin
utmärkt A-vitamin- och C-vitaminkälla, bra kalcium- och kaliumkälla
hög halt C-vitamin och bra kalium- och E-vitaminkälla
hög halt C-vitamin
hög halt C-vitamin
hög halt A-vitamin, hög halt C-vitamin
hög halt C-vitamin
bra C-vitaminkälla
bra C-vitaminkälla
hög halt C-vitamin
bra C-vitaminkälla
hög halt C-vitamin
hög halt A- och C-vitamin, järn och folat, bra magnesiumkälla
bra kaliumkälla, hög halt A- och C-vitamin
hög halt A-vitamin, hög halt C-vitamin, bra kaliumkälla

## KORREKT BEREDNING AV PRODUKTER

### Förbered frukt och grönsaker innan du lägger dem i juicepressen:

- Rengör ingredienserna ordentligt (skölj med ljummet vatten, grönsakstvätt och äppelcidervinäger).
- Skala eller ta bort skalet vid behov, och hacka livsmedlen till rätt storlek – precis tillräckligt små så att de enkelt kan föras in i matningsrännan, utan att du behöver trycka ner bitarna med **påskjutaren**.
- Ta bort skalet från alla citrusfrukter innan de pressas.
- Ta bort stora kärnor och frön från kärnfrukter innan du pressar juice.

## MATNINGSRÄNNA

- Placera aldrig en hand eller fingrar i matningsrännan när den är monterad på apparaten.
- Starta alltid juicepressen innan du lägger mat i matningsrännan. Juicepressen måste vara på när ingredienserna tillförs.
- Överbelasta inte matningsrännan. Ingredienserna ska tillföras stegvis i en takt som juicepressen kan garantera.
- Använd endast den **påskjutare** som medföljer för att skjuta maten i matningsrännan. Använd aldrig fingrar, redskap eller andra apparater.
- Använd aldrig överdriven kraft för att trycka in föremål i matningsrännan.
- När du gör juice, se till att alla produkter har gått genom matningsrännan och in i **silen** innan du tillsätter mer.
- Om mat fastnar i matningsrännan ska du använda **påskjutaren** för att flytta den ner genom rännan och in i **silen**.

## DRICKA JUICEN OCH ÄTA FRUKTKÖTTET

Istället för att kompostera eller slänga fruktköttet som blir över efter pressningen kan du välja att äta det. Se vår **receptguide** för några roliga tips på vad du kan göra med fruktköttet. Genom att använda dessa kreativa idéer kan du njuta av fruktköttet på en mängd olika läckra (och hälsosamma) sätt.

- Oavsett om du föredrar sött eller salt kan du använda fruktköttet för att skapa läckra godsaker!
- För bästa smak, drick färsk juice och fruktkött inom 48 timmar efter pressningen.

## MAT SOM INTE KAN ANVÄNDAS

### Mat som ALDRIG ska användas i juicepressen:

- Mat som inte har någon saft att pressa ut (t.ex. bananer eller avokado).
- Frysta frukter eller grönsaker.
- Kärnfrukter med stora kärnor eller frön som inte har tagits bort. Kärnfrukter kan endast användas om frön eller kärnor har tagits bort.

## ÖVERHETTNING

- Om motorn överhettas kommer juicepressen att stängas av.
- Om juicepressen slutar att fungera, dra ut kontakten och låt den svalna i minst 15 minuter innan du försöker använda den igen.

# Isärtagning



- 1 Se till att apparaten är avstängd, står i läget "OFF" och är fränkopplad.

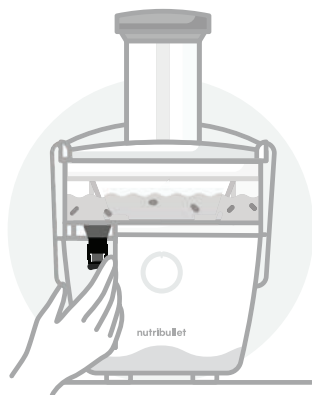

- 2 Avlägsna kannan under pipen. För att förhindra droppar ska du använda locket till den **droppsäkra pipen** för att stänga juicepipen.

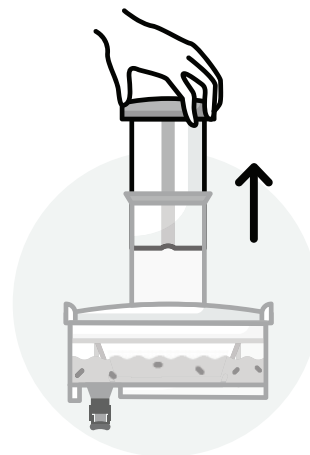

- 5 Avlägsna **påskjutaren** genom att lyfta den från matningsrännan.

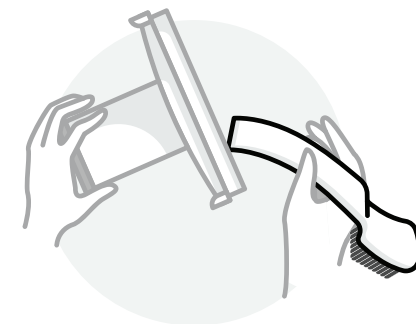

- 6 Avlägsna behållarens lock vertikalt från fruktköttbehållaren och ta bort fruktkött som finns på locket. Du kan använda den platta änden av **borsten** för att skrapa bort fruktkött från locket.

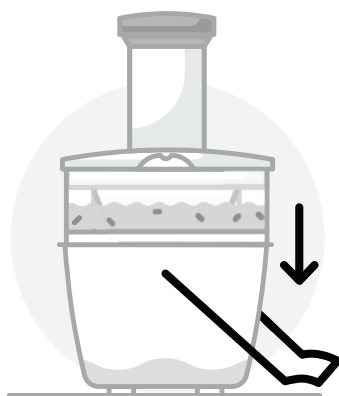

- 3 Lås upp **låshandtaget** från **fruktköttbehållaren** genom att dra handtaget bakåt ut ur "öronen" på vardera sidan av **fruktköttbehållaren**. Tryck ner handtaget.

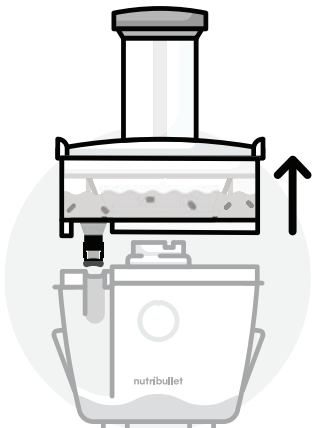

- 4 Avlägsna **fruktköttbehållaren** från motorbasen genom att dra den uppåt med **behållarens lock** och **sil** fortfarande på plats och lägg den direkt i diskhon.

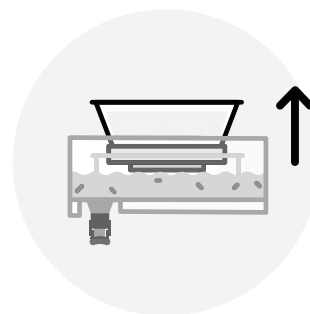

- 7 Lyft försiktigt  **silen** vertikalt från mitten av fruktköttbehållaren. Rengör  **silen** omedelbart (se skötselanvisningar).

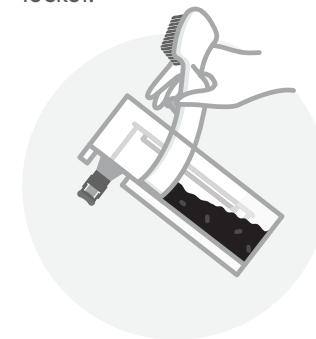

- 8 Töm **fruktköttbehållaren**. Använd den platta änden av **rengöringsborsten** för att lätt skrapa bort fruktköttet och spara för andra recept eller för att kompostera. Du kan även kasta fruktköttet i soptunnan eller komposten.

# Skötsel och underhåll

Följ nedanstående rengöringsinstruktioner före första användningen och efter varje användning.

Det går snabbt och enkelt att rengöra nutribullet Juicer™.

Alla komponenter utom påskjutaren och motorbasen är diskmaskinssäkra. Läs vidare för att få tips och bästa metoder för rengöring.

- 1 Se alltid till att **motorbasen** är urkopplad innan enheten monteras, demonteras, rengörs eller förvaras.
- 2 Skölj alla delar under rinnande vatten när **fruktköttbehållaren** är tömd.
- 3 Använd **rengöringsborsten** för att skrubba **silen** under rinnande vatten. Se till att rengöra **silen** ordentligt varje gång du gör juice, eftersom mineraler från frukt och grönsaker kan orsaka beläggningar i **silen**, vilket kan hindra maximalt pressresultat.

 **WARNING:** Var alltid försiktig när du rengör **silen** eftersom den innehåller vassa bladtänder på den platta skivdelen.

**TIPS:** Rengör alltid **silen** så snart som möjligt efter pressning med hjälp av **rengöringsborsten**. Om du låter det sitta kvar torkar fruktköttet på **silen** och det blir svårare att skrubba igensatta hål. Om detta händer ska du se till att **silen** får ligga i varmt vatten i 30 minuter.

- 4 Alla komponenter utom **motorbasen** är diskmaskinssäkra. Du kan också tvätta för hand med varmt tvålsvatten.
- 5 Torka av **motorbasen** med en ren, fuktig trasa.

**TIPS:** Använd inte steriliseringscykeln i diskmaskinen för att rengöra juicepressen eftersom det kan leda till att delar deformerar.

 **WARNING:** Lägg aldrig **motorbasen** i vatten eller annan vätska.

**Rengöringsinstruktioner för förvaringstillbehör för din nutribullet Juicer™:**

- **Förvaringsflaskor i glas** och lock är diskmaskinssäkra.
- **Frysbrickor** och lock är diskmaskinssäkra.

# Förvaring av juice och enheten

Med din Juicer följer några fantastiska förvaringstillbehör: en juicekanna, två juiceflaskor och två frysbrickor.

**Förvaringstillbehören ger dig tre tillval för förvaring av juice:**

- 1 **I KANNAN:**  
**Juicekannen** har en kapacitet på 800 ml. Se till att förvara kannan upprätt i ditt kylskåp, med locket ordentligt förseglat, spärren stängd och ingenting ovanpå locket.
- 2 **I FLASKOR:**  
Använd varje **förvaringsflaska** för att förvara upp till 350 ml juice, så att du kan njuta av den senare – antingen hemma eller när du är ute. Fyll flaskorna så att det finns ungefär 0,6 cm utrymme överst, så att det finns lagom mycket luft i flaskan.

- 3 **I BRICKORNA:**  
Varje **frysbricka** har en kapacitet på totalt 470 ml: den ena behållaren har åtta 60 ml fack och den andra brickan har fyra 120 ml fack. De är ett utmärkt sätt att förvara juice längre tid, och sedan tina upp den när som helst för att få en full drickbar portion.

Eller använd brickorna för att göra frysta juiceportioner (se vår **receptguide** för några inspirerande recept på frysta juiceportioner som du kan lägga till dina favoritdrycker eller dricka på egen hand).

**För bästa smak, drick färsk juice och fruktkött inom 48 timmar efter pressningen.**

**Lägg inget ovanpå kannans lock vid förvaring i kylan.**

**Förvara återstående delar på apparaten på ett säkert ställe där de inte skadas och inte kan orsaka skada eftersom vissa delar är vassa!**

# Felsökningsguide

**1 PROBLEM:** Strömbrytaren blinkar tre gånger och fortsätter att lysa när jag väljer en hastighet.

**LÖSNING:** Det betyder att apparaten inte har monterats riktigt. Se till att **fruktköttbehållaren** sitter riktigt ovanpå **motorbasen** och att **låshandtaget** är låst på plats.

**2 PROBLEM:** Juicepressen stannade under pressningen och strömbrytaren blinkar.

**LÖSNING:** Se till att **låshandtaget** sitter riktigt på plats.

**3 PROBLEM:** Juicepressen stannade under pressningen och strömbrytaren förblir tända.

**LÖSNING:** Apparaten har varit igång i över 10 minuter. Koppla från juicepressen och låt den stå i 15 minuter innan du fortsätter att använda den.

**4 PROBLEM:** Juicepressen har stannat och alla ljus blinkar tre gånger.

**LÖSNING:** Juicepressen är överhettad. Koppla från apparaten och låt den svalna i 15 minuter innan du fortsätter att använda den.

## SV/ Förklaring av märkningar



**SV/** Denna märkning visar att produkten inte får skaffas bort tillsammans med annat hushållsavfall i hela EU. För att förhindra eventuella miljöskador eller skador på människors hälsa till följd av okontrollerad avfallshantering bör du återvinna produkten på ett ansvarsfullt sätt för att främja en hållbar återanvändning av materialresurser. Om du vill lämna tillbaka din begagnade enhet, använd återvinnings- och insamlingsystem eller kontakta återförsäljaren där produkten köptes. De kan ta emot produkten för en miljösäker återvinning.



**SV/** Den här produkten överensstämmer med den europeiska förordningen nr 1935/2004 om material och produkter avsedda att komma i kontakt med livsmedel.

---

## Reservdelar

För att beställa ytterligare delar och tillbehör, besök vår webbplats på följande adress [nutribullet.com](http://nutribullet.com)

**1 (800) 523-5993 | [nutribullet.com](https://www.nutribullet.com)**

nutribullet® är registrerade varumärken tillhörande CAPBRAN HOLDINGS, LLC  
Copyright © 2020 CAPBRAN HOLDINGS, LLC. Distribuerad av CAPITAL BRANDS  
DISTRIBUTION, LLC. LOS ANGELES, CA 90025 USA  
Alla rättigheter förbehållna. TILLVERKAD I KINA

Illustrationer kan skilja sig från den aktuella produkten. Vi strävar ständigt efter att förbättra våra produkter, därför kan specifikationerna som finns i detta dokument ändras utan föregående meddelande.

**210927\_NBJ93100**